

CHECK LIST DE HABILITAÇÃO DO EDITAL DE LICITAÇÃO N° 026/2024/MTPAR**LICITANTE: MANUPA COMERCIO, EXPORTACAO, IMPORTACAO DE EQUIPAMENTOS E VEÍCULOS ADAPTADOS EIRELI****CNPJ: 03.093.776/0001-91**

	<u>SIM</u>	<u>NÃO</u>
<u>Proposta realinhada</u>		
<u>O Licitante classificado provisoriamente em primeiro lugar, que tiver sua oferta de preços aprovada pela MTPAR, deverá encaminhar sua proposta escrita adequada ao último lance via sistema Licitações-e na funcionalidade "Incluir anexo Proposta", no prazo de até 02 (duas) horas, contados da convocação efetuada pelo Agente de Licitação.</u>	X	

ANALISE DA PROPOSTA REALINHADA- ESTUDO DE INTEGRAÇÃO VEÍCULAR- LICITAÇÃO 026/2024/MTPAR

2 mensagens

Licitações MTPAR <licitacoes@mtpar.mt.gov.br>

5 de junho de 2024 às 10:46

Para: Paula Janayna Fenerich <paulafenerich@mtpar.mt.gov.br>, Edmar Augusto de Oliveira Silva <edmarsilva@mtpar.mt.gov.br>, mateus.souza@mtpar.mt.gov.br

Prezada Paula,

Considerando que a sessão pública da licitação 026-2024/MTPAR, realizada no 21/05/2023, na qual tem por objeto a Aquisição de caminhão equipado com guindaste articulado para atender as demandas do Parque Novo Mato Grosso, conforme especificações, condições, quantidades e exigências estabelecidas no Edital e seus anexos.

Considerando que a empresa MANUPA COMERCIO EXPORTACAO IMPORTACAO DE EQUIPAMENTOS, ofertou o melhor lance face ao valor estimado.







Diante disso, solicitamos a análise da proposta realinhada, estudo de integração veicular e catálogos apresentado pela referida licitante face à compatibilidade com as especificações constantes no termo de referência do respectivo edital.

Atenciosamente,

Danner Kennedy Magalhães de Matos

Agente de Licitação

6 anexos

-  **CATALOGO MUNCK.pdf**
114K
-  **Ficha Tecnica VM 8x2R.pdf**
167K
-  **VM 290 - GRM 30.000 - ESTUDO MANUPA-VERSÃO A.pdf**
1352K
-  **PROPOSTA REALINHADA - PE 26 - MT PARTICIPAÇÕES ass.pdf**
329K
-  **MTPARDIC202402872 (1).pdf**
1022K
-  **MTPARDIC202402906.pdf**
1131K

Paula Janayna Fenerich <paulafenerich@mtpar.mt.gov.br>

5 de junho de 2024 às 14:16

Para: Licitações MTPAR <licitacoes@mtpar.mt.gov.br>

Cc: Edmar Augusto de Oliveira Silva <edmarsilva@mtpar.mt.gov.br>, mateus.souza@mtpar.mt.gov.br

Boa tarde,

Após análise do equipamento fornecido, considerando que o mesmo atende as especificações constantes no termo de referência do respectivo edital, conforme informado pela comissão de licitação. Consideramos que o maquinário proposto atende às necessidades operacionais das Obras do Parque Novo Mato Grosso.
Att, Paula.

[Texto das mensagens anteriores oculto]

AO
ILUSTRÍSSIMO(A) SENHOR(A) PREGOEIRO(A) E DEMAIS MEMBROS
DA EQUIPE DE APOIO.
MT PARTICIPAÇÕES E PROJETOS S.A
PREGÃO ELETRONICO Nº. 026/2024/MTPAR
MENOR PREÇO POR LOTE
<https://www.licitacoes-e.com.br/>

INICIO DA DISPUTA : 03 DE JUNHO DE 2024 ÀS 10:15 HORAS
(Horário de Brasília)

Proponente: *Manupa Com., Exp., Imp. de Equip. e Veiculos Adaptados LTDA.*
AV General Melo, 125 - Bairro Campo Velho - CEP : 78.065-290 - Cuiabá/MT
Telefones : 65 3027-2090 (Felippe/Brunna) / 65 99337-9863 (Carlos)
E-mail: licitacao5@lpcomercio.com / carlos.rodrigues08@hotmail.com /
televentas@lpcomercio.com
CNPJ: 03.093.776/0006-04 Inscrição Estadual: 13734533-0.
Banco: Brasil -001 Agência - 0474-X C/C 11898-2

Prezado(a) Pregoeiro(a):

Apresentamos e submetemos à apreciação dos Senhores nossa proposta de preços relativa ao **PREGÃO ELETRONICO Nº 026/2024 QUE TEM POR OBJETO Aquisição de caminhão equipado com guindaste articulado para atender as demandas do Parque Novo Mato Grosso, conforme especificações, condições, quantidades e exigências estabelecidas neste instrumento e seus anexos., conforme especificações e condições descritas no Edital, tipo "MENOR PREÇO POR ITEM",** objeto da presente licitação, para os itens que seguem:

PROPOSTA COMERCIAL REALINHADA

ITEM	QUANT	UNID	ESPECIFICAÇÃO	VL. UN.	VL. TOTAL
01	01	UND	<u>VOLVO - VM 290 8X2</u> Aquisição de caminhão munck com guindaste articulado para elevação de cargas.	R\$ 1.047.300,00	R\$ 1.047.300,00

Matriz

Filliais



CARACTERÍSTICAS GERAIS DO EQUIPAMENTO

Veículo novo, de fabricação nacional, 0 (zero) km, ano de fabricação/modelo igual ou superior ao ano do contrato, com emplacamento e IPVA em nome da MT. Participações e Projetos S.A, tipo caminhão 8x2 original da linha de montagem (com as devidas adaptações, que deverão ser adquiridas para o emprego no Parque Novo Mato Grosso).

DA ESTRUTURA DO CHASSI:

O veículo deverá ser construído de acordo com as especificações do fabricante do chassi.

O Peso Bruto Total (PBT) legal e técnico não deverá ser inferior a 31.000 kg, como chassi 8X2.

O segundo eixo direcional deverá apresentar original de fábrica ou homologado pelo fabricante, mantendo todas as garantias de fábrica do caminhão. Caso não seja original de fábrica, deverá ser entregue o certificado/documento do fabricante informando que este dispositivo está homologado.

SOBRE CHASSI:

Deverá ser concebida uma estrutura para receber os esforços provenientes do encarroçamento, denominado sobre chassi. O sobre chassi deverá permitir a perfeita adequação da superestrutura ao chassi, evitando que se transfiram esforços gerados pelo chassi ao equipamento de maneira incorreta e vice-versa. Deverá ser instalado um quadro auxiliar sobre as longarinas do chassi. O quadro auxiliar deverá ser fabricado estritamente segundo as orientações técnicas e as diretrizes para encarroçamento do veículo recomendadas pelo fabricante do chassi. Deverá ser do tipo adequado para absorver movimentos de torção e flexão, com adequação da superestrutura ao chassi para evitar transferência de esforços gerados pelo chassi ao equipamento (ou vice-versa) de maneira incorreta. As vigas metálicas deverão ser submetidas a tratamento térmico e permitir a sustentação da carga sob



condições severas de uso. Deverão ser previstos "peitos de aço" para proteção de sistemas próximos ao solo. Os locais dos peitos de aço deverão ser determinados no projeto do protótipo. Os materiais da estrutura do chassi deverão ter resistência suficiente para garantir a durabilidade do chassi considerando os esforços sob regime severo.

DOS EIXOS DIANTEIRO E TRASEIRO:

Deverá possuir dois eixos direcionais dianteiros, de rodado simples, com capacidade de, no mínimo, 12.000 kg. Deverá possuir dois eixos traseiros, de rodado duplo e suspensão com capacidade de, no mínimo, 17.000 kg. O veículo carregado deverá possuir camber zero. Os eixos deverão possuir amortecedores telescópicos e barra estabilizadora nos traseiros.

DAS SUSPENSÕES, EIXOS E PNEUS:

As suspensões deverão possuir molas (ou similar) com capacidade de carga compatível com os esforços do caminhão. Os bicos de lubrificação (caso existam) deverão ser colocados a 90° e deverão ser acessíveis sem que seja necessário deslocar nenhuma peça ou parte da estrutura ou chassis.

Os pneus deverão ser novos, radiais e montados com rodas de disco de pelo menos 22,50" (diâmetro compatível com a indústria brasileira). Os pneus e aros deverão ter similares fabricados no Brasil. Deverá haver pneu reserva (estepe) montado no equipamento com as mesmas características dos demais pneus. Todas as rodas deverão possuir calotas cromadas originais de fábrica. O fornecedor deverá emitir um certificado final de fabricação com PBT e PBTC, numa placa permanentemente fixada ao caminhão, junto ao banco do condutor.

Os eixos traseiros deverão ser equipado com um bloqueio de diferencial comandado pelo condutor, com controle de fácil alcance do condutor, com um interruptor com luz indicadora. Deverão existir pára-



lomas atrás das rodas dianteiras e traseiras conforme legislação.

GARANTIA GERAL E ESPECÍFICA:

O fabricante deverá emitir um Certificado Geral de Garantia. Nesse documento certificará que o equipamento como um todo possui 12 (doze) meses de garantia geral contra quaisquer defeitos de fabricação (manufatura, construção, montagem) ou de concepção (projeto, design), sem prejuízo das garantias específicas.

O fabricante deverá emitir também um Certificado de Garantia Específica.

Nesse documento deverão constar as seguintes garantias mínimas específicas:

- a. 05 (cinco) anos contra a corrosão e defeitos de fabricação dos compartimentos para materiais e da carroceria;
- b. 02 (dois) anos para a pintura do encarroçamento e do equipamento;
- c. 02 (dois) anos para os comandos eletrônicos;
- d. 05 (cinco) anos para a transmissão manual;
- e. 05 (cinco) anos para o motor ou 150.000 Km;
- f. 03 (três) anos para a cabine;

SISTEMA DE FREIOS:

O caminhão deverá possuir sistema de freios originais do fabricante em todos os rodados, com as seguintes características:

- a) Válvula de pedal recoberta com superfície antiderrapante.
- b) Secador de ar do tipo aquecido com cartucho desumidificador na entrada do sistema de ar do freio, para retirar a umidade e as partículas de sujeira.
- c) Informações do sistema de freios no painel do veículo.
- d) Sistema de freio de estacionamento.
- e) Luz indicadora de freio de estacionamento no painel da cabine e luz indicadora de acionamento do freio motor, localizado no painel do condutor.



FREIO MOTOR:

Deverá ser instalado, um sistema de freios auxiliares, do tipo freio motor, com controles instalados no painel para auxiliar os procedimentos de frenagem. Este sistema deverá ser automaticamente desengatado quando o sistema ABS entrar em operação. As luzes de freio deverão ser ligadas automaticamente quando o freio motor for acionado. O condutor deverá ser capaz de ligar e desligar o sistema de freio motor manualmente.

DO MOTOR:

O motor deverá ser do tipo turbo alimentado a diesel, possuir controle de injeção eletrônica de combustível, no mínimo seis cilindros, Torque Igual ou Superior a 1050 Nm, Cilindrada Mínima (cm³) de 7.200 com potência máxima igual ou superior a 290 CV. O motor deverá estar de acordo com as normas brasileiras de emissão de poluentes em vigor no momento da entrega do caminhão. O sistema de gerenciamento eletrônico do motor do caminhão deverá reconhecer os equipamentos que serão instalados neste caminhão, sem prejuízo de funcionalidade de ambas as partes. A instalação do conjunto motor-transmissão-superestrutura deverá atender as recomendações de instalação dos fabricantes do motor e da transmissão para serviços severos.

Deverão ser instalados, no mínimo, os seguintes equipamentos padrão no motor:

- a) Filtro de ar;
- b) Governador de limitação de velocidade;
- c) Filtro com aditivo para o sistema de refrigeração;
- d) Filtro de óleo do tipo vazão total;
- e) Motor de partida;
- f) Turbocompressor;
- g) Intercooler;
- h) Separador de água do diesel, com caixa de limpeza tipo rosqueável, luz tipo LED indicadora e alarme sonoro



no painel, para indicar a presença de água no combustível;

i) Deverá possuir um protetor conhecido como "peito de aço" com função de proteção do cárter do motor. Este deverá ser fixado por meio de parafusos para retirada no momento da manutenção;

j) A entrada de ar para o motor deve ser a pelo menos 1.500 mm em relação ao solo, podendo ser feita por meio de snorkel, desde que não permita a entrada de água em caso de tráfego do veículo em área alagadas;

k) Deve ser garantido o correto funcionamento de todos os sistemas do veículo, caso esta trafegue em locais alagados com até 1.500 mm de água em relação ao solo.

DA GARANTIA DO MOTOR:

O motor deverá possuir uma garantia de, no mínimo, 3 anos ou 1.000 h (o que ocorrer por último) de trabalho fornecida pelo fabricante. Deverá ser apresentado manual em português, para realização de manutenção preventiva e corretiva.

DO SISTEMA DE DESCARGA:

A tubulação deverá sair do lado direito do caminhão, atrás das rodas dianteiras e deverá possuir uma altura mínima em relação ao solo de 300 mm para evitar avarias em terrenos acidentados. Um escudo defletor de calor deverá ser fornecido no escapamento.

DO RADIADOR:

O radiador e o sistema completo de arrefecimento deverão ser adequados ao clima de Mato Grosso - Brasil. O radiador deverá ser montado de maneira a prevenir o surgimento de vazamentos, causados pela trepidação ou deformação, quando o caminhão operar em terreno irregular. A capacidade do sistema de arrefecimento deverá exceder as exigências especificadas pelo fabricante do motor, sob as condições de operação em serviço severo do caminhão. O sistema de refrigeração e arrefecimento do motor deverá ser dimensionado de modo a manter a temperatura do motor abaixo do limite



máximo especificado pelo fabricante, para todas as condições de operação do caminhão. Deverão ser instalados alarmes visíveis da posição do motorista, que alertem acerca da alta temperatura do motor e baixa pressão do óleo do motor. O aditivo para arrefecimento deverá ser visível externamente e possuir um sinal de baixo nível no painel do condutor. O núcleo do radiador deverá ser compatível com as soluções e aditivos existentes com o mercado brasileiro. O radiador deverá conter tampa de alívio de pressão e recipiente de expansão para abastecimento e inspeção "in loco" do nível do líquido de arrefecimento.

DO TANQUE DE COMBUSTÍVEL:

O veículo deverá ter tanque de combustível com, no mínimo, 200 litros de capacidade. O reservatório deverá ser construído em termoplástico, alumínio ou aço inoxidável. A entrada para abastecimento deverá ser localizada do lado do condutor e deverá ter tampa com a inscrição "Diesel S-10", bem como, dobradiça e mola. A tampa do tanque deverá ter um fechamento através de chaves.

DA TRANSMISSÃO:

A transmissão deverá ser manual com 09 (nove) marchas à frente e 01 (uma) à ré.

CALÇOS DE RODAS:

O caminhão deverá possuir dois calços de rodas, em alumínio ou plástico desde que tenha a resistência necessária para a finalidade, montados em locais acessíveis. Tais calços deverão ter a função de manter o caminhão totalmente parado em solo liso, com inclinação de até 20,00%, com a transmissão em neutro e sem acionamento do freio de estacionamento.

DOS PARA-CHOQUES DIANTEIRO E TRASEIRO:

Duas estruturas de aço, destinadas a reboque, deverão ser instaladas sob os pára-choques e atreladas à estrutura principal.

As estruturas destinadas a reboque deverão suportar uma carga alinhada de arraste necessária para



movimentar o caminhão. O para-choque deverá possibilitar que uma pessoa suba para alcançar as partes superiores frontais da cabine. Caso o para-choque não possibilite esta subida (por conter partes plásticas, por exemplo), este deverá existir uma plataforma retrátil para tal finalidade.

DA CABINE:

A cabine deverá ser simples, original de fábrica (linha de montagem da fábrica). O número de assentos na cabine do veículo deverá ser para três ocupantes (dois ocupantes - o condutor e dois auxiliares). Deverá haver um corrimão interno na cor laranja ou amarela fixado originalmente de fábrica no teto do caminhão. Este corrimão deve ser embutido de forma perpendicular ao deslocamento do caminhão de forma a ser utilizado pelos ocupantes da parte traseira do chassi. A altura total do caminhão, com todos os implementos instalados, não poderá ultrapassar 3.900 mm. A cabine deverá ser metálica, com tratamento antiferrugem, antirruído e térmico. As portas deverão ser equipadas com vidros de acionamento elétrico. Todos os degraus da cabine deverão resistir a uma carga de, no mínimo, 200 kg. A cabine do caminhão deverá ter isolamento térmico e acústico em relação ao compartimento do motor. Deverão ser fornecidos todos os equipamentos obrigatórios de acordo com o CONTRAN. Todos os controles e interruptores operados pelo motorista, com o veículo em movimento, deverão estar convenientemente ao seu alcance. Os seguintes instrumentos e controles deverão ser instalados na cabine e deverão ser claramente identificáveis e visíveis pelo motorista quando sentado:

- a) Chave geral de ignição, com reserva;
- b) Conta-giros;
- c) Controle do ar condicionado;
- d) Falha no sistema ABS;
- e) Freio de estacionamento;
- f) Indicador da temperatura do motor;



- g) Indicador de farol de neblina;
- h) Indicador de filtro de ar saturado;
- i) Indicador de luz alta;
- j) Indicador de pressão do ar do sistema de freio;
- k) Indicador luminoso de porta aberta;
- l) Instrumento medidor do nível de combustível;
- m) Interruptor do limpador de pára-brisas e lavador;
- n) Interruptores de sirenes e luzes de advertência;
- o) Luz indicadora de baixa voltagem da bateria;
- p) Luzes de direção (pisca);
- q) Luzes dos faróis - interruptor;
- r) Odômetro;
- s) Velocímetro.

A cabine deverá ser avançada e totalmente basculante. O motor deverá ser facilmente acessível e capaz de ser removido com a inclinação da cabine. Dispositivos para o controle da transmissão e dos níveis de fluidos deverão ser disponibilizados, de modo a estarem acessíveis, sem levantar a cabine. Na parte superior da cabine, entre a tripulação e o condutor, deverá ser instalado, originalmente de fábrica, compartimento com duas portas para acondicionamento de materiais. Acima dos pára-brisas deverão ser instalados dois protetores solares, tipo quebra-sol interno, um em cada lado. Os limpadores de pára-brisas deverão ser controlados eletricamente. Deverá existir ajuste de velocidade do limpador de para-brisas. Cada limpador deverá ser equipado com um esguicho de água e controle de acionamento.

Deverá ser previsto um porta-luvas. Todas as informações gravadas nos componentes do chassi deverão estar em unidades do sistema métrico (ex. km/h e °C), à exceção da unidade relativa à pressão que deverá vir expressa em libras-força/polegada quadrada (PSI) ou bar.

Deverá ser montado um quebra-sol externo, localizado em cima do para-brisa em sua posição superior.



Deverão existir luzes de posição nas laterais do quebra-sol.

DO SISTEMA DE DIREÇÃO E VOLANTE DO CONDUTOR:

A direção deverá ser do tipo assistida hidraulicamente por bomba de pressão de óleo com controle de vazão e pressão integral ou elétrica do tipo serviço pesado. O volante deverá ser original de fábrica, com ajuste de profundidade e inclinação. O volante deverá estar do lado esquerdo da cabine.

PISO DA CABINE:

O piso da cabine deverá ser coberto com tapetes de borracha antirruído, originais de fábrica. No piso deverão existir, no mínimo, duas aberturas com tampa (sistema de vedação) para drenagem de líquidos. Esta característica deverá ser original de fábrica.

DA ELEVAÇÃO DA CABINE:

O sistema de elevação da cabine deverá ser interligado ao freio de estacionamento. O mecanismo de inclinação da cabine estará ativo somente quando o freio de estacionamento estiver acionado. Deverá haver um dispositivo manual para movimentação da cabine, caso ocorra avaria no sistema elétrico ou hidráulico principal. A cabine deverá ser bloqueada por um mecanismo automático de gancho de molas que atue automaticamente depois que a cabine for baixada. Os cilindros hidráulicos deverão ser equipados com válvulas que protejam a cabine de uma descida acidental. Sistema de segurança deverá impedir o basculamento da cabine quando o veículo estiver em movimento e uma luz de alerta no painel do condutor deverá indicar o não travamento da cabine.

DOS ESPELHOS RETROVISORES:

Os espelhos retrovisores deverão ser amplos e possuírem espelhos auxiliares convexos. Deverão ser dotados de controles elétricos.

AR CONDICIONADO:



Deverá ser instalado na cabine um sistema de ar condicionado, original de fábrica, adequado às dimensões da cabine. O aparelho deverá ser controlado por um único painel de controle eletrônico, com ajustes de temperatura e velocidade do ventilador.

SISTEMA DE CÂMERAS:

Deverá haver um sistema de câmeras, original do fabricante do chassi ou homologado pelo fabricante, com monitor instalado no painel de instrumentos do condutor que possibilite visão traseira e outros "pontos mortos". O sistema de visão traseira deverá ser ativado automaticamente quando acionada a marcha à ré.

DOS ASSENTOS:

Os assentos deverão possuir cintos de segurança de três pontos. Todos os assentos deverão possuir encostos de cabeça. O assento do condutor deverá ser pneumático, controlado a partir de chave de controle na borda dianteira inferior do assento. O assento do condutor deverá possuir ajuste horizontal e ajuste de altura.

DIAGNÓSTICO DO SISTEMA ELÉTRICO:

O sistema deverá realizar um auto-diagnóstico cada vez que o veículo for ligado e possuir um sistema de aviso de qualquer falha do sistema elétrico.

Deverá monitorar as portas do veículo emitindo sinais visuais e/ou no painel do condutor. Deverá(ão) possuir instalada(s) porta(s) para acoplagem de aparelho(s) de diagnose.

DO SISTEMA DE BATERIA E ALTERNADOR:

Deverá ser fornecido um sistema composto por, no mínimo, duas baterias de 12 volts. As baterias deverão ser instaladas em compartimentos devidamente ventilados e usar cabos de ligação do tipo serviço pesado com terminais recobertos com material anti-corrosivo. Deverá haver um sistema de monitoramento de carga/voltagem da bateria que informe ao condutor nível baixo da bateria. Deverá possuir no mínimo 180 Ampères-hora de capacidade reserva. A cobertura das



baterias deverá ser disposta de maneira que evite o acúmulo de água. As baterias deverão ser armazenadas em superfícies não corrosivas e em compartimentos com ventilação eficiente, localizados em baixo da cabine e de fácil acesso. Deverá ser instalado alternador com capacidade totalmente compatível com toda a demanda elétrica do caminhão. Um alarme sonoro deverá ser instalado quando o caminhão for deslocado em marcha ré.

ILUMINAÇÃO:

Deverá existir holofote para iluminação da área de trabalho com acoplamento, cabo e plug, montado na parte frontal da cabine. Deverá possuir iluminação dos compartimentos tipo LED com acendimento automático quando da abertura da porta e com luz piloto na cabine do veículo. O caminhão viatura deverá possuir no mínimo 4 sinaleiras de segurança na cor amarela, posicionadas 2 (duas) no lado esquerdo e 2 (duas) no lado direito. A traseira deve dispor de 3 (três) lanternas traseiras em cada lado, com função de luz de posição e freio (vermelha), luz de advertência e direção (amarela) e luz de ré (branca). A sinalização deverá estar integrada à carroçaria.

SINALIZADOR VISUAL DA CABINE:

Sinalizador visual deverá ser constituído por barra sinalizadora em formato de arco ou similar, com módulo único e lente inteiriça, comprimento mínimo de 1.000 mm e máximo de 1.300 mm, largura mínima de 200 mm e máxima de 500 mm, altura mínima de 70 mm e máxima de 150 mm. Barra dotada de base construída em ABS (reforçada com perfil de alumínio extrudado) ou perfil de alumínio extrudado na cor preta; cúpula injetada em policarbonato na cor vermelha ou cristal, resistente a impactos, descoloração e com tratamento anti-UV, composta por pelo menos 50 LEDs de 1 W cada cor vermelha, distribuídos equitativamente de forma que permita total visualização em um ângulo de 360° sem que haja pontos cegos de luminosidade. Sistema



luminoso composto por no mínimo 14 refletores parabólicos distribuídos na parte frontal e traseiro de modo a permitir visão em 360 graus. Cada refletor deverá possuir no mínimo 3 LEDs por refletor de 1 W cada LED. O sinalizador visual deverá ser comandado por módulo de controle único, dotado de microprocessador ou microcontrolador, que permita a geração de lampejos luminosos de 25 ms a 2 s. Os LEDs deverão ser vermelhos, com comprimento de onda entre 610 a 630 nm, com intensidade não inferior a 120 lm.

DOS SINALIZADORES VISUAIS LATERAIS /TRASEIROS:

Sinalização lateral:

a) 2 (DOIS) sinalizadores com LEDs, pulsantes, intercalados, de cada lado da carroceria, na cor vermelha e cristal, contendo, no mínimo, 6 leds de alto brilho em cada. Sinalização traseira:

a) 2 (dois) sinalizadores tipo cúpula com LED's, pulsantes, na parte traseira da carroceria, na cor vermelha, operando mesmo com as portas traseiras abertas, fixados através de coxins de elastômero, e permitindo a visualização da sinalização de emergência no trânsito, quando acionado;

b) Sinalizadores laterais e traseiros com lente difusora em policarbonato translúcido resistente a impacto e descoloração, com tratamento UV, a fim de tornar o feixe de luz mais amplo e uniforme (não sendo permitida a utilização de lentes lisas); Cada lanterna deverá possuir no mínimo 08 LEDs de 1 W, categoria altíssimo brilho, distribuídos equitativamente por toda a área da lanterna.

INSTALAÇÃO DO EQUIPAMENTO ELÉTRICO:

Os fios devem ter função, cor, e número codificado. As cores dos fios deverão ser integrais para cada fio não sendo admitida a alteração de cor do fio em qualquer parte da instalação. Deverão ser impressos nos fios códigos para sua identificação em intervalos não superiores a 1.000 mm. Toda a fiação instalada entre a



cabine e as portas deverá ser coberta por uma tubulação flexível com proteção a intempéries e isolante de líquidos, poeira e fluídos automotivos. Os fios conectores expostos deverão possuir sistema que permita suportar ambientes de alta temperatura, umidade, poeira e fluídos automotivos. A fiação elétrica e os equipamentos deverão ser instalados utilizando as seguintes diretrizes:

- a) Todos os orifícios feitos no teto deverão ser calafetados à base de silicone ou outro produto que forneça proteção, impermeabilização e resista á alta temperatura e intempéries sem haver alterações;
- b) Os cabos deverão ser de cobre ou condutores de liga de cobre, de uma bitola capaz de conduzir 125% da corrente máxima para a qual o circuito está projetado;
- c) Quedas de voltagem em toda a fiação, desde a fonte de força até o ponto de consumo, não poderão exceder a 10%;
- d) A cobertura deve ter resistência para suportar um serviço contínuo mínimo a 90°C, exceto quando regras de engenharia ditam considerações especiais para cabos isoladores expostos a temperaturas mais altas;
- e) A proteção do circuito deverá ser obtida pela utilização de fusíveis, disjuntores, elos fundíveis ou dispositivos sólidos equivalentes;
- f) Interruptores, relés, terminais e conectores devem ter uma corrente direta fixada em 125% da corrente máxima contra a qual o circuito está protegido;
- g) Qualquer componente elétrico, instalado em uma área exposta, deverá ser montada de forma a não permitir a acumulação de umidade no mesmo. Entende-se por área exposta qualquer localização fora da cabine ou da estrutura;
- h) Os componentes elétricos a serem removidos para manutenção não deverão ser fixados com porcas e parafusos. Uma bobina do fio deverá ser fornecida por trás do aparelho de modo a permitir a sua retirada da área de montagem/reparação;



i) Uma película de prevenção para compostos corrosivos deverá ser aplicada a todos os plugs terminais, localizados fora da cabine ou da estrutura;

j) Todas as luzes que tenham seus soquetes em uma área exposta às intempéries deverão ser protegidas contra corrosão;

k) Todos os interruptores de luz deverão ser identificados e os interruptores das luzes de emergência deverão ter dispositivo de iluminação para indicar o seu funcionamento;

l) Todas as luzes na proximidade de degraus deverão ser protegidas bem como sua fiação elétrica. Os condutos ou os cabos elétricos não deverão ser fixados nos componentes da suspensão do chassi, nas linhas de água e combustível, linhas de ar ou linhas de contenção do ar, linhas hidráulicas e componentes do sistema exaustor;

m) A fiação elétrica deverá ser separada da tubulação de exaustão por uma distância mínima de 300 mm ou se isto for impossível a fiação deverá ser devidamente protegida; A fiação elétrica deverá ser separada de linhas de combustível por uma distância mínima de 150 mm ou se isto for impossível a fiação deverá ser devidamente protegida. Deverá ser providenciado um teste operacional para garantir que qualquer equipamento ligado permanentemente não irá exceder os níveis do alternador.

DO GUINDASTE ARTICULADO:

Equipamento Guindaste Articulado, tipo canivete ou trave, novo, completo, com fabricação em ano vigente. momento de carga útil 30 tm (tonelada/metros); Alcance hidráulico máximo total na horizontal 14.000 mm ou superior; Alcance hidráulico na vertical do solo 17.000 mm ou superior; ângulo de giro de 360° graus; Capacidade mínima a 4.000 mm de carga de 7.500 kg ou superior; Capacidade máxima, no alcance máximo da lança de 500 kg ou superior; Pressão de trabalho 270 bar; Torque de giro 3,5 tm; Vazão nominal da bomba 50



l/min; Sapatas dianteiras estendidas hidraulicamente com alcance de 5.500 mm ou superior; Sapatas traseiras estendidas hidraulicamente; No mínimo três lanças acionadas hidraulicamente; No mínimo três lanças acionadas mecanicamente. Deverá conter no mínimo de 02 estabilizadores com acionamento hidráulicos com extensão dianteira e traseira, com reservatório hidráulico incorporado a base do equipamento, com capacidade de operação de 100% nas regiões laterais e traseiras, com um fator de estabilidade de 1,2; Os demais equipamentos (excluindo-se os estabilizadores), além do acionamento diretamente no chassi ou cesto, devem possuir acionamento por meio de controle remoto, com alcance mínimo de 60 m do centro do caminhão. O controle remoto que trata-se o item anterior deverá ser sem fio e também possuir uma alternativa de ser utilizado via cabo. Deverão ser instalados faróis de iluminação no segundo braço do guindaste, permitindo o trabalho em locais escuros. A vazão do guindaste deverá ser fornecida por meio de uma bomba hidráulica pistões, e fornecer uma vazão suficiente para atender todas as atividades do equipamento. O reservatório hidráulico deverá ter capacidade de, no mínimo, 2,5 vezes a vazão hidráulica fornecida pela bomba. Além disso, deverá ser considerado um trocador de calor que possibilite trabalhos por longos períodos sem superaquecimento do óleo. Deve ser considerado um trabalho ininterrupto de 5 horas para cálculo da capacidade do reservatório. Equipamento deverá atender os padrões de projeto, teste e fabricação de acordo com a norma NBR 14768. Deverá possuir guincho de cabo com capacidade, por perna, de, no mínimo, 2,5 toneladas e a possibilidade para 1 e 2 pernas de cabo, com velocidade linear do cabo, com uma perna, de, no mínimo, 40 m/min na primeira camada de cabo. Deverá possuir Cabo de no mínimo: 9,5 mm de diâmetro - 80 m - 19x7 anti-torção, com alma de aço e fator de segurança 3. Projeto e



fabricação conforme norma NBR 1468:2015 e anexo XII da NR12. Deverá ser instalado holding (ou similares) nos cilindros de elevação, inclinação e extensão, garantindo que não seja ultrapassada a capacidade estrutural do guindaste. Deverá possuir sistema de bloqueio contra sobrecarga eletrônico do equipamento, com indicador visual quando a capacidade estiver acima de 70% e alarme sonoro quando o equipamento estiver com capacidade acima de 90%. Deverá possuir torque de giro não inferior a 5 t.m. Conjunto deverá acoplado e montado em harmonia com carroceria modular padrão em aço para montagem em caminhão com PBT adequado. Deve ser apresentado estudo de integração veicular que comprove que o guindaste articulado seja adequado para o modelo de caminhão a ser fornecido, bem como para garantir a correta montagem do conjunto. A fim de preservar a integridade estrutural dos eixos do veículo, os eixos dianteiros do veículo não deverão ser contabilizados como pontos de apoio no Estudo de Integração Veicular. Todos os movimentos do guindaste deverão ser realizados de forma hidráulica, incluindo os estabilizadores (do guindaste e adicional). O guindaste quando totalmente recolhido na posição de transporte, deve ter altura máxima de 3.900 mm a partir do solo. A posição de transporte considerada será com o guindaste recolhido ao berço. Para fins de contabilidade da altura, não será aceito em nenhuma hipótese a distribuição do braço do guindaste sobre a carroceria do caminhão.

DA CARROCERIA:

A carroceria deverá possuir assoalho em chapa xadrez, de alumínio que suportem a carga de materiais de pelo menos 5.000 Kg, sem sofrerem deformação. Deverá possuir comprimento livre para carga com até 4 metros de comprimento, sobre toda a



largura do caminhão. Em cada lateral deverá possuir ao menos 4 pontos que permitam a fixação da carga a ser carregada.

Deve possuir suporte e acompanhar 10 cones emborrachados, com faixas reflexivas. Deve possuir dois guinchos catracados, manuais, em ferro fundido, diâmetro do tubo da catraca de pelo menos 50,0 mm, largura do carretel de pelo menos 220,0 mm, com cabo de aço de pelo menos 5 metros de comprimento e bitola 5/16. Devem ser posicionados diametralmente opostos e de forma que a carroceria fique livre para as cargas. Deve ser fixado em estrutura que ofereça resistência ao tracionamento e à fixação das cargas. Devem ser fornecidos todos os acessórios para operação e funcionamento do guincho e caso sejam necessários acessórios removíveis para operação (a exemplo de alavancas), essas devem ter local definido no compartimento existente na superestrutura (caixa de ferramentas). Sobre a carroceria e próximo ao guindaste, deve ser instalado redutor (guincho de tração) hidráulico para reboque com cabo de aço, com capacidade de carga de até 15.000 Kg, acompanhado de motor específico e projetado para capacidade de carga. Deve ser acompanhado de cabo de aço com pelo menos 40 metros, dotado de gancho, e capacidade de carga de pelo menos 15.000 Kg e fator de segurança 2. Na traseira do caminhão, deve ser instalado uma guia para o cabo, que permita a remoção quando necessário. Devem ser fornecidos todos os acessórios para operação e funcionamento do redutor e caso sejam necessários acessórios removíveis para operação (a exemplo de controles remotos, ganchos, lingas, etc), essas devem ter local definido no compartimento existente na superestrutura (caixa de ferramentas). Lança regulável rebocadora (lança zero graus), hidráulica, com 2 estágios de extensão telescópica e regulagem de altura, alcance de pelo menos 1,5 m. Capacidade de carga de levante mínimo 16.000 kg com



o braço recolhido e de 8.000 kg com o braço estendido. Deve acompanhar: Cabecote de posicionamento de forquilha com giro de 90° para cada lado (x02); Adaptadores tipo forquilha para diversos tamanhos de eixos e forquilha articulável e ajustável ao feixe de molas; Copo extensor de forquilha; Conjunto de correntes para amarração (01 (uma) com pelo menos 3.500 mm e 02 (duas) com pelo menos 1.000 mm); Ponto articulado de ancoragem de cambão Todos os acessórios para operação e funcionamento da lança devem ter local definido no compartimento existente na superestrutura (caixa de ferramentas).

DEVERÃO SER FORNECIDOS ADICIONALMENTE:

Deverão ser fornecidos dois ganchos, um com capacidade mínima de 8,0 toneladas e outro com capacidade mínima de 15,0 toneladas. É importante ter um gancho menor pois facilita a movimentação e outro com a capacidade máxima do guindaste para operações que exijam uma carga maior que 8,0 toneladas. A linha de pressão deverá conter um filtro de alta pressão. Este filtro garante a qualidade do óleo que entra no sistema, impedindo que contaminações presentes no tanque de óleo sejam levadas para o sistema hidráulico. Com isso, há menos riscos de falhas, vazamentos e necessidades de manutenção. Deverá ser fornecida tomada de força compatível com o veículo, bomba e guindaste a serem utilizados na integração. A tomada de força é acoplada à transmissão do veículo e fornece energia à bomba hidráulica que realiza os movimentos do guindaste. É imprescindível que ela seja compatível com o veículo e tenha resistência suficiente para suportar os esforços causados pela bomba. 04 pads para os estabilizadores do equipamento, compatíveis com a força exercida pelos cilindros de estabilização. Horímetro com indicação de intervalos de serviço. Parada de emergência que sobreponha todos os acionamentos do guindaste. Nível bolha instalado em



<p>ambos os lados do guindaste, juntamente aos acionamentos hidráulicos do guindaste. Todos os cilindros de estabilização deverão possuir válvulas de retenção pilotadas. O óleo hidráulico deverá ser fornecido de acordo com as especificações do fabricante Kit para instalação do guindaste atrás da cabine do veículo, contendo sobre chassi compatível com a aplicação e prisioneiros de montagem para a correta fixação do equipamento. Sistema elétrico com tensão de 24 V, compatível com o veículo. Todo o projeto de execução de montagem dos equipamentos e acessórios no chassi deverá ser devidamente assinado, por um engenheiro que atua no ramo automobilístico, com respectiva ART.</p>		
-----------------------------------------------------------------------------------------------------------------------------------------------------------------------------------------------------------------------------------------------------------------------------------------------------------------------------------------------------------------------------------------------------------------------------------------------------------------------------------------------------------------------------------------------------------------------------------------------------------------------------------------------------------------------------------------------------------	--	--

VALOR TOTAL POR EXTENSO: R\$ 1.047.300,00 (UM MILHÃO, QUARENTA E SETE MIL E TREZENTOS REAIS).

CONCESSIONÁRIAS AUTORIZADAS :

CONCESSIONÁRIA AUTO SUECO CUIABÁ

Rua A S/N, Quadra 07, Lote 01 a 22 - Bairro Nova Esperança III
CEP: 78.099-461 Cuiabá - MT
Telefone: (65) 3611-6700

CONCESSIONÁRIA AUTOSUECO RONDONÓPOLIS

Av. Bonifácio Sachetti, Q. 06, Distrito Industrial B. Razia
Cep: 78.746-700 Rondonópolis - MT
Tel.: 55 (66) 3439-6700

CONCESSIONÁRIA AUTOSUECO SINOP

Rua Brasil, nº 596, Alto da Glória
Cep: 78.558-490 Sinop - MT
Tel.: 55 (66) 3517-4600

- A empresa **MANUPA COMERCIO, EXPORTACAO, IMPORTACAO DE EQUIPAMENTOS E VEICULOS ADAPTADOS LTDA**, Sediada a **AV General Melo, 125 - Bairro Campo Velho - CEP : 78.065-290 -**



Cuiabá/MT, inscrita no CNPJ: 03.093.776/0006-04 Inscrição Estadual: 13734533-0, declara para fins de participação no Pregão Eletrônico nº 026/2024, as seguintes informações:

- Declaramos que examinamos, conhecemos e nos submetemos a todas as condições contidas no Edital deste Pregão, bem como verificamos todas as especificações nele contidas, não havendo qualquer discrepância entre quaisquer informações e/ou documentos que dele fazem parte, e estamos cientes de todas as condições que possam de qualquer forma influir nos custos, assim como de qualquer despesa relativa à realização integral de seu objeto, assumindo total responsabilidade pelas informações existentes nesta proposta.
- Declaramos, ainda, que estão incluídos nos preços propostos todas as despesas relacionadas com o objeto da licitação, como impostos, fretes, seguros, taxas, encargos trabalhistas, previdenciários, sociais, fiscais e comerciais, gastos com transportes, prêmios de seguros e outras despesas decorrentes de exigência legal.
- Declaramos ciência em todas as informações contidas no edital, e concordamos com os termos especificados no edital.
- Validade da Proposta: 90 Dias
- Prazo de entrega: 45 (quarenta e cinco) dias úteis (conforme Edital)
- A Empresa **Manupa Com., Exp., Imp. de Equip. e Veículos Adaptados LTDA** se compromete a entregar os produtos dentro dos padrões estabelecidos no edital, inclusive nos locais e horários determinados no certame.

Cuiabá, 05 de Junho de 2024.

*Manupa Comércio, Exportação, Importação de
Equipamentos e Veículos Adaptados Ltda*
Carlos Alberto Rodrigues Junior / Representante Comercial
RG nº 0861433-4 / CPF 651.120.671-87



CHECK LIST DE HABILITAÇÃO DO EDITAL DE LICITAÇÃO N° 026/2024/MTPAR**LICITANTE: MANUPA COMERCIO, EXPORTACAO, IMPORTACAO DE EQUIPAMENTOS E VEÍCULOS ADAPTADOS EIRELI****CNPJ: 03.093.776/0001-91**

	SIM	NÃO
<u>Documentação relativa à habilitação jurídica</u>		
Consulta Consolidada de Pessoa Jurídica do TCU (https://certidoesapf.apps.tcu.gov.br/);	X	
Cadastro Estadual de Empresas Inidôneas ou Suspensas – CEIS/MT;	X	



TRIBUNAL DE CONTAS DA UNIÃO

Consulta Consolidada de Pessoa Jurídica

Este relatório tem por objetivo apresentar os resultados consolidados de consultas eletrônicas realizadas diretamente nos bancos de dados dos respectivos cadastros. A responsabilidade pela veracidade do resultado da consulta é do Órgão gestor de cada cadastro consultado. A informação relativa à razão social da Pessoa Jurídica é extraída do Cadastro Nacional da Pessoa Jurídica, mantido pela Receita Federal do Brasil.

Consulta realizada em: 05/06/2024 12:06:51

Informações da Pessoa Jurídica:

Razão Social: **MANUPA COMERCIO, EXPORTACAO, IMPORTACAO DE EQUIPAMENTOS E VEICULOS ADAPTADOS EIRELI**
CNPJ: **03.093.776/0001-91**

Resultados da Consulta Eletrônica:

Órgão Gestor: **TCU**
Cadastro: **Licitantes Inidôneos**
Resultado da consulta: **Nada Consta**

Para acessar a certidão original no portal do órgão gestor, clique [AQUI](#).

Órgão Gestor: **CNJ**
Cadastro: **CNIA - Cadastro Nacional de Condenações Cíveis por Ato de Improbidade Administrativa e Inelegibilidade**
Resultado da consulta: **Nada Consta**

Para acessar a certidão original no portal do órgão gestor, clique [AQUI](#).

Órgão Gestor: **Portal da Transparência**
Cadastro: **Cadastro Nacional de Empresas Inidôneas e Suspensas**
Resultado da consulta: **Nada Consta**

Para acessar a certidão original no portal do órgão gestor, clique [AQUI](#).

Órgão Gestor: **Portal da Transparência**
Cadastro: **CNEP - Cadastro Nacional de Empresas Punidas**
Resultado da consulta: **Constam Registros**
Multa (Sem informação) - Prefeitura Municipal Vitória (ES)

Para acessar a certidão original no portal do órgão gestor, clique [AQUI](#).

Obs: A consulta consolidada de pessoa jurídica visa atender aos princípios de simplificação e racionalização de serviços públicos digitais. Fundamento legal: Lei nº 12.965, de 23 de abril de 2014, Lei nº 13.460, de 26 de junho de 2017, Lei nº 13.726, de 8 de outubro de 2018, Decreto nº 8.638 de 15, de janeiro de 2016.



CONTROLADORIA GERAL
DO ESTADO DE MATO GROSSO

CERTIDÃO NEGATIVA

de inclusão no cadastro de Empresas Inidôneas e Suspensas

Nº 10806

Declaramos para os devidos fins que o CNPJ/CPF de nº. 03.093.776/0001-91, não consta como inscrito no Cadastro de Empresas Inidôneas e Suspensas do estado de Mato Grosso.

Válida até 20/06/2024

Fornecimento gratuito

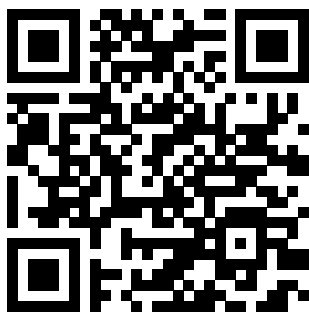

Verifique a autenticidade desta certidão acessando o site:
<https://ceis.cge.mt.gov.br/certidao/certidao-validar> e informe o código validador 5624c187-ef52-48c5-85f7-2ccc35875cab, ou escaneie o QR CODE ao

CHECK LIST DE HABILITAÇÃO DO EDITAL DE LICITAÇÃO N° 026/2024/MTPAR**LICITANTE: MANUPA COMERCIO, EXPORTACAO, IMPORTACAO DE EQUIPAMENTOS E VEÍCULOS ADAPTADOS EIRELI****CNPJ: 03.093.776/0001-91**

<u>DOCUMENTAÇÃO RELATIVA À HABILITAÇÃO JURÍDICA</u>	SIM	NÃO
Inscrição no Cadastro Nacional de Pessoa Jurídica - CNPJ;	X	
Documento constitutivo de acordo com o tipo de sociedade empresarial;	X	
Inscrição no Registro Público de Empresas Mercantis onde opera, com averbação no Registro onde tem sede a matriz, no caso de ser o participante sucursal, filial ou agência;	X	
Os documentos constitutivos deverão estar acompanhados de todas as alterações ou da consolidação respectiva.	X	
Documento de identidade válido do representante da licitante, sendo que, em caso de representação por procuração, sendo instrumento público, deverá ser apresentada, além da respectiva procuração, o documento de identidade do outorgado;	X	
Por instrumento particular, deverá ser apresentada a procuração com reconhecimento de firma do outorgante e os documentos de identidade válidos do outorgante e do outorgado		X
Declaração Conjunta nos moldes do Modelo anexo a este edital.	X	



REPÚBLICA FEDERATIVA DO BRASIL

CADASTRO NACIONAL DA PESSOA JURÍDICA

NÚMERO DE INSCRIÇÃO 03.093.776/0006-04 FILIAL	COMPROVANTE DE INSCRIÇÃO E DE SITUAÇÃO CADASTRAL	DATA DE ABERTURA 23/07/2018
------------------------------------------------------------	-----------------------------------------------------	---------------------------------------

NOME EMPRESARIAL MANUPA COMERCIO EXPORTACAO IMPORTACAO DE EQUIPAMENTOS E VEICULOS ADAPTADOS LTDA

TÍTULO DO ESTABELECIMENTO (NOME DE FANTASIA) MANUPA VEICULOS ADAPTADOS	PORTE DEMAIS
----------------------------------------------------------------------------------	------------------------

CÓDIGO E DESCRIÇÃO DA ATIVIDADE ECONÔMICA PRINCIPAL 45.11-1-03 - Comércio por atacado de automóveis, camionetas e utilitários novos e usados

CÓDIGO E DESCRIÇÃO DAS ATIVIDADES ECONÔMICAS SECUNDÁRIAS 29.30-1-03 - Fabricação de cabines, carrocerias e reboques para outros veículos automotores, exceto caminhões e ônibus 45.11-1-01 - Comércio a varejo de automóveis, camionetas e utilitários novos 45.11-1-02 - Comércio a varejo de automóveis, camionetas e utilitários usados 45.11-1-04 - Comércio por atacado de caminhões novos e usados 45.11-1-05 - Comércio por atacado de reboques e semi-reboques novos e usados 45.11-1-06 - Comércio por atacado de ônibus e microônibus novos e usados 45.20-0-07 - Serviços de instalação, manutenção e reparação de acessórios para veículos automotores 45.30-7-03 - Comércio a varejo de peças e acessórios novos para veículos automotores 45.41-2-03 - Comércio a varejo de motocicletas e motonetas novas 45.41-2-04 - Comércio a varejo de motocicletas e motonetas usadas 47.44-0-01 - Comércio varejista de ferragens e ferramentas 47.44-0-99 - Comércio varejista de materiais de construção em geral 47.51-2-01 - Comércio varejista especializado de equipamentos e suprimentos de informática 47.52-1-00 - Comércio varejista especializado de equipamentos de telefonia e comunicação 47.56-3-00 - Comércio varejista especializado de instrumentos musicais e acessórios 47.59-8-99 - Comércio varejista de outros artigos de uso pessoal e doméstico não especificados anteriormente 47.63-6-04 - Comércio varejista de artigos de caça, pesca e camping 47.73-3-00 - Comércio varejista de artigos médicos e ortopédicos 47.81-4-00 - Comércio varejista de artigos do vestuário e acessórios 47.89-0-07 - Comércio varejista de equipamentos para escritório

CÓDIGO E DESCRIÇÃO DA NATUREZA JURÍDICA 206-2 - Sociedade Empresária Limitada

LOGRADOURO AV GENERAL MELO	NÚMERO 125	COMPLEMENTO *****
--------------------------------------	----------------------	-----------------------------

CEP 78.065-290	BAIRRO/DISTRITO CAMPO VELHO	MUNICÍPIO CUIABA	UF MT
--------------------------	---------------------------------------	----------------------------	-----------------

ENDEREÇO ELETRÔNICO MANUPA@MANUPA.COM.BR	TELEFONE (11) 2478-2818
----------------------------------------------------	-----------------------------------

ENTE FEDERATIVO RESPONSÁVEL (EFR) *****

SITUAÇÃO CADASTRAL ATIVA	DATA DA SITUAÇÃO CADASTRAL 23/07/2018
------------------------------------	-------------------------------------------------

MOTIVO DE SITUAÇÃO CADASTRAL

SITUAÇÃO ESPECIAL *****	DATA DA SITUAÇÃO ESPECIAL *****
-----------------------------------	-------------------------------------------

Aprovado pela Instrução Normativa RFB nº 2.119, de 06 de dezembro de 2022.

Emitido no dia **03/05/2024** às **17:54:23** (data e hora de Brasília).

Página: **1/2**



REPÚBLICA FEDERATIVA DO BRASIL

CADASTRO NACIONAL DA PESSOA JURÍDICA

NÚMERO DE INSCRIÇÃO 03.093.776/0006-04 FILIAL	COMPROVANTE DE INSCRIÇÃO E DE SITUAÇÃO CADASTRAL	DATA DE ABERTURA 23/07/2018
NOME EMPRESARIAL MANUPA COMERCIO EXPORTACAO IMPORTACAO DE EQUIPAMENTOS E VEICULOS ADAPTADOS LTDA		
CÓDIGO E DESCRIÇÃO DAS ATIVIDADES ECONÔMICAS SECUNDÁRIAS 47.89-0-08 - Comércio varejista de artigos fotográficos e para filmagem 47.89-0-99 - Comércio varejista de outros produtos não especificados anteriormente 49.30-2-02 - Transporte rodoviário de carga, exceto produtos perigosos e mudanças, intermunicipal, interestadual e internacional 52.29-0-02 - Serviços de reboque de veículos 63.11-9-00 - Tratamento de dados, provedores de serviços de aplicação e serviços de hospedagem na internet 77.33-1-00 - Aluguel de máquinas e equipamentos para escritórios 80.20-0-01 - Atividades de monitoramento de sistemas de segurança eletrônico		
CÓDIGO E DESCRIÇÃO DA NATUREZA JURÍDICA 206-2 - Sociedade Empresária Limitada		
LOGRADOURO AV GENERAL MELO	NÚMERO 125	COMPLEMENTO *****
CEP 78.065-290	BAIRRO/DISTRITO CAMPO VELHO	MUNICÍPIO CUIABA
UF MT	ENDEREÇO ELETRÔNICO MANUPA@MANUPA.COM.BR	
TELEFONE (11) 2478-2818		ENTE FEDERATIVO RESPONSÁVEL (EFR) *****
SITUAÇÃO CADASTRAL ATIVA	DATA DA SITUAÇÃO CADASTRAL 23/07/2018	
MOTIVO DE SITUAÇÃO CADASTRAL		
SITUAÇÃO ESPECIAL *****	DATA DA SITUAÇÃO ESPECIAL *****	

Aprovado pela Instrução Normativa RFB nº 2.119, de 06 de dezembro de 2022.

Emitido no dia **03/05/2024** às **17:54:23** (data e hora de Brasília).

Página: **2/2**

**MANUPA COMÉRCIO EXPORTAÇÃO IMPORTAÇÃO DE EQUIPAMENTOS
E VEÍCULOS ADAPTADOS LTDA
SOCIEDADE LIMITADA UNIPESSOAL
CNPJ nº 03.093.776/0001-91
NIRE 3523289963-0**

ALTERAÇÃO CONTRATUAL

MANUELLA JACOB, brasileira, solteira, comerciante, portadora do RG nº 40.182.722-7 SSP-SP, e do CPF nº 372.532.828-50, domiciliada no endereço comercial Avenida Marques de São Vicente, 1619, sala 2705, Várzea da Barra Funda, cidade de São Paulo, estado de São Paulo CEP 01139-003, titular da Empresa Sociedade Limitada Unipessoal sob a denominação de MANUPA COMÉRCIO EXPORTAÇÃO IMPORTAÇÃO DE EQUIPAMENTOS E VEÍCULOS ADAPTADOS LTDA, constituída legalmente pelo ato constitutivo devidamente arquivado na Junta Comercial do Estado de São Paulo, sob NIRE 3523289963-0 de 08/02/2018 e início de atividades em 01/12/1998, devidamente inscrita no CNPJ sob nº 03.093.776/0001-91, estabelecida á Avenida Marquês de São Vicente nº 1619, sala 2705. Bairro Várzea da Barra Funda, cidade de São Paulo, estado de São Paulo, CEP 01.139-003, e suas filiais nos seguintes endereços:

Avenida Dom Luís, 807, sala PV21, Meireles, no município de Fortaleza estado do Ceará, CEP 60.160-230, NIRE 23900637969, CNPJ 03.093.776/0003-53;

Rua Perola Negra, 18, piso, 1º andar, sala 02 - Nossa Senhora das Graças, CEP. 69.053-741, município de Manaus, estado do Amazonas NIRE 13999024028, CNPJ 03.093.776/0004-34;

Avenida Desembargador Santos Neves, 180, Santa Helena, município de Vitória, estado do Espírito Santo, CEP. 29.055-055, NIRE 32900592962, CNPJ 03.093.776/0005-15;

Avenida General Melo, 125, Campo Velho, município de Cuiabá, estado do Mato Grosso, CEP 78.065-290, NIRE 5199903475, CNPJ 03.093.776/0006-04;

Rua Itagi, 599, sala 224, Pitangueiras, município de Lauto de Freitas, estados da Bahia, CEP. 42.701-370, NIRE 29901304896, CNPJ. 03.093.776/0007-87;

Rua Pombal, 175, Quadra 19, Zona 03, município de Maringá, estado do Paraná, CEP. 87.050-140, NIRE 41901932764, CNPJ. 03.093.776/0008-68;

Avenida Bento da Silva Bueno, S/N, Quadra D Lote 10, Paraíso (Polvilho), município de Cajamar, estado de São Paulo, CEP. 07.793-690, NIRE 35906119960, CNPJ. 03.093.776/0009-49;

Rua Barão do Rio Branco, 44, sala 4, Centro, município de Porto Velho, estado de Rondônia, CEP. 76.801-072 NIRE 11900297947, CNPJ. 03.093.776/0010-82;

Avenida João Pinheiro, 274, sala 201, Lourdes, município de Belo Horizonte no estado de Minas Gerais, CEP. 30.130-186, NIRE 31920071690, CNPJ. 03.093.776/0011-63;

Rua Astrolábio Passos, 935, sala 1, Vermelha, município de Teresina, estado do Piauí, CEP. 64.018-070, NIRE 22900445431, CNPJ. 03.096.776/0012-44;

Rua Tiradentes, S/N, Quadra 035, Lote 0017, Parque Montreal, município de Aparecida de Goiânia, estado de Goiás, CEP.: 74.988-180, NIRE 52901632701, CNPJ. 03.093.776/0013-25;

Rua Gomes de Freitas, 256, sala 202, Jardim Itú, município de Porto Alegre, estado do Rio Grande do Sul, CEP. 91.380-000, NIRE 43920040026, CNPJ 03.093.776/0014-06;

Rodovia BR 316, 1113 – KM 8, Ed. Pleno Comercial, Unidade 104, Centro, município de Ananindeua, estado do Pará, CEP. 67.030-000, NIRE 15902027878, CNPJ. 03.093.776/0015-97;

Avenida B, S/N, QD 30 LT 02, Jardim Aurenay IV, município de Palmas, estado do Tocantins, CEP 77.060-012, NIRE 17900397025, CNPJ 03.093.776/0016-78; QSRTVS quadra 701 Bloco 0, 110, sala 521, Asa Sul, Brasília, Distrito Federal, CEP. 70.340-000, NIRE 53920025483, CNPJ 03.093.776/00017-59;

Avenida Presidente Wilson, 228, 13º andar, Centro, município do Rio de Janeiro, estado do Rio de Janeiro, CEP. 75.800-063, NIRE 33901612364, CNPJ. 03.093.776/0018-30;

Rua Padre Carapuço, 858, sala 701, Boa Viagem, município de Recife, estado de Pernambuco, CEP. 51.020-280, NIRE 26902037651, CNPJ 03.093.776/0019-10;

Avenida Engenheiro Roberto Freire, 1962, loja 13, Capim Macio, município de Natal, estado do Rio Grande do Norte, CEP. 59.082-095, NIRE 24900455489, CNPJ. 03.093.776/0020-54;

Avenida Piauí, 700, loja S 236, Centro, município de Timon, estado do Maranhão, CEP. 65.630-030 NIRE 21900602811, CNPJ. 03.093.776/0021-35.

Delibera ajustar a presente alteração do ato constitutivo, mediante as condições estabelecidas nas cláusulas seguintes:

CLÁUSULA PRIMEIRA

O titular resolve constituir uma filial no município de Aracaju no estado de Sergipe, à Rua Pacatuba, 254, sala 512, Ed P Figueiredo, Bairro Centro – CEP 49.010-150, município de Aracaju Estado de Sergipe.

CLÁUSULA SEGUNDA

O titular resolve consolidar o contrato social para refletir as alterações ora aprovadas, o qual passará a ter a redação:

Consolidação das Cláusulas do Ato Constitutivo

**MANUPA COMERCIO EXPORTACAO IMPORTACAO DE EQUIPAMENTOS
E VEÍCULOS ADAPTADOS LTDA
CNPJ. 03.093.776/0001-91
NIRE 3523289963-0**

I – DA DENOMINAÇÃO E SEDE

Sociedade Limitada Unipessoal girará sob o nome empresarial Manupa Comércio, Exportação, Importação de Equipamentos e Veículos Adaptados Ltda, devidamente inscrita sob NIRE nº 03.093.776/0001-91, Várzea da Barra Funda, CEP. 01.139-003 na cidade de São Paulo no estado de São Paulo.

II – DA SEDE E SUAS FILIAIS

A sede da LTDA unipessoal e seu escritório administrativo está situada na: Avenida Marquês de São Vicente, 1619, sala 2705, CEP. 01.139-003, Várzea da Barra Funda, Cidade de São Paulo, estado de São Paulo, NIRE. 3523289963-0 CNPJ. 03.093.776/0001-91;

Suas Filiais, com seus escritórios administrativos físicos ou no padrão home-office, situados nos endereços:

Avenida Dom Luís, 807, sala PV21, Meireles, no município de Fortaleza estado do Ceará, CEP 60.160-230, NIRE 23900637969, CNPJ 03.093.776/0003-53;

Rua Perola Negra, 18, piso, 1º andar, sala 02 - Nossa Senhora das Graças, CEP. 69.053-741, município de Manaus, estado do Amazonas NIRE 13999024028, CNPJ 03.093.776/0004-34;

Avenida Desembargador Santos Neves, 180, Santa Helena, município de Vitória, estado do Espírito Santo, CEP. 29.055-055, NIRE 32900592962, CNPJ 03.093.776/0005-15;

Avenida General Melo, 125, Campo Velho, município de Cuiabá, estado do Mato Grosso, CEP 78.065-290, NIRE 5199903475, CNPJ 03.093.776/0006-04;

Rua Itagi, 599, sala 224, Pitangueiras, município de Lauto de Freitas, estados da Bahia, CEP. 42.701-370, NIRE 29901304896, CNPJ. 03.093.776/0007-87;

Rua Pombal, 175, Quadra 19, Zona 03, município de Maringá, estado do Paraná, CEP. 87.050-140, NIRE 41901932764, CNPJ. 03.093.776/0008-68;

Avenida Bento da Silva Bueno, S/N, Quadra D Lote 10, Paraíso (Polvilho), município de Cajamar, estado de São Paulo, CEP. 07.793-690, NIRE 35906119960, CNPJ. 03.093.776/0009-49;

Rua Barão do Rio Branco, 44, sala 4, Centro, município de Porto Velho, estado de Rondônia, CEP. 76.801-072 NIRE 11900297947, CNPJ. 03.093.776/0010-82;

Avenida João Pinheiro, 274, sala 201, Lourdes, município de Belo Horizonte no estado de Minas Gerais, CEP. 30.130-186, NIRE 31920071690, CNPJ. 03.093.776/0011-63;

Rua Astrolábio Passos, 935, sala 1, Vermelha, município de Teresina, estado do Piauí, CEP. 64.018-070, NIRE 22900445431, CNPJ. 03.096.776/0012-44;

Rua Tiradentes, S/N, Quadra 035, Lote 0017, Parque Montreal, município de Aparecida de Goiânia, estado de Goiás, CEP.: 74.988-180, NIRE 52901632701, CNPJ. 03.093.776/0013-25;

Rua Gomes de Freitas, 256, sala 202, Jardim Itú, município de Porto Alegre, estado do Rio Grande do Sul, CEP. 91.380-000, NIRE 43920040026, CNPJ 03.093.776/0014-06;

Rodovia BR 316, 1113, KM 8, Ed. Pleno Comercial, Unidade 104, Centro, município de Ananindeua, estado do Pará, CEP. 67.030-000, NIRE 15902027878, CNPJ. 03.093.776/0015-97;

Avenida B, S/N, QD 30 LT 02, Jardim Aurenly IV, município de Palmas, estado do Tocantins, CEP 77.060-012, NIRE 17900397025, CNPJ 03.093.776/0016-78; QSRTVS quadra 701 Bloco 0, 110, sala 521, Asa Sul, Brasília, Distrito Federal, CEP. 70.340-000, NIRE 53920025483, CNPJ 03.093.776/00017-59;

Avenida Presidente Wilson, 228, 13º andar, Centro, município do Rio de Janeiro, estado do Rio de Janeiro, CEP. 75.800-063, NIRE 33901612364, CNPJ. 03.093.776/0018-30;

Rua Padre Carapuceiro, 858, sala 701, Boa Viagem, município de Recife, estado de Pernambuco, CEP. 51.020-280, NIRE 26902037651, CNPJ 03.093.776/0019-10;

Avenida Engenheiro Roberto Freire, 1962, loja 13, Condomínio Seaway Shopping Capim Macio, município de Natal, estado do Rio Grande do Norte, CEP. 59.082-095, NIRE 24900455489, CNPJ. 03.093.776/0020-54;

Avenida Piauí, 700, loja S 236, Centro, município de Timon, estado do Maranhão, CEP. 65.630-030 NIRE 21900602811, CNPJ. 03.093.776/0021-35.

II – DA DURAÇÃO

O prazo de duração é por tempo indeterminado. É garantida a continuidade da pessoa Jurídica diante do impedimento por força maior ou impedimento temporário ou permanente ao titular, podendo a empresa ser altera para atender uma nova situação, podendo abrir filiais em qualquer localidade do território nacional.

III – DO OBJETO DA LTDA UNIPESSOAL:

45.11-1-03 - Comércio por atacado de automóveis, camionetas e utilitários novos e usados.

29.30-1-01 - Fabricação de cabines, carrocerias e reboques para caminhões

29.30-1-02 - Fabricação de carrocerias para ônibus

29.30-1-03 - Fabricação de cabines, carrocerias e reboques para outros veículos automotores, exceto caminhões e ônibus

45.11-1-01 - Comércio a varejo de automóveis, camionetas e utilitários novos

45.11-1-02 - Comércio a varejo de automóveis, camionetas e utilitários usados

45.11-1-04 - Comércio por atacado de caminhões novos e usados

45.11-1-05 - Comércio por atacado de reboques e semi-reboques novos e

usados

- 45.11-1-06 - Comércio por atacado de ônibus e microônibus novos e usados
- 45.20-0-07 - Serviços de instalação, manutenção e reparação de acessórios para veículos automotores
- 45.30-7-03 - Comércio a varejo de peças e acessórios novos para veículos automotores
- 45.41-2-03 - Comércio a varejo de motocicletas e motonetas novas
- 45.41-2-04 - Comércio a varejo de motocicletas e motonetas usadas
- 46.45-1-01 - Comércio atacadista de instrumentos e materiais para uso médico, cirúrgico, hospitalar e de laboratórios
- 46.45-1-03 - Comércio atacadista de produtos odontológicos
- 46.49-4-01 - Comércio atacadista de equipamentos elétricos de uso pessoal e doméstico
- 46.49-4-03 - Comércio atacadista de bicicletas, triciclos e outros veículos recreativos
- 46.61-3-00 - Comércio atacadista de máquinas, aparelhos e equipamentos para uso agropecuário; partes e peças
- 46.62-1-00 - Comércio atacadista de máquinas, equipamentos para terraplenagem, mineração e construção; partes e peças
- 46.64-8-00 - Comércio atacadista de máquinas, aparelhos e equipamentos para uso odonto-médico-hospitalar; partes e peças
- 46.69-9-99 - Comércio atacadista de outras máquinas e equipamentos não especificados anteriormente; partes e peças
- 47.42-3-00 - Comércio varejista de material elétrico
- 47.44-0-01 - Comércio varejista de ferragens e ferramentas
- 47.44-0-99 - Comércio varejista de materiais de construção em geral
- 47.51-2-01 - Comércio varejista especializado de equipamentos e suprimentos de informática
- 47.52-1-00 - Comércio varejista especializado de equipamentos de telefonia e comunicação
- 47.56-3-00 - Comércio varejista especializado de instrumentos musicais e acessórios
- 47.59-8-99 - Comércio varejista de outros artigos de uso pessoal e doméstico não especificados anteriormente
- 47.63-6-04 - Comércio varejista de artigos de caça, pesca e camping
- 47.73-3-00 - Comércio varejista de artigos médicos e ortopédicos
- 47.81-4-00 - Comércio varejista de artigos do vestuário e acessórios
- 47.89-0-07 - Comércio varejista de equipamentos para escritório
- 47.89-0-08 - Comércio varejista de artigos fotográficos e para filmagem
- 47.89-0-99 - Comércio varejista de outros produtos não especificados anteriormente
- 63.11-9-00 - Tratamento de dados, provedores de serviços de aplicação e serviços de hospedagem na internet
- 77.33-1-00 - Aluguel de máquinas e equipamentos para escritórios
- 80.20-0-01 - Atividades de monitoramento de sistemas de segurança eletrônico

IV – DO CAPITAL DA LTDA UNIPESSOAL

O Capital é representado pela importância de R\$ 1.300.000,00 (Hum milhão e trezentos mil reais) totalmente integralizado em moeda corrente do País, cabendo a sua totalidade ao titular.

Parágrafo

A responsabilidade do titular é limitada a importância total do capital social integralizado.

V- DA RETIRADA PRÓ LABORE

O titular terá direito a uma retirada mensal, a título de pró-labore, que será levada a débito da conta de despesas administrativas da LTDA Unipessoal, assim como a forma de distribuição dos resultados positivos; que serão levados a débito da conta de lucros distribuídos.

VI – DO EXERCÍCIO.

O exercício da empresa coincidirá com o ano calendário, sendo que no dia 31 de dezembro de cada ano será levantado o balanço patrimonial e demonstrações contábeis, que deverão ser transcritas no livro diário da LTDA Unipessoal.

VII – DA ADMINISTRAÇÃO

A administração da LTDA Unipessoal será exercida pelo titular administrador que representara a empresa ativa e passivamente, judicialmente e extrajudicialmente, vedado o uso do nome comercial da empresa LTDA.

VIII – DO FALECIMENTO E DA DISSOLUÇÃO DA LTDA-Unipessoal

Dando-se o falecimento, interdição falência ou insolvência titular, a empresa não se dissolverá, continuando com os herdeiros remanescentes, ou, se assim eles deliberarem. Caso não haja acordo nesse sentido e, não sendo possível a continuação das atividades com os herdeiros do titular falecido, interditado, falido ou insolvente, seus haveres serão apurados em balanço especial, levantado para tal fim, e os haveres serão pagos aos legítimos herdeiros em até 30 (Trinta) dias da data do Balanço.

IX – DESEMPEDIMENTO

O Titular declara, sob as penas da lei, de que não está impedido de exercer a administração da LTDA-Unipessoal, por lei especial, ou em virtude de condenação criminal, ou por se encontrar (em) sob os efeitos dela, a pena que vede, ainda que temporariamente, o acesso a cargos públicos, ou por crime. Falimentar, de prevaricação, peite ou suborno, concussão, peculato, ou contra a economia popular, contra o sistema financeiro nacional, contra normas de defesa da concorrência, contra as relações de consumo, fé pública, ou a propriedade, e não possuir outra LTDA-Unipessoal em seu nome.

X – As cláusulas e condições estabelecidas em atos já arquivadas e que não foram expressamente modificadas por esta alteração continuam em vigor.

XI – A parte ele o Foro da Comarca de São Paulo (SP), para dirimir quaisquer dúvidas ou ação fundada neste instrumento, renunciando-se a qualquer outro por mais privilegiado que seja.

E por estarem assim justos e contratados assinam o presente instrumento em 03 (três) vias de igual teor e forma.

São Paulo, 01 de fevereiro de 2024.

MANUELLA JACOB
CPF. 372.532.828-50

ManupaSergipe.pdf

Documento número #5417e49e-0c2b-40f4-a261-0db148577fbc

Hash do documento original (SHA256): a2bdd2c1930bde56f97279bef2c8b5ed76a9afb194ee781bd681e2510957d9ce

Hash do PADES (SHA256): d0170a1d2d1706ed56c3e065cf03b11ede1354c41a7ff89bdfb768bc7e2b35b1

Assinaturas

 **Manuella Jacob**

CPF: 372.532.828-50

Assinou em 05 fev 2024 às 10:15:28

Emitido por AC Certisign RFB G5- com Certificado Digital ICP-Brasil válido até 05 set 2024

Log

- 05 fev 2024, 09:44:31 Operador com email contabilidade.spvieira@gmail.com na Conta 1680ae48-064c-4ec7-83bb-4504787b09e9 criou este documento número 5417e49e-0c2b-40f4-a261-0db148577fbc. Data limite para assinatura do documento: 06 de março de 2024 (09:41). Finalização automática após a última assinatura: habilitada. Idioma: Português brasileiro.
- 05 fev 2024, 09:44:32 Operador com email contabilidade.spvieira@gmail.com na Conta 1680ae48-064c-4ec7-83bb-4504787b09e9 adicionou à Lista de Assinatura: contabilidade@manupa.com.br para assinar, via E-mail, com os pontos de autenticação: Certificado Digital; Nome Completo; CPF; endereço de IP. Dados informados pelo Operador para validação do signatário: nome completo Manuella Jacob e CPF 372.532.828-50.
- 05 fev 2024, 10:15:28 Manuella Jacob assinou. Pontos de autenticação: certificado digital, tipo A1 e-CPF. CPF informado: 372.532.828-50. IP: 189.110.171.220. Localização compartilhada pelo dispositivo eletrônico: latitude -23.519371694653618 e longitude -46.67760868697201. URL para abrir a localização no mapa: <https://app.clicksign.com/location>. Componente de assinatura versão 1.736.0 disponibilizado em <https://app.clicksign.com>.
- 05 fev 2024, 10:15:29 Processo de assinatura finalizado automaticamente. Motivo: finalização automática após a última assinatura habilitada. Processo de assinatura concluído para o documento número 5417e49e-0c2b-40f4-a261-0db148577fbc.



Documento assinado com validade jurídica.

Para conferir a validade, acesse <https://validador.clicksign.com> e utilize a senha gerada pelos signatários ou envie este arquivo em PDF.

As assinaturas digitais e eletrônicas têm validade jurídica prevista na Medida Provisória nº. 2200-2 / 2001

Este Log é exclusivo e deve ser considerado parte do documento nº 5417e49e-0c2b-40f4-a261-0db148577fbc, com os efeitos prescritos nos Termos de Uso da Clicksign, disponível em www.clicksign.com.



Certidão Simplificada

Certificamos que as informações abaixo constam dos documentos arquivados nesta Junta Comercial e são vigentes na data de sua expedição

Nome Empresarial:	MANUPA COMERCIO EXPORTACAO IMPORTACAO DE EQUIPAMENTOS E VEICULOS ADAPTADOS LTDA
Número de Identificação do Registro:	3523289963-0
Natureza Jurídica:	SOCIEDADE EMPRESARIA LIMITADA

Filial(ais) nesta Unidade da Federação ou fora dela

Nire	CNPJ	Endereço
5199903407-5	03.093.776/0006-04	AVENIDA GENERAL MELO, 125, BAIRRO CAMPO VELHO, 78065-290, CUIABA/MT

Último Arquivamento: 27/07/2023	Número: 2821403	Situação da filiais: ATIVA
---------------------------------	-----------------	----------------------------

Ato 002 - ALTERACAO

Evento(s) 2244 - ALTERACAO DE ATIVIDADES ECONOMICAS (PRINCIPAL E SECUNDARIAS)

Cuiabá, 16 de Maio de 2024 17:27

KENNER LANGNER DA SILVA
SECRETÁRIO GERAL

Certidão Simplificada Digital emitida pela JUNTA COMERCIAL DO ESTADO DE MATO GROSSO e certificada digitalmente. Se desejar confirmar a autenticidade desta certidão, acesse o site da JUCEMAT (<http://www.juceamat.mt.gov.br/>) e clique em validar certidão. A certidão pode ser validada de duas formas:

- 1) Validação por envio de arquivo (upload)
- 2) Validação visual (digite o nº C240001555437 e visualize a certidão)



24/080.373-6



CARTÓRIO Autenticação Digital Código: 61420307208510256651-1
Data: 03/07/2020 08:09:58
Valor Total do Ato: R\$ 4,56
Selo Digital Tipo Normal C: AKD79290-G8QY;



CNJ: 06.870-0

Cartório Azevêdo Bastos
Av. Presidente Epitácio Pessoa - 1145
Bairro dos Estado, João Pessoa - PB
(83) 3244-5404 - cartorio@azevedobastos.not.br
<https://azevedobastos.not.br>

Bel. Válber Azevedo de Miranda Cavalcanti
Titular

TJPB



REPÚBLICA FEDERATIVA DO BRASIL
ESTADO DA PARAÍBA
CARTÓRIO AZEVEDO BASTOS
FUNDADO EM 1888
PRIMEIRO REGISTRO CIVIL DE NASCIMENTO E ÓBITOS E PRIVATIVO DE CASAMENTOS, INTERDIÇÕES E TUTELAS DA COMARCA DE
JOÃO PESSOA

Av. Epitácio Pessoa, 1145 Bairro dos Estados 58030-00, João Pessoa PB
 Tel.: (83) 3244-5404 / Fax: (83) 3244-5484
<http://www.azevedobastos.not.br>
 E-mail: cartorio@azevedobastos.not.br



DECLARAÇÃO DE SERVIÇO DE AUTENTICAÇÃO DIGITAL

O Bel. Válber Azevêdo de Miranda Cavalcanti, Oficial do Primeiro Registro Civil de Nascimentos e Óbitos e Privativo de Casamentos, Interdições e Tutelas com atribuição de autenticar e reconhecer firmas da Comarca de João Pessoa Capital do Estado da Paraíba, em virtude de Lei, etc...

DECLARA para os devidos fins de direito que, o documento em anexo identificado individualmente em cada Código de Autenticação Digital¹ ou na referida sequência, foi autenticado de acordo com as Legislações e normas vigentes².

DECLARO ainda que, para garantir transparência e segurança jurídica de todos os atos oriundos da atividade Notarial e Registral no Estado da Paraíba, foi instituído pela Lei Nº 10.132, de 06 de novembro de 2013, a aplicação obrigatória de um Selo Digital de Fiscalização Extrajudicial em todos os atos de notas e registro, composto de um código único (por exemplo: Selo Digital: ABC12345-X1X2) e dessa forma, cada autenticação processada pela nossa Serventia pode ser verificada e confirmada tantas vezes quanto for necessário através do site do Tribunal de Justiça do Estado da Paraíba, endereço <https://corregedoria.tjpb.jus.br/selo-digital/>

A autenticação digital do documento faz prova de que, na data e hora em que ela foi realizada, a empresa MANUPA COMERCIO, EXPORTACAO, IMPORTACAO DE EQUIPAMENTOS E VEICULOS ADAPTADOS EIRELI tinha posse de um documento com as mesmas características que foram reproduzidas na cópia autenticada, sendo da empresa MANUPA COMERCIO, EXPORTACAO, IMPORTACAO DE EQUIPAMENTOS E VEICULOS ADAPTADOS EIRELI a responsabilidade, única e exclusiva, pela idoneidade do documento apresentado a este Cartório.

Esta DECLARAÇÃO foi emitida em **03/07/2020 09:46:59 (hora local)** através do sistema de autenticação digital do Cartório Azevedo Bastos, de acordo com o Art. 1º, 10º e seus §§ 1º e 2º da MP 2200/2001, como também, o documento eletrônico autenticado contendo o Certificado Digital do titular do Cartório Azevedo Bastos, poderá ser solicitado diretamente a empresa **MANUPA COMERCIO, EXPORTACAO, IMPORTACAO DE EQUIPAMENTOS E VEICULOS ADAPTADOS EIRELI** ou ao Cartório pelo endereço de e-mail autentica@azevedobastos.not.br

Para informações mais detalhadas deste ato, acesse o site <https://autdigital.azevedobastos.not.br> e informe o *Código de Consulta desta Declaração*.

A consulta desta Declaração estará disponível em nosso site.

¹**Código de Autenticação Digital:** 61420307208510256651-1

²**Legislações Vigentes:** Lei Federal nº 8.935/94, Lei Federal nº 10.406/2002, Medida Provisória nº 2200/2001, Lei Federal nº 13.105/2015, Lei Estadual nº 8.721/2008, Lei Estadual nº 10.132/2013 e Provimento CGJ Nº 003/2014.

O referido é verdade, dou fé.

CHAVE DIGITAL

00005b1d734fd94f057f2d69fe6bc05b7f54819c2d40222c29c361629fced49d38dfe3a3a027e534ebf6e38fde8160ac950fcd9edb3433de50d9831a5dc
 655027d4ba7006351436c35e283b0be8ff56c



Presidência da República
 Casa Civil
 Medida Provisória Nº 2.200-2,
 de 24 de agosto de 2001.



REPÚBLICA FEDERATIVA DO BRASIL
MINISTÉRIO DA INFRAESTRUTURA
DEPARTAMENTO NACIONAL DE TRÂNSITO
CARTEIRA NACIONAL DE HABILITAÇÃO

SP

NOME
MANUELLA JACOB

DOC. IDENTIDADE/ÓRG EMISSOR/UF
40182722 SSP SP

CPF
372.532.828-50

DATA NASCIMENTO
08/10/1994

FILIAÇÃO
PAULO CESAR JACOB
LUIZA SIMAO JACOB

PERMISSÃO
ACC
CAT. HAB.
B

Nº REGISTRO
05892438367

VALIDADE
23/08/2023

1ª HABILITAÇÃO
30/09/2013

OBSERVAÇÕES
A

ASSINATURA DO PORTADOR
Manuella Jacob

LOCAL
SAO PAULO, SP

DATA EMISSÃO
23/08/2018

ASSINADO DIGITALMENTE
DEPARTAMENTO ESTADUAL DE TRÂNSITO

27497415557
SP943485045

SÃO PAULO

DENATRAN CONTRAN

VÁLIDA EM TODO O TERRITÓRIO NACIONAL
1708157990

QR-CODE



Documento assinado com certificado digital em conformidade com a Medida Provisória nº 2200-2/2001. Sua validade poderá ser confirmada por meio do programa Assinador Serpro.

As orientações para instalar o Assinador Serpro e realizar a validação do documento digital estão disponíveis em:
< <http://www.serpro.gov.br/assinador-digital> >, opção Validar Assinatura.

A

Quem possa interessar

PROCURAÇÃO

Por este instrumento particular de procuração, o abaixo assinado, na qualidade de responsável legal da empresa **Manupa Com., Exp., Imp. de Equip. e Veiculos Adaptados Ltda.**, com sede à Av. Marquês de São Vicente -1619, Sala 2705 - Barra Funda- São Paulo /SP - CEP: 01.139-003, inscrita no CNPJ/MF sob nº 03.093.776/0001-91 e Inscrição Estadual sob nº 530.097.744.115, vem pela presente informar a V. S^a que o **Sr. Carlos Alberto Rodrigues Junior portador da Carteira de Identidade nº 0861433-4, inscrito no CPF nº 651.120.671-87,** como mandatário, como mandatário, para representar matriz e suas filiais, com poderes para praticar todos os atos necessários, relativos ao procedimento licitatório na modalidade Pregão Presencial/Eletrônico, Tomada de Preço, Carta Convite, em especial apresentar documentos, prestar declarações de qualquer teor, oferecer e assinar proposta, apresentar lances verbais, negociar preços, contrair obrigações, impugnar, recorrer, apresentar contra razões de recursos, desistir de prazos de interposição de recursos e do direito aos mesmos, praticar todos os demais atos pertinentes ao certame, inclusive substabelecer que tudo será dado como bom, firme e valioso.

Validade: 30/06/2024.

São Paulo, 31 de DEZEMBRO 2023.

Manupa Com., Exp., Imp. de Equip. e Veiculos Adaptados LTDA

Manuella Jacob

RG 40.182.722-7 SSP/SP

Matriz

Filiais



AO
ILUSTRÍSSIMO(A) SENHOR(A) PREGOEIRO(A) E DEMAIS MEMBROS
DA EQUIPE DE APOIO.

MT PARTICIPAÇÕES E PROJETOS S.A
PREGÃO ELETRONICO Nº. 026/2024/MTPAR
MENOR PREÇO POR LOTE

<https://www.licitacoes-e.com.br/>

INICIO DA DISPUTA : 03 DE JUNHO DE 2024 ÀS 10:15 HORAS
(Horário de Brasília)

A MANUPA COMERCIO, EXPORTACAO, IMPORTACAO DE EQUIPAMENTOS E VEICULOS ADAPTADOS LTDA, Sediada a AV General Melo, 125 - Bairro Campo Velho - CEP : 78.065-290 - Cuiabá/MT, inscrita no CNPJ: 03.093.776/0006-04 Inscrição Estadual: 13734533-0, por intermédio de seu representante legal o Sr(a) Carlos Alberto Rodrigues Junior, brasileiro, devidamente identificado pelo RG n.º 0861433-4 SSP/MT e no CPF n.º 651.120.671-87, para fins de participação no Pregão Eletrônico nº 026/2024/MTPAR, FIRMA as seguintes declarações :

ANEXO I - DECLARAÇÃO CONJUNTA

DECLARA, sob as penas da lei, que:

- Que está ciente e concorda com as condições contidas no edital e seus anexos, bem como de que cumpre plenamente os requisitos de habilitação definidos no referido documento;
- Que até a presente data inexistem fatos impeditivos para a sua habilitação no presente processo licitatório, ciente da obrigatoriedade de declarar ocorrências posteriores;
- Não possui em seu quadro de pessoal empregados (s) com menos de 18 (dezoito) anos em trabalho noturno, perigoso ou insalubre, e menores de 16 (dezesseis) anos, em qualquer trabalho, salvo na condição de aprendiz, a partir de 14 (quatorze) anos, nos termos do inciso XXXIII do art. 7º da



Constituição Federal.

- Não possui em seu quadro de pessoal servidor público do Poder Executivo Estadual exercendo funções técnicas, comerciais, de gerência, administração ou tomada de decisão.
- Inexistem fatos supervenientes que possam impedir a sua habilitação no procedimento competitivo, e que cumpre ao disposto nos artigos 38 e 44 da Lei nº 13.303/2016;
- Que cumpre o disposto nas Leis nº 9.777/1998 e nº 10.803/2003, ou seja, que não adota relação trabalhista caracterizando trabalho forçado ou análogo a trabalho escravo;
- Que não está impedida de participar de qualquer fase do processo de licitação ou de ser contratada, por não se enquadrar em uma das hipóteses do artigo 38 da Lei 13.303/2016.

Cuiabá/MT , 03 de Junho de 2024.

Manupa Com., Exp., Imp. De Equip. E Veículos. Adapt. Ltda.
Carlos Alberto Rodrigues Junior/ Representante Comercial
RG nº 0861433-4 SSP/MT /CPF 651.120.671-87



CHECK LIST DE HABILITAÇÃO DO EDITAL DE LICITAÇÃO N° 026/2024/MTPAR**LICITANTE: MANUPA COMERCIO, EXPORTACAO, IMPORTACAO DE EQUIPAMENTOS E VEÍCULOS ADAPTADOS EIRELI****CNPJ: 03.093.776/0001-91**

	SIM	NÃO
<u>Documentação relativa à Regularidade Fiscal</u>		
Certidão Conjunta de Tributos Federais, Dívida Ativa da União e Previdenciária;	X	
Certificado de Regularidade do Fundo de Garantia por Tempo de Serviço;	X	
Prova de Regularidade junto à Fazenda Estadual e à Dívida Ativa do Estado, expedida pelos órgãos competentes da sede ou domicílio do credor;	X	
No caso de a licitante ter sede ou domicílio em outro estado que não o estado de Mato Grosso, deverá ser apresentada também certidão conjunta de pendências tributárias e não tributárias junto à SEFAZ e à PGE do estado de Mato Grosso;	X	



MINISTÉRIO DA FAZENDA
Secretaria da Receita Federal do Brasil
Procuradoria-Geral da Fazenda Nacional

**CERTIDÃO POSITIVA COM EFEITOS DE NEGATIVA DE DÉBITOS RELATIVOS AOS TRIBUTOS
FEDERAIS E À DÍVIDA ATIVA DA UNIÃO**

**Nome: MANUPA COMERCIO EXPORTACAO IMPORTACAO DE EQUIPAMENTOS E VEICULOS
ADAPTADOS LTDA**
CNPJ: 03.093.776/0001-91

Ressalvado o direito de a Fazenda Nacional cobrar e inscrever quaisquer dívidas de responsabilidade do sujeito passivo acima identificado que vierem a ser apuradas, é certificado que:

1. constam débitos administrados pela Secretaria da Receita Federal do Brasil (RFB) com exigibilidade suspensa nos termos do art. 151 da Lei nº 5.172, de 25 de outubro de 1966 - Código Tributário Nacional (CTN), ou objeto de decisão judicial que determina sua desconsideração para fins de certificação da regularidade fiscal, ou ainda não vencidos; e
2. não constam inscrições em Dívida Ativa da União (DAU) na Procuradoria-Geral da Fazenda Nacional (PGFN).

Conforme disposto nos arts. 205 e 206 do CTN, este documento tem os mesmos efeitos da certidão negativa.

Esta certidão é válida para o estabelecimento matriz e suas filiais e, no caso de ente federativo, para todos os órgãos e fundos públicos da administração direta a ele vinculados. Refere-se à situação do sujeito passivo no âmbito da RFB e da PGFN e abrange inclusive as contribuições sociais previstas nas alíneas 'a' a 'd' do parágrafo único do art. 11 da Lei nº 8.212, de 24 de julho de 1991.

A aceitação desta certidão está condicionada à verificação de sua autenticidade na Internet, nos endereços <<http://rfb.gov.br>> ou <<http://www.pgfn.gov.br>>.

Certidão emitida gratuitamente com base na Portaria Conjunta RFB/PGFN nº 1.751, de 2/10/2014.

Emitida às 11:40:52 do dia 15/02/2024 <hora e data de Brasília>.

Válida até 13/08/2024.

Código de controle da certidão: **2D1C.86DE.26B6.95D0**

Qualquer rasura ou emenda invalidará este documento.

[Voltar](#)[Imprimir](#)

Certificado de Regularidade do FGTS - CRF

Inscrição: 03.093.776/0006-04
Razão Social: MANUPA COM EXP IMP EQ VEICULOS
Endereço: AVENIDA AVENIDA HISTORIADOR RUBENS DE MENDONCA 990 / BAU / / / 78008-900

A Caixa Econômica Federal, no uso da atribuição que lhe confere o Art. 7, da Lei 8.036, de 11 de maio de 1990, certifica que, nesta data, a empresa acima identificada encontra-se em situação regular perante o Fundo de Garantia do Tempo de Serviço - FGTS.

O presente Certificado não servirá de prova contra cobrança de quaisquer débitos referentes a contribuições e/ou encargos devidos, decorrentes das obrigações com o FGTS.

Validade: 24/05/2024 a 22/06/2024

Certificação Número: 2024052410590955168190

Informação obtida em 27/05/2024 15:16:52

A utilização deste Certificado para os fins previstos em Lei esta condicionada a verificação de autenticidade no site da Caixa:
www.caixa.gov.br



**ESTADO DE MATO GROSSO
PROCURADORIA GERAL DO ESTADO
SECRETARIA DE ESTADO DE FAZENDA**

**CERTIDÃO POSITIVA COM EFEITOS DE NEGATIVA DE DÉBITOS RELATIVOS A
CRÉDITOS TRIBUTÁRIOS E NÃO TRIBUTÁRIOS ESTADUAIS GERIDOS PELA
PROCURADORIA-GERAL DO ESTADO E PELA SECRETARIA DE ESTADO DE FAZENDA
CPEND Nº 0048976360**

Finalidade: **CERTIDÃO CONJUNTA DE PENDÊNCIAS TRIBUTÁRIAS E NÃO TRIBUTÁRIAS JUNTO À
SEFAZ E À PGE DO ESTADO DE MATO GROSSO**

Data da emissão: **15/04/2024** Hora da emissão: **17:23:55**

Nome/denominação do sujeito passivo: **MANUPA COMERCIO EXPORTACAO IMPORTACAO DE
EQUIPAMENTOS E VEICULOS ADAPTADOS LTDA**

CNPJ: **03.093.776/0006-04**

CERTIFICAMOS que, consultadas as bases informatizadas e integradas ao sistema de processamento de dados da CND, da Secretaria de Estado de Fazenda, e as bases informatizadas e integradas ao sistema de processamento de dados da Dívida Ativa do Estado, junto à Procuradoria-Geral do Estado, conforme parâmetros constantes no Anexo I da Portaria Conjunta nº 008/2018-PGE/SEFAZ, relativamente ao sujeito passivo acima indicado, bem como da sua matriz e filiais, até a data e hora em epígrafe, constatamos a(s) ocorrência(s) adiante descrita(s).

Fica ressalvado o direito de a Fazenda Pública do Estado de Mato Grosso exigir e/ou inscrever em Dívida Ativa quaisquer dívidas de responsabilidade do sujeito passivo acima identificado que vierem a ser apuradas.

OBS. A presente Certidão não alcança o cumprimento de obrigações cujo controle ainda não esteja informatizado ou integrado ao sistema da CND e da Dívida Ativa do Estado.

OCORRÊNCIAS NO ÂMBITO DA SECRETARIA DE ESTADO DE FAZENDA

**QUANTO AO SUJEITO PASSIVO, RELATIVAMENTE A ACORDOS DE PARCELAMENTO DE
DÉBITOS, COM PAGAMENTO EM DIA E A DÉBITOS SUSPENSOS:**

13.734.533-0 - MANUPA COMERCIO EXPORTACAO IMPORTACAO DE EQUIPAMENTOS E VEICULOS
ADAPTADOS LTDA

OCORRÊNCIAS NO ÂMBITO DA PROCURADORIA-GERAL DO ESTADO

Não constatada ressalva.

A autenticidade desta Certidão deverá ser confirmada via internet nos endereços www.sefaz.mt.gov.br ou www.pge.mt.gov.br

Certidão válida até: **13/06/2024**.

Fornecimento gratuito, salvo quando a impressão for efetuada por unidade fazendária, mediante requerimento do interessado

Número de Autenticação: **T7K9LBU22MMAU2LA**



PREFEITURA MUNICIPAL DE CUIABÁ

PROCURADORIA GERAL
PROCURADORIA FISCAL

CERTIDÃO NEGATIVA DE DÉBITOS GERAIS

NÚMERO DA CERTIDÃO

754128/2024

1609410

PROCESSO

EXERCÍCIO

GERAL

CONTRIBUINTE

735180228

INSCRIÇÃO MUNICIPAL

LANCAMENTOS DIVERSOS - 383088

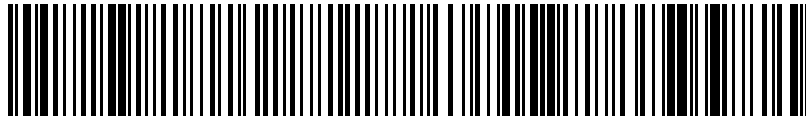

1505202403093776000604001005657541282336107241609410

NOME

MANUPA COMERCIO, EXPORTACAO, IMPORTACAO DE EQUIPAMENTOS E VEICULOS ADAPTADOS LTDA

CPF/CNPJ

03.093.776/0006-04

RG/INSCR. ESTADUAL

00000000000

ENDEREÇO

Av. RUBENS DE MENDONCA,HIST (ANT AV CPA), 157 - SALA 304 BLOCO A - BAU - CUIABA/MT

BAIRRO

BAU

FINALIDADE

Certificamos que até a presente data não encontramos em nome do requerente, débitos de qualquer natureza, inclusive inscritos em dívida ativa da prefeitura municipal de Cuiabá. Fica ressalvado o direito de cobrança pela fazenda Municipal, a qualquer título, de dívidas que venham a ser apuradas de responsabilidade do contribuinte acima qualificado.

Cuiabá/MT, quarta-feira, 15 de maio de 2024

Lilian Paula Alves Modesto da Costa
Procuradora Fiscal do Município

Certidão valida até 13 de Agosto de 2024.

A Autenticidade da Certidão poderá ser confirmada em: <http://emissao.cuiaba.mt.gov.br/portal/>

CHECK LIST DE HABILITAÇÃO DO EDITAL DE LICITAÇÃO N° 026/2024/MTPAR**LICITANTE: MANUPA COMERCIO, EXPORTACAO, IMPORTACAO DE EQUIPAMENTOS E VEÍCULOS ADAPTADOS EIRELI****CNPJ: 03.093.776/0001-91**

	SIM	NÃO
<u>Documentação relativa à Qualificação Econômico Financeira</u>		
Certidão negativa de pedido de falência, expedida pelo distribuidor da sede do licitante, que esteja dentro do prazo de validade expresso na própria certidão, caso a Certidão Negativa de Falência não disponha de prazo de validade, considerar-se-á válida aquela emitida até 30 (trinta) dias corridos antes da data da sessão pública.	X	
Balanço patrimonial e demonstrações contábeis do último exercício social, já exigíveis e apresentados na forma da lei, vedada a sua substituição por balancetes ou balanços provisórios, podendo ser atualizados por índices oficiais quando encerrado há mais de 03 (três) meses da data de apresentação da proposta;	X	
Os documentos exigidos para fins de qualificação econômico-financeira deverão comprovar Índices de Liquidez Geral (LG), Liquidez Corrente (LC) e Solvência Geral (SG) superiores ou igual a 1.	X	
As empresas, que apresentarem resultado igual ou inferior a 1 (um) em qualquer dos índices de Liquidez Geral (LG), Solvência Geral (SG) e Liquidez Corrente (LC), deverão comprovar patrimônio líquido de 05% do valor total estimado da contratação.	X	



ESTADO DE MATO GROSSO
PODER JUDICIÁRIO

CERTIDÃO DE DISTRIBUIÇÃO DE PROCESSOS DE 1º GRAU

Nº: 14893728

O Tribunal de Justiça do Estado de Mato Grosso, CERTIFICA que, a requerimento da parte interessada, revendo os registros de processos de 1º Grau de Jurisdição do Estado de Mato Grosso, há **2 ANOS**, nos processos **EM ANDAMENTO E ARQUIVADOS**, como **AUTOR E RÉU**, referentes à **AÇÕES CÍVEIS DE FALÊNCIA E CONCORDATA, RECUPERAÇÃO JUDICIAL, RECUPERAÇÃO EXTRAJUDICIAL E IMPROBIDADE ADMINISTRATIVA E CRIMINAIS DE EXECUÇÃO PENAL E AÇÕES PENAIS COM RESPEITO AO CRIME CONTRA O PATRIMÔNIO E CONTRA A ADMINISTRAÇÃO PÚBLICA, NADA CONSTA**, até a data de 14/05/2024, **MOVIDAS POR** ou em **DESAVOR** de:

**MANUPA COMERCIO EXPORTACAO IMPORTACAO DE EQUIPAMENTOS E VEICULOS
ADAPTADOS LTDA
CNPJ 03.093.776/0006-04**

Observações:

- a. As informações do nome e CNPJ acima são de responsabilidade do solicitante, devendo a titularidade ser conferida pelo interessado e destinatário e confirmada a autenticidade.**
- b. A autenticidade da referida certidão pode ser verificada por meio do endereço: sec.tjmt.jus.br, no campo "verificar autenticidade de 1º grau", informando o número da certidão, CNPJ e nome, em até 3(três) meses após sua expedição.**
- c. A consulta abrange todos os processos cadastrados na base de dados da primeira instância estadual, tanto cíveis quanto criminais, distribuídos na Justiça Comum ou nos Juizados Especiais.**
- d. A certidão acima foi expedida de acordo com os critérios de busca selecionados pela parte Requerente no sistema, logo, não afasta a eventual existência de processo(s) fora dos parâmetros escritos no cabeçalho desta certidão;**
- e. Esta certidão terá validade de até 30 (trinta) dias, contados a partir da sua emissão.**

BALANÇO PATRIMONIAL

Entidade:	MANUPA COMERCIO, EXPORTACAO, IMPORTACAO DE EQUIPAMENTOS E VEICULOS ADAPTADOS EIRELI		
Período da Escrituração:	01/01/2022 a 31/12/2022	CNPJ:	03.093.776/0001-91
Número de Ordem do Livro:	24		
Período Selecionado:	01 de Janeiro de 2022 a 31 de Dezembro de 2022		

Descrição	Nota	Saldo Inicial	Saldo Final
ATIVO		R\$ 423.846.306,94	R\$ 493.893.216,65
ATIVO CIRCULANTE		R\$ 412.090.654,15	R\$ 482.247.548,63
DISPONÍVEL		R\$ 12.094.669,13	R\$ 7.776.609,21
BANCOS CONTA MOVIMENTO		R\$ 11.597.460,73	R\$ 4.135.851,47
BANCO DO BRASIL cta. 11898-2		R\$ 11.513.203,33	R\$ 4.031.594,07
BANCO DO BRASIL SA CC 27898-X		R\$ 84.257,40	R\$ 84.257,40
BANCO DO BRASIL - ESP SANTO		R\$ 0,00	R\$ 20.000,00
APLICAÇÕES FINANCEIRAS LIQUIDEZ IMEDIATA		R\$ 497.208,40	R\$ 3.640.757,74
BANCO DO BRASIL SA OUROCAP		R\$ 89.450,08	R\$ 279.450,08
BANCO BRASIL SA RENDA FIXA		R\$ 404.038,32	R\$ 3.357.587,66
BANCO DO BRASIL SA POUPANÇA		R\$ 3.720,00	R\$ 3.720,00
CLIENTES		R\$ 217.465.635,33	R\$ 272.050.381,70
DUPLICATAS A RECEBER		R\$ 217.465.635,33	R\$ 272.050.381,70
CLIENTES		R\$ 48.300,50	R\$ 48.300,50
R&R CONSULTORIA E PROJETOS PARA VEICULOS ESPECIAIS LTDA.		R\$ 458.555,86	R\$ 458.555,86
FIBRAC INDUSTRIA DE FIBRA EIRELI		R\$ 140.187,70	R\$ 140.187,70
CORPO DE BOMBEIROS MILITAR DO ESTADO DO TOCANTINS - CBMTO		R\$ 7.814,40	R\$ 1.289.814,40
MUNICIPIO DE SANTA MARIA DE JETIBA		R\$ 0,00	R\$ 423.333,33
FUNDO MUNICIPAL DE SAUDE - FMS		R\$ 92.000,00	R\$ 92.000,00
COMANDO DA AERONAUTICA		R\$ 690.170,39	R\$ 446.792,64
CASA MILITAR DO GABINETE DO GOVERNADOR		R\$ 0,00	R\$ 1.115.000,00
PM CAR MERCANTIL EIRELI		R\$ 3.205.930,40	R\$ 3.205.930,40
FUNDO MUNICIPAL DE SAUDE DE NILOPOLIS		R\$ 476.000,00	R\$ 476.000,00
TRUCK BRASIL VEICULOS ESPECIAIS LTDA		R\$ 94.090,00	R\$ 94.090,00
MUNICIPIO DE LUNARDELLI		R\$ 518.000,00	R\$ 0,00
MUNICIPIO DE CAMPOS NOVOS PAULISTA		R\$ 74.600,00	R\$ 74.600,00
MUNICIPIO DE INDAIATUBA		R\$ 155.000,00	R\$ 155.000,00
MANUPA COMERCIO DE EQUIPAMENTOS E FERRAMENTAS EIRELI		R\$ 0,00	R\$ 125.250,00
MUNICIPIO DE LOANDA		R\$ 182.000,00	R\$ 182.000,00
MUNICIPIO DE PARAISO DO NORTE		R\$ 325.000,00	R\$ 325.000,00
SECRETARIA DE ESTADO DE SAUDE - SES		R\$ 139.448,00	R\$ 139.448,00

BALANÇO PATRIMONIAL

Entidade:	MANUPA COMERCIO, EXPORTACAO, IMPORTACAO DE EQUIPAMENTOS E VEICULOS ADAPTADOS EIRELI		
Período da Escrituração:	01/01/2022 a 31/12/2022	CNPJ:	03.093.776/0001-91
Número de Ordem do Livro:	24		
Período Selecionado:	01 de Janeiro de 2022 a 31 de Dezembro de 2022		

Descrição	Nota	Saldo Inicial	Saldo Final
TRANSPARKLIMP EIRELI		R\$ 308.000,00	R\$ 308.000,00
ANDREO TAVARES		R\$ 149.770,00	R\$ 149.770,00
MUNICIPIO DE TANGUA		R\$ 20.838,46	R\$ 20.838,46
FLASH INDUSTRIA E COMERCIO DE PRODUTOS E SISTEMAS ELETROELETRONICOS LTDA		R\$ 6.274,97	R\$ 141.049,11
MUNICIPIO DE PEDREIRA		R\$ 151.890,00	R\$ 151.890,00
MAIS COMERCIAL ADAPTADORA VEÍCULOS ESPECIAIS LTDA		R\$ 40.298,06	R\$ 40.298,06
MASCARELLO CARROCERIAS E ONIBUS LTDA		R\$ 319.900,00	R\$ 319.900,00
MUNICIPIO DE BARRA DE SAO FRANCISCO		R\$ 340.000,00	R\$ 340.000,00
SECRETARIA DA SEGURANCA PUBLICA - S.S.P.		R\$ 3.383.562,18	R\$ 3.383.562,18
SECRETARIA DE ESTADO DA SEGURANCA PUBLICA E DA DEFESA SOCIAL		R\$ 832.520,00	R\$ 832.520,00
MUNICIPIO DE DIADEMA		R\$ 166.201,00	R\$ 166.201,00
FUNDO MUNICIPAL DE ASSISTENCIA SOCIAL		R\$ 0,00	R\$ 356.000,00
FUNDO MUNICIPAL DE SAUDE		R\$ 0,00	R\$ 286.000,00
FUNDO MUNICIPAL DE SAUDE DE THEOBROMA		R\$ 0,00	R\$ 0,00
MUNICIPIO DE ESPIGAO D'OESTE		R\$ 0,00	R\$ 690.000,00
MUNICIPIO DE TAUBATÉ		R\$ 934.799,94	R\$ 934.799,94
MUNICIPIO DE CHAPADA DO NORTE		R\$ 54,00	R\$ 54,00
MUNICIPIO DE PARAGUACU PAULISTA		R\$ 187.000,00	R\$ 187.000,00
SECRETARIA DA SEGURANCA PUBLICA - S.S.P.		R\$ 0,00	R\$ 1.576.500,00
ELIGA PINZ KRUGER		R\$ 134.000,00	R\$ 134.000,00
FUNDO MUNICIPAL DE ASSISTENCIA SOCIAL DE SAO JOAO DO TRIUNFO		R\$ 163.100,00	R\$ 163.100,00
FUNDAÇÃO DE ASSISTENCIA SOCIAL DE PONTA GROSSA		R\$ 44.000,00	R\$ 44.000,00
J.CAPACLE INDÚSTRIA DE EQUIPAMENTOS RODOVIÁRIOS EIRELI		R\$ 3.000,00	R\$ 3.000,00
CONSURGE		R\$ 645.000,00	R\$ 645.000,00
MUNICIPIO DE APIAI		R\$ 54.920,00	R\$ 50.080,00
MAXIMO TOUR TRANSPORTE TERRESTRE E LOCAÇÃO LTDA		R\$ 167.000,00	R\$ 167.000,00
MONDIANA INDUSTRIA PLÁSTICOS EIRELI		R\$ 91.114,90	R\$ 91.114,90
MUNICIPIO DE COMERCINHO		R\$ 135.000,00	R\$ 135.000,00
ARTHA EMPREENDIMENTOS, COMERCIO E LOCAÇÕES - EIRELI		R\$ 149.900,00	R\$ 149.900,00

BALANÇO PATRIMONIAL

Entidade:	MANUPA COMERCIO, EXPORTACAO, IMPORTACAO DE EQUIPAMENTOS E VEICULOS ADAPTADOS EIRELI		
Período da Escrituração:	01/01/2022 a 31/12/2022	CNPJ:	03.093.776/0001-91
Número de Ordem do Livro:	24		
Período Selecionado:	01 de Janeiro de 2022 a 31 de Dezembro de 2022		

Descrição	Nota	Saldo Inicial	Saldo Final
PILAR FIBRAS EIRELI		R\$ 212.815,52	R\$ 212.815,52
MUNICIPIO DE NINHEIRA		R\$ 170.000,00	R\$ 170.000,00
MUNICIPIO DE DIVISOPOLIS		R\$ 0,00	R\$ 0,00
ECO X SOLUCOES TECNOLOGICAS PARA UNIDADES MOVEIS EIRELI		R\$ 483.252,00	R\$ 483.252,00
A M DOS SANTOS TRANSPORTE PAZUTI EIRELI		R\$ 169.000,00	R\$ 169.000,00
MUNICIPIO DE REGINOPOLIS		R\$ 202.000,00	R\$ 202.000,00
FMS DE IBATIBA - ES		R\$ 173.000,00	R\$ 173.000,00
FMS DE DOMINGOS MARTINS - ES		R\$ 83.000,00	R\$ 83.000,00
MUNICIPIO DE ANDORINHA - BA		R\$ 78.500,00	R\$ 78.500,00
FUNDO MUNICIPAL DE SAUDE DO MUNICIPIO DE IRAQUARA		R\$ 39.000,00	R\$ 39.000,00
THECMAQ AR CONDICIONADO EIRELI		R\$ 60.483,60	R\$ 60.483,60
5º GRUPAMENTO DE BOMBEIROS		R\$ 249.950,00	R\$ 134.450,00
12 BATALHAO DE SUPRIMENTO - EXERCITO BRASILEIRO		R\$ 236.134,00	R\$ 236.134,00
MUNICIPIO DE URAI		R\$ 285.000,00	R\$ 285.000,00
CAVENAGHI IND E COM DE EQUIP ESPECIAIS LTDA		R\$ 4.821,00	R\$ 4.821,00
MUNICIPIO DE SAO FRANCISCO DE SALES		R\$ 0,00	R\$ 0,00
MUNICIPIO DE SABINOPOLIS		R\$ 352.500,00	R\$ 352.500,00
TCA TRANSFORMACOES VEICULARES LTDA		R\$ 194,38	R\$ 194,38
MUNICIPIO DE SAO TOME DAS LETRAS		R\$ 185.000,00	R\$ 185.000,00
ELISABETH SANTOS TAVEIRA EIRELI		R\$ 3.508,15	R\$ 3.508,15
MF VEICULOS ESPECIAIS EIRELI		R\$ 155.000,00	R\$ 155.000,00
MUNICIPIO DE BERTIOGA		R\$ 0,00	R\$ 510.000,00
FUNDO MUNICIPAL DE SAÚDE DO MUNICIPIO DE CEL DOMINGOS SOARES		R\$ 189.000,00	R\$ 189.000,00
A. BANCHES & CIA. LTDA		R\$ 167.500,00	R\$ 167.500,00
MINISTERIO PUBLICO DA UNIAO		R\$ 10.435,82	R\$ 10.435,82
VOLKSWAGEN DO BRASIL INDUSTRIA DE VEICULOS AUTOMOTORES		R\$ 443.705,87	R\$ 443.705,87
SECRETARIA DA SEGURANCA PUBLICA E DEFESA SOCIAL		R\$ 1.181.011,00	R\$ 1.181.011,00
MUNICIPIO DE PIUMA		R\$ 0,00	R\$ 338.900,00
MUNICIPIO DE DOMINGOS MARTINS		R\$ 205.000,00	R\$ 205.000,00
POLICIA CIVIL		R\$ 190.000,00	R\$ 190.000,00
MUNICIPIO DE ECOPORANGA		R\$ 208.000,00	R\$ 208.000,00

BALANÇO PATRIMONIAL

Entidade:	MANUPA COMERCIO, EXPORTACAO, IMPORTACAO DE EQUIPAMENTOS E VEICULOS ADAPTADOS EIRELI		
Período da Escrituração:	01/01/2022 a 31/12/2022	CNPJ:	03.093.776/0001-91
Número de Ordem do Livro:	24		
Período Selecionado:	01 de Janeiro de 2022 a 31 de Dezembro de 2022		

Descrição	Nota	Saldo Inicial	Saldo Final
FUNDO MUNICIPAL DE SAUDE		R\$ 105.697,50	R\$ 105.697,50
FUNDO MUNICIPAL DE ASSISTENCIA SOCIAL DE VILA VELHA - FMASV		R\$ 11.970,90	R\$ 11.970,90
FUNDO MUNICIPAL DE SAUDE DE SOORETAMA		R\$ 200.000,00	R\$ 200.000,00
MUNICIPIO DE PORTO VELHO		R\$ 179.000,00	R\$ 179.000,00
MUNICIPIO DE LAJEADO GRANDE		R\$ 282.000,00	R\$ 282.000,00
MASTER COMERCIO DE VEICULOS E SERVICOS EIRELI		R\$ 269.022,00	R\$ 269.022,00
MUNICIPIO DE PILAR DO SUL		R\$ 0,00	R\$ 0,00
MUNICIPIO DE SERRO		R\$ 260.000,00	R\$ 260.000,00
PREFEITURA DE COCALZINHO DE GOIAS		R\$ 540.948,42	R\$ 540.948,42
ART LIMP BRASIL DESCARTAVEIS LTDA		R\$ 142.825,00	R\$ 142.825,00
MUNICIPIO DE MIRASSOLANDIA		R\$ 100.000,00	R\$ 100.000,00
PREFEITURA MUNICIPAL SIQUEIRA CAMPOS		R\$ 228.118,00	R\$ 228.118,00
MUNICIPIO DE CARVALHOPOLIS		R\$ 178.390,00	R\$ 178.390,00
HOT TAPE COM DE ACESS. E LOC. DE VEIC. LTDA		R\$ 1.480,00	R\$ 1.480,00
MUNICIPIO DE SAO JOAO DO PARAISO		R\$ 389.500,00	R\$ 389.500,00
ART STILLUS COMERCIO EXPORTACAO E IMPORTACAO EIRELI		R\$ 143.513,75	R\$ 143.513,75
MUNICIPIO DE SAO FRANCISCO DO GUAPORE		R\$ 192.000,00	R\$ 192.000,00
FUNDO MUNICIPAL DE SAUDE DE IRACEMA		R\$ 1.340,00	R\$ 1.340,00
CARROCERIAS BUORO LTDA		R\$ 17.600,00	R\$ 17.600,00
MUNICIPIO DE CAMPO VERDE		R\$ 85.000,00	R\$ 85.000,00
MUNICIPIO DE COLATINA		R\$ 109.900,00	R\$ 109.900,00
MUNICIPIO DE MIRASSOL D'OESTE		R\$ 160.000,00	R\$ 160.000,00
MUNICIPIO DE PEDRO CANARIO		R\$ 222.000,00	R\$ 222.000,00
FUNDO MUNICIPAL DE SAUDE DE BOM JESUS DO NORTE		R\$ 348.000,00	R\$ 348.000,00
MUNICIPIO DE PIEDADE DOS GERAIS		R\$ 160.000,00	R\$ 160.000,00
FUNDO MUNICIPAL DE EDUCACAO - FME		R\$ 80.000,00	R\$ 80.000,00
SECRETARIA DE ESTADO DA SEGURANCA PUBLICA		R\$ 511.500,00	R\$ 511.500,00
MUNICIPIO DE ITUETA		R\$ 370.000,00	R\$ 370.000,00
CONSELHO REGIONAL DE FARMACIA DO ESTADO DO ESP SANTO		R\$ 351.319,50	R\$ 351.319,50
MUNICIPIO DE MOMBAÇA - SEC DE EDUCACAO CULTURA E DESPORTO		R\$ 624.000,00	R\$ 624.000,00

BALANÇO PATRIMONIAL

Entidade:	MANUPA COMERCIO, EXPORTACAO, IMPORTACAO DE EQUIPAMENTOS E VEICULOS ADAPTADOS EIRELI		
Período da Escrituração:	01/01/2022 a 31/12/2022	CNPJ:	03.093.776/0001-91
Número de Ordem do Livro:	24		
Período Selecionado:	01 de Janeiro de 2022 a 31 de Dezembro de 2022		

Descrição	Nota	Saldo Inicial	Saldo Final
MUNICIPIO DE IPU		R\$ 820.000,00	R\$ 820.000,00
MUNICIPIO DE PIRES FERREIRA		R\$ 156.460,00	R\$ 156.460,00
FUNDO MUNICIPAL DE SAUDE DE URUOCA		R\$ 0,00	R\$ 0,00
FUNDO DE SAUDE DO ESTADO DO PIAUI		R\$ 354.819,40	R\$ 354.819,40
MUNICIPIO DE SOLONOPOLE		R\$ 220.000,00	R\$ 220.000,00
CRONOS SAUDE LTDA		R\$ 119.000,00	R\$ 119.000,00
LM2P ADMINISTRADORA DE BENS EIRELIE		R\$ 756.870,40	R\$ 756.870,40
EDSON PEREIRA BORGES		R\$ 21.519,00	R\$ 21.519,00
GREENCAR VEICULOS ESPECIAIS EIRELI		R\$ 1.500,00	R\$ 1.500,00
MUNICIPIO DE CASCAVEL		R\$ 224.500,00	R\$ 224.500,00
MUNICIPIO DE FOZ DO IGUACU		R\$ 160.000,00	R\$ 160.000,00
MUNICIPIO DE BAURU		R\$ 57.000,00	R\$ 671.633,32
CAMARA MUNICIPAL DE REGISTRO		R\$ 0,01	R\$ 0,01
MUNICIPIO DE GUARUJA		R\$ 198.500,00	R\$ 198.500,00
RODOGREEN IMPLEMENTOS RODOVIÁRIOS LTDA		R\$ 142.935,00	R\$ 142.935,00
MUNICIPIO DE BARRA DO TURVO		R\$ 192.000,00	R\$ 0,00
ALGE-FER CORTE E DOBRA DE PERFIS LTDA		R\$ 12.804,70	R\$ 12.804,70
EQUILIBRIO SERVICOS MEDICOS ESPECIALIZADOS EIRELI		R\$ 655.554,38	R\$ 655.554,38
KLEBER JOSE NOGUEIRA JUNIOR		R\$ 31.866,50	R\$ 31.866,50
MASTER COMERCIO DE VEICULOS E SERVICOS EIRELI		R\$ 134.511,00	R\$ 134.511,00
M.M.E TRANSPORTES E FRETAMENTO LTDA		R\$ 165.000,00	R\$ 165.000,00
SEMEL BRASIL EIRELI		R\$ 118.000,00	R\$ 118.000,00
SUPPORT SERVIÇOS DE DES EMPR E LOG EIRELI		R\$ 110.500,00	R\$ 110.500,00
SECRT. DE EST. DA AGRICULTURA, ABAST, AQUICULTURA E PESCA		R\$ 71.800,00	R\$ 71.800,00
FUNDO MUNICIPAL DE SAUDE DO MUNICIPIO DE MIGUEL PEREIRA		R\$ 174.000,00	R\$ 174.000,00
BARUEL VANS EIRELI		R\$ 1.110.000,00	R\$ 1.110.000,00
IBIVANS TURISMO E TRANSPORTE EIRELI		R\$ 320.000,00	R\$ 320.000,00
JOSÉ RODRIGUES DA CRUZ		R\$ 108.000,00	R\$ 108.000,00
SOLUÇÕES SERVIÇOS TERCEIRIZADOS EIRELI		R\$ 971.134,52	R\$ 971.134,52
MUNICIPIO DE QUATA		R\$ 83.380,00	R\$ 83.380,00

BALANÇO PATRIMONIAL

Entidade:	MANUPA COMERCIO, EXPORTACAO, IMPORTACAO DE EQUIPAMENTOS E VEICULOS ADAPTADOS EIRELI		
Período da Escrituração:	01/01/2022 a 31/12/2022	CNPJ:	03.093.776/0001-91
Número de Ordem do Livro:	24		
Período Selecionado:	01 de Janeiro de 2022 a 31 de Dezembro de 2022		

Descrição	Nota	Saldo Inicial	Saldo Final
BIGVANS COMERCIO DE VEICULOS LTDA		R\$ 2.194.516,35	R\$ 2.194.516,35
TRANS 12 LOCAÇÃO DE VEICULOS LTDA		R\$ 278.643,60	R\$ 278.643,60
RODOVILLE SERVIÇOS LTDA		R\$ 1.773.024,00	R\$ 1.773.024,00
MUNICIPIO DE SEROPEDICA		R\$ 50.000,00	R\$ 50.000,00
H S TURISMO E FRETAMENTO LTDA		R\$ 122.706,00	R\$ 122.706,00
MUNICIPIO DE TRES RIOS		R\$ 0,00	R\$ 372.490,00
W.L. DIAS - FILMAGENS E EVENTOS		R\$ 155.000,00	R\$ 155.000,00
DIVELP - DISTRIBUIDORA DE VEICULOS LEVES E PESADOS LTDA		R\$ 1.369.000,00	R\$ 1.369.000,00
CARLOS ALBERTO PEREIRA ANDRADE - EIRELI		R\$ 125.031,00	R\$ 125.031,00
ANDERSON BATISTA DIAS DOS SANTOS 27970474861		R\$ 121.006,00	R\$ 121.006,00
RAIMUNDO MOISÉS		R\$ 106.600,00	R\$ 106.600,00
LUIZA SIMÃO JACOB		R\$ 10.000,00	R\$ 10.000,00
FUNDO MUNICIPAL DE SAUDE DE JANDAIRA		R\$ 1.365,00	R\$ 1.365,00
FUNDO MUNICIPAL DE ASSISTENCIA SOCIAL DE MONTANHA		R\$ 168.900,00	R\$ 168.900,00
COMANDO DA MARINHA		R\$ 19.726,80	R\$ 19.726,80
POLICIA CIVIL		R\$ 205.000,00	R\$ 205.000,00
TRANS TONHO - TRANSPORTE RODOVIARIO DE PASSAGEIROS LTDA		R\$ 159.000,00	R\$ 159.000,00
MUNICIPIO DE CUBATAO		R\$ 106.288,00	R\$ 106.288,00
ANTONHOLI & GARCIA MAQUINAS E EQUIPAMENTOS LTDA		R\$ 1.524.032,00	R\$ 1.524.032,00
DUNITOUR TRANS. TURIS. E LOCA. DE VEÍCULOS LTDA		R\$ 628.000,00	R\$ 628.000,00
LIRA EQUIPAMENTOS LTDA		R\$ 119.840,90	R\$ 119.840,90
LRF TRANSPORTES E TURISMO LTDA		R\$ 165.000,00	R\$ 165.000,00
MGD LOCACAO DE VANS LTDA ME		R\$ 322.000,00	R\$ 322.000,00
GERMANICA LOCADORA DE VEICULOS LIMITADA		R\$ 120.000,00	R\$ 120.000,00
UNIVERSO EXPRESS LTDA		R\$ 1.058.000,00	R\$ 1.058.000,00
NONNE REPRESENTACOES E COMERCIO DE MATERIAIS EIRELI		R\$ 136.230,00	R\$ 136.230,00
FUNDO MUNICIPAL DE SAUDE DE SEROPEDICA		R\$ 1.074.000,00	R\$ 1.074.000,00
CODEVASF - 7A SUPERINTENDENCIA REGIONAL		R\$ 902.033,16	R\$ 902.033,16
LM2P ADMINISTRADORA DE BENS EIRELIE		R\$ 79.100,00	R\$ 79.100,00
MUNICIPIO DE CAPELA DO ALTO		R\$ 101.900,00	R\$ 101.900,00

BALANÇO PATRIMONIAL

Entidade:	MANUPA COMERCIO, EXPORTACAO, IMPORTACAO DE EQUIPAMENTOS E VEICULOS ADAPTADOS EIRELI		
Período da Escrituração:	01/01/2022 a 31/12/2022	CNPJ:	03.093.776/0001-91
Número de Ordem do Livro:	24		
Período Selecionado:	01 de Janeiro de 2022 a 31 de Dezembro de 2022		

Descrição	Nota	Saldo Inicial	Saldo Final
MUNICIPIO DE RESTINGA SECA		R\$ 172.820,00	R\$ 172.820,00
FUNDO MUNICIPAL DE SAUDE DE ACREUNA		R\$ 160.000,00	R\$ 160.000,00
MUNICIPIO DE JARINU		R\$ 380.900,00	R\$ 380.900,00
MUNICIPIO DE BRAGANCA PAULISTA		R\$ 0,00	R\$ 0,00
MUNICIPIO DE NAZARE PAULISTA		R\$ 154.500,00	R\$ 154.500,00
IVALDO FERREIRA DE LIMA		R\$ 113.000,00	R\$ 113.000,00
MUNICIPIO DE IBIPORA		R\$ 0,00	R\$ 514.000,00
MUNICIPIO DE MIGUEL PEREIRA		R\$ 433.000,00	R\$ 433.000,00
FURNAS-CENTRAIS ELETRICAS S.A.		R\$ 141.798,77	R\$ 141.798,77
ARCOTEC METAL		R\$ 8.342,25	R\$ 8.342,25
TORRE EMERGENCIAS MEDICAS LTDA		R\$ 28.220,00	R\$ 28.220,00
MUNICIPIO DE CASIMIRO DE ABREU		R\$ 54.590,00	R\$ 54.590,00
IRAPUAN LOCADORA DE VEICULOS LTDA ME		R\$ 164.000,00	R\$ 164.000,00
MUNICIPIO DE NOVA FRIBURGO		R\$ 245.700,00	R\$ 245.700,00
LITORAL MED SERV MEDICOS LTDA		R\$ 736.700,00	R\$ 736.700,00
SECRETARIA DE ESTADO DA SEGURANÇA PUBLICA E DESESA SOCIAL		R\$ 138.400,00	R\$ 138.400,00
MUNICIPIO DE ANGRA DOS REIS		R\$ 195.666,67	R\$ 195.666,67
PALMONT CONSTRUÇÃO E MONTAGEM INDUSTRIAL LTDA		R\$ 308.000,00	R\$ 308.000,00
MUNICIPIO DE JAHU		R\$ 0,00	R\$ 0,00
SP NORTE VEICULOS LTDA ME		R\$ 125.000,00	R\$ 125.000,00
MUNICIPIO DE ECHAPORA		R\$ 45.950,01	R\$ 45.950,01
EDSON LUIZ BESSA CONTI JUNIOR		R\$ 328.131,60	R\$ 328.131,60
MUNICIPIO DE PRAIA GRANDE		R\$ 613.000,00	R\$ 1.232.800,00
MUNICIPIO DE SANTA FE		R\$ 121.700,00	R\$ 121.700,00
MUNICIPIO DE MIRANTE DO PARAPANEMA		R\$ 209.000,00	R\$ 209.000,00
TECFORM VEICULOS ESPECIAIS EIRELI		R\$ 0,00	R\$ 175.000,00
MUNICIPIO DE PARAMBU		R\$ 350.000,00	R\$ 350.000,00
JUSTIÇA FEDERAL PRIMEIRA INSTANCIA SECAO JUDICIARIA DO CEARA		R\$ 142.978,00	R\$ 142.978,00
MUNICIPIO DE MONTES CLAROS		R\$ 219.750,00	R\$ 780.690,00
MUNICIPIO DE PERUIBE		R\$ 0,00	R\$ 126.200,00
MUNICIPIO DE TABOAO DA SERRA		R\$ 178.600,00	R\$ 178.600,00
EDISON GOMES PALMEIRA		R\$ 148.500,00	R\$ 148.500,00

BALANÇO PATRIMONIAL

Entidade:	MANUPA COMERCIO, EXPORTACAO, IMPORTACAO DE EQUIPAMENTOS E VEICULOS ADAPTADOS EIRELI		
Período da Escrituração:	01/01/2022 a 31/12/2022	CNPJ:	03.093.776/0001-91
Número de Ordem do Livro:	24		
Período Selecionado:	01 de Janeiro de 2022 a 31 de Dezembro de 2022		

Descrição	Nota	Saldo Inicial	Saldo Final
ELLENCO SOLUCOES PARA TRANSPORTE LTDA		R\$ 500,00	R\$ 500,00
MUNICIPIO DE MINAS NOVAS		R\$ 254.772,00	R\$ 0,00
CABALA ADMINISTRADORA E CORRETORA DE SEGUROS LTDA		R\$ 122.471,20	R\$ 122.471,20
SERVICO SOCIAL DO COMERCIO - SESC/AR/PA		R\$ 430.650,00	R\$ 430.650,00
8. DEPOSITO DE SUPRIMENTO		R\$ 178.390,00	R\$ 178.390,00
MEDMAIS COMERCIO DE MEDICAMENTOS LTDA		R\$ 145.000,00	R\$ 145.000,00
MUNICIPIO DE SALTO		R\$ 75.541,00	R\$ 75.541,00
CABALA ADMINISTRADORA E CORRETORA DE SEGUROS LTDA		R\$ 132.750,80	R\$ 132.750,80
RENAULT DO BRASIL S/A		R\$ 9.592.649,99	R\$ 9.592.649,99
SUL AMERICA SEGUROS DE AUTOMOVEIS E MASSIFICADOS S/A		R\$ 12.908,22	R\$ 12.908,22
SECRETARIA DE ESTADO DA SAUDE - SUSAM		R\$ 110.000,00	R\$ 110.000,00
E G MAIA - EIRELI		R\$ 521.000,00	R\$ 521.000,00
ILMEN COMERCIO VAREJISTA E DISTRIBUIDORA DE VEICULOS EIRELI		R\$ 130.700,00	R\$ 130.700,00
MUNICIPIO DE MATA VERDE		R\$ 0,00	R\$ 0,00
MUNICIPIO DE DOURADINA		R\$ 212.800,00	R\$ 212.800,00
MUNICIPIO DE FRANCISCO BADARO		R\$ 0,00	R\$ 0,00
71 BATALHAO DE INFANTARIA MOTORIZADO		R\$ 1.645,15	R\$ 1.645,15
FUNDO MUNICIPAL DE SAUDE		R\$ 1.044,00	R\$ 1.044,00
TRIBUNAL REGIONAL ELEITORAL DO ESPIRITO SANTO		R\$ 20.981,23	R\$ 20.981,23
FUNDO MUNICIPAL DE SAUDE DE SAO DOMINGOS DO NORTE		R\$ 161.000,00	R\$ 161.000,00
MUNICIPIO DE PORTO VELHO		R\$ 133.185,00	R\$ 133.185,00
FUNDO MUNICIPAL DE SAUDE		R\$ 192.400,00	R\$ 192.400,00
RAYTEC VEICULOS ESPECIAIS COM E SERVIÇOS LTDA ME		R\$ 285.091,00	R\$ 285.091,00
FUNDO MUNICIPAL DE SAUDE DE PANCAS		R\$ 49.600,00	R\$ 49.600,00
FUNDO MUNICIPAL DE SAUDE DE CANDIBA		R\$ 5.000,00	R\$ 5.000,00
FUNDO MUNICIPAL DE SAUDE - FUNSAUDE		R\$ 537.500,00	R\$ 537.500,00
PONTO CERTO IMPORTACAO E EXPORTACAO EIRELI		R\$ 5.550,00	R\$ 5.550,00
FUNDO MUNICIPAL DE SAUDE DE CASTELO - ES		R\$ 174.000,00	R\$ 174.000,00
FUNDO MUNICIPAL DE SAUDE		R\$ 210.000,00	R\$ 210.000,00

BALANÇO PATRIMONIAL

Entidade:	MANUPA COMERCIO, EXPORTACAO, IMPORTACAO DE EQUIPAMENTOS E VEICULOS ADAPTADOS EIRELI		
Período da Escrituração:	01/01/2022 a 31/12/2022	CNPJ:	03.093.776/0001-91
Número de Ordem do Livro:	24		
Período Selecionado:	01 de Janeiro de 2022 a 31 de Dezembro de 2022		

Descrição	Nota	Saldo Inicial	Saldo Final
PAULO CESAR SANDOVAL EIRELI		R\$ 506,50	R\$ 506,50
FUNDO MUNICIPAL DE SAUDE DE ILHEUS		R\$ 695.000,00	R\$ 695.000,00
FUNDO MUNICIPAL DE SAUDE DE BOM CONSELHO		R\$ 146.482,00	R\$ 146.482,00
MUNICIPIO DE UMIRIM		R\$ 80.000,00	R\$ 80.000,00
FUNDO MUNICIPAL DE SAUDE		R\$ 124.800,00	R\$ 124.800,00
TRIBUNAL REGIONAL ELEITORAL DE SERGIPE		R\$ 140.000,00	R\$ 140.000,00
SECRETARIA DE ESTADO DA SAUDE		R\$ 24.350,40	R\$ 24.350,40
MANAUS SECRETARIA MUNICIPAL DE SAUDE		R\$ 870,13	R\$ 870,13
FUNDO MUNICIPAL DE SAUDE DE POTENGI		R\$ 178.500,00	R\$ 178.500,00
FUNDO MUNICIPAL DE SAUDE DE ITATIRA		R\$ 309.000,00	R\$ 309.000,00
FUNDO MUNICIPAL DE SAUDE DE ITABELA		R\$ 169.250,00	R\$ 169.250,00
MUNICIPIO DE ITAIPUOCA		R\$ 149.900,00	R\$ 149.900,00
MUNICIPIO DE PALMITAL		R\$ 74.600,00	R\$ 74.600,00
TOKIO MARINE SEGURADORA S.A.		R\$ 5.233,07	R\$ 5.233,07
GARANHUNS HOME CARE LTDA		R\$ 123.315,65	R\$ 123.315,65
WP DO SANTOS - MERCANTIL DE VEICULOS EIRELI		R\$ 1.401.698,90	R\$ 1.401.698,90
J. C. B. MAQUINAS E EQUIPAMENTOS - EIRELI		R\$ 861.577,00	R\$ 861.577,00
FUNDO MUNICIPAL DE ASSISTENCIA SOCIAL FMAS		R\$ 52.000,00	R\$ 52.000,00
FABIO MACHADO IZAR		R\$ 110.500,00	R\$ 110.500,00
MUNICIPIO DE JAGUAQUARA		R\$ 29.800,00	R\$ 29.800,00
FUNDO MUNICIPAL DE SAUDE		R\$ 92.800,00	R\$ 92.800,00
FUNDO MUNICIPAL DE SAUDE DE BARRA VELHA		R\$ 46.900,00	R\$ 46.900,00
MUNICIPIO DE UBERLANDIA		R\$ 600.000,00	R\$ 600.000,00
MUNICIPIO DE PARNAIBA - SECRETARIA DE EDUCACAO		R\$ 51.000,00	R\$ 51.000,00
POLO COMERCIO INTERNACIONAL LTDA		R\$ 117.000,00	R\$ 117.000,00
JOSE CAMPOS DA SILVA CONSTRUCOES		R\$ 165.000,00	R\$ 165.000,00
GB TECH COMERCIO E DESENVOLVIMENTO DE SOFTWARE E SISTEMAS LTDA		R\$ 126.500,00	R\$ 126.500,00
SRT NASCIMENTO MAQUINAS E EQUIPAMENTOS		R\$ 655.568,00	R\$ 655.568,00
RFP MAQUINAS E EMPREENDIMENTOS LTDA		R\$ 221.930,00	R\$ 221.930,00

BALANÇO PATRIMONIAL

Entidade:	MANUPA COMERCIO, EXPORTACAO, IMPORTACAO DE EQUIPAMENTOS E VEICULOS ADAPTADOS EIRELI		
Período da Escrituração:	01/01/2022 a 31/12/2022	CNPJ:	03.093.776/0001-91
Número de Ordem do Livro:	24		
Período Selecionado:	01 de Janeiro de 2022 a 31 de Dezembro de 2022		

Descrição	Nota	Saldo Inicial	Saldo Final
SECRETARIA DE SEGURANCA		R\$ 354.819,40	R\$ 354.819,40
FUNDO MUNICIPAL DE SAUDE - FMS		R\$ 36.750,00	R\$ 36.750,00
MUNICIPIO DE ITAPEMIRIM		R\$ 110.000,00	R\$ 110.000,00
FUNDO MUNICIPAL DE ASSISTENCIA SOCIAL - FMAS		R\$ 148.000,00	R\$ 148.000,00
CENTER LOPES DISTRIBUIDORA DE MATERIAIS, TERCEIRIZACAO E LOCACAO EIRELI		R\$ 732.000,00	R\$ 732.000,00
CONFECOES SHADOW LTDA		R\$ 112.267,50	R\$ 112.267,50
R. L. DE CARVALHO LOCADORA DE VEICULOS EIRELI		R\$ 140.000,00	R\$ 140.000,00
MUNICIPIO DO RIO GRANDE		R\$ 320.000,00	R\$ 320.000,00
FUNDO MUNICIPAL DE SAUDE		R\$ 174.000,00	R\$ 174.000,00
MUNICIPIO DE JOAO RAMALHO		R\$ 74.600,00	R\$ 74.600,00
HDM LOCADORA E SERVICOS EIRELI		R\$ 140.000,00	R\$ 140.000,00
MUNICIPIO DE CENTENARIO DO SUL		R\$ 83.600,00	R\$ 83.600,00
MUNICIPIO DE PIQUET CARNEIRO		R\$ 109.100,00	R\$ 109.100,00
MUNICIPIO DE MONSENHOR GIL		R\$ 39.500,00	R\$ 39.500,00
FUNDO MUNICIPAL DE SAUDE DE BRANQUINHA		R\$ 209.000,00	R\$ 209.000,00
FUNDO MUNICIPAL DE EDUCACAO DE UNA		R\$ 99.600,00	R\$ 99.600,00
MUNICIPIO DE GUARAMIRANGA		R\$ 42.000,00	R\$ 42.000,00
FUNDO MUNICIPAL DE ASSISTENCIA SOCIAL - FMAS		R\$ 84.500,00	R\$ 84.500,00
SECRETARIA DE ESTADO DE MEIO AMBIENTE E RECURSOS HDRICOS		R\$ 204.500,00	R\$ 204.500,00
MUNICIPIO DE RIO NOVO DO SUL		R\$ 83.800,00	R\$ 83.800,00
MUNICIPIO DE SAPEZAL		R\$ 172.900,00	R\$ 172.900,00
CONSORCIO INTERMUNICIPAL SOMAR		R\$ 43.500,00	R\$ 43.500,00
MUNICIPIO DE CANSANCAO		R\$ 57.900,00	R\$ 57.900,00
MUNICIPIO DE RIO DO CAMPO		R\$ 95.000,00	R\$ 95.000,00
TOP TRANSFER - SERVICOS DE TURISMO EIRELI		R\$ 140.000,00	R\$ 140.000,00
FUNDO MUNICIPAL DE SAUDE		R\$ 222.518,00	R\$ 222.518,00
MUNICIPIO DE CANTAGALO		R\$ 57.400,00	R\$ 57.400,00
ANA RITA NASCIMENTO SANTOS BARBOSA LOCADORA		R\$ 155.000,00	R\$ 155.000,00
MUNICIPIO DE PAULISTANIA		R\$ 41.690,00	R\$ 41.690,00
SKALLA LOCADORA EXECUTIVA LTDA		R\$ 156.500,00	R\$ 156.500,00
MUNICIPIO DE PONTAL		R\$ 157.900,00	R\$ 157.900,00

BALANÇO PATRIMONIAL

Entidade:	MANUPA COMERCIO, EXPORTACAO, IMPORTACAO DE EQUIPAMENTOS E VEICULOS ADAPTADOS EIRELI		
Período da Escrituração:	01/01/2022 a 31/12/2022	CNPJ:	03.093.776/0001-91
Número de Ordem do Livro:	24		
Período Selecionado:	01 de Janeiro de 2022 a 31 de Dezembro de 2022		

Descrição	Nota	Saldo Inicial	Saldo Final
MUNICIPIO DE SAO GONCALO DO PARA		R\$ 46.900,00	R\$ 46.900,00
ACUSTERM ISOLAMENTOS TÉRMICOS E ACÚSTICOS LTDA		R\$ 15.660,00	R\$ 15.660,00
BOLLATEL COMERCIO E SERVICOS LTDA		R\$ 62.500,00	R\$ 62.500,00
FINESTRA CAR PECAS E ACESSORIOS LTDA		R\$ 72.736,50	R\$ 72.736,50
IFAB INDUSTRIA E COMERCIO DE MATERIAIS HOSPITALARES LTDA EPP		R\$ 9.036,65	R\$ 9.036,65
JG COMERCIO DE MOVEIS EIRELLI		R\$ 166.652,62	R\$ 166.652,62
MAN LATIN AMERICA INDUSTRIA E COMERCIO DE VEICULOS LTDA.		R\$ 166.326,47	R\$ 166.326,47
VNO ORTOPEDIA IND.E COM.IMP.E EXP. LTDA		R\$ 22.914,85	R\$ 22.914,85
STOFF-CAR ESTOFADOS LTDA -ME		R\$ 31.419,17	R\$ 31.419,17
ELEVITTA ELEVADORES LTDA - EPP		R\$ 7.333,33	R\$ 7.333,33
MARIMED COMERCIO DE ARTEFATOS PARA VEICULOS DE EMERGENCIA LT		R\$ 150.237,60	R\$ 150.237,60
PEUGEOT CITROEN DO BRASIL AUTOMOVEIS LTDA.		R\$ 204.000,00	R\$ 204.000,00
GFIX COMPONENTES E DISTRIBUICAO LTDA - ME		R\$ 3.367,80	R\$ 3.367,80
JGL COMERCIO VAREJISTA LTDA		R\$ 19.915,08	R\$ 19.915,08
MD BUS IND IMPORT EXPORT DE BANCOS P/ ONIBUS E VANS EIRELI		R\$ 166.110,00	R\$ 166.110,00
MCA BANCOS E MOVEIS ESTOFADOS LTDA		R\$ 712.432,40	R\$ 712.432,40
LYNE DAY TRANSPORTES EIRELI		R\$ 37.800,00	R\$ 37.800,00
CESAR DIAS DA ROCHA 14914588870		R\$ 529,70	R\$ 529,70
SOLUCAO ADESIVOS E SELANTES LTDA		R\$ 976,31	R\$ 976,31
FOCA MOBILIDADE DO BRASIL LTDA		R\$ 74.000,00	R\$ 74.000,00
DOMAX IND COM IMPORT E EXPORT DE EQUIP HOSP EIRELI		R\$ 14.982,17	R\$ 14.982,17
NOVA TORIBA VEICULOS LTDA		R\$ 27.355.122,89	R\$ 27.355.122,89
MARLENE MONTEIRO ROSA		R\$ 76.024,00	R\$ 76.024,00
INOVA COMERCIAIS E SERVIÇOS EIRELI		R\$ 115.511,55	R\$ 115.511,55
GERICO TRANSPORTE TURISMO E SERVIÇO		R\$ 123.000,00	R\$ 123.000,00
Francisco de Assis Sobrinho		R\$ 22.751,00	R\$ 22.751,00
Mercabenco Merc.Adm Bens Cons Ltda		R\$ 33.108,26	R\$ 33.108,26
GARANHUNS HOME CARE LTDA		R\$ 2.788,00	R\$ 2.788,00
CARMOVEL INDUSTRIA E COMERCIO DE MNOVEIS EIRELI		R\$ 10.977,00	R\$ 10.977,00
FUNDACAO NACIONAL DO INDIO		R\$ 148.752,00	R\$ 148.752,00

BALANÇO PATRIMONIAL

Entidade:	MANUPA COMERCIO, EXPORTACAO, IMPORTACAO DE EQUIPAMENTOS E VEICULOS ADAPTADOS EIRELI		
Período da Escrituração:	01/01/2022 a 31/12/2022	CNPJ:	03.093.776/0001-91
Número de Ordem do Livro:	24		
Período Selecionado:	01 de Janeiro de 2022 a 31 de Dezembro de 2022		

Descrição	Nota	Saldo Inicial	Saldo Final
FUNDO ESTADUAL DE SAUDE		R\$ 230.460,00	R\$ 230.460,00
FUNDACAO NACIONAL DO INDIO		R\$ 318.111,00	R\$ 318.111,00
CARROCERIAS TIETE IND E COM DE IMPLEMENTOS RODOVIARIOS LTDA		R\$ 2.510,00	R\$ 2.510,00
FUNDACAO NACIONAL DO INDIO		R\$ 297.504,00	R\$ 297.504,00
MUNICIPIO DE FELIZ NATAL		R\$ 187.900,00	R\$ 187.900,00
MUNICIPIO DE NOVA XAVANTINA		R\$ 590.000,00	R\$ 590.000,00
MUNICIPIO DE POCONE		R\$ 71.500,00	R\$ 71.500,00
FUNDO MUNICIPAL DE SAUDE DE JI-PARANA		R\$ 633.680,00	R\$ 633.680,00
MUNICIPIO DE PORTO VELHO		R\$ 659.478,26	R\$ 659.478,26
MUNICIPIO DE CAMPOS DE JULIO		R\$ 165.500,00	R\$ 165.500,00
FUNDACAO NACIONAL DO INDIO		R\$ 338.718,00	R\$ 338.718,00
FUNDACAO NACIONAL DO INDIO		R\$ 169.359,00	R\$ 169.359,00
PRIMAVERA DO LESTE CAMARA MUNICIPAL		R\$ 109.999,99	R\$ 109.999,99
FUNDACAO NACIONAL DO INDIO		R\$ 234.000,00	R\$ 963.378,00
MUNICIPIO DE CAMPO VERDE		R\$ 145.050,00	R\$ 145.050,00
FUNDACAO NACIONAL DO INDIO		R\$ 148.752,00	R\$ 148.752,00
FUNDO MUNICIPAL DE SAUDE DE MONTE NEGRO		R\$ 75.920,00	R\$ 75.920,00
MUNICIPIO DE NOVA OLIMPIA		R\$ 265.000,00	R\$ 265.000,00
MUNICIPIO DE PONTE BRANCA		R\$ 0,00	R\$ 0,00
SECRETARIA DE ESTADO DE SEGURANCA PUBLICA - SESP		R\$ 0,00	R\$ 1.565.750,00
MUNICIPIO DE ALTA FLORESTA		R\$ 9,50	R\$ 9,50
MUNICIPIO DE SAO DOMINGOS		R\$ 250.100,00	R\$ 250.100,00
MANUPA COMERCIO DE EQUIPAMENTOS E FERRAMENTAS EIRELI		R\$ 0,00	R\$ 932.917,67
6 DEPOSITO DE SUPRIMENTO		R\$ 13.813,84	R\$ 13.813,84
MUNICIPIO DE SALINAS DA MARGARIDA		R\$ 763.849,00	R\$ 763.849,00
CONCEICAO DO JACUIPE CAMARA DE VEREADORES		R\$ 0,00	R\$ 0,00
FUNDO MUNICIPAL DE EDUCACAO - FMED		R\$ 250.000,00	R\$ 250.000,00
FUNDO MUNICIPAL DE SAUDE		R\$ 69.600,00	R\$ 69.600,00
MUNICIPIO DE NORDESTINA		R\$ 414.000,00	R\$ 414.000,00
FUNDO ESTADUAL DE SAUDE DO ESTADO DA BAHIA		R\$ 19.831.661,05	R\$ 15.455.621,05
COMANDO DA 22 BRIGADA DE INFANTARIA DE SELVA		R\$ 13.813,84	R\$ 13.813,84

BALANÇO PATRIMONIAL

Entidade:	MANUPA COMERCIO, EXPORTACAO, IMPORTACAO DE EQUIPAMENTOS E VEICULOS ADAPTADOS EIRELI		
Período da Escrituração:	01/01/2022 a 31/12/2022	CNPJ:	03.093.776/0001-91
Número de Ordem do Livro:	24		
Período Selecionado:	01 de Janeiro de 2022 a 31 de Dezembro de 2022		

Descrição	Nota	Saldo Inicial	Saldo Final
FUNDO MUNICIPAL DE SAUDE		R\$ 184.000,00	R\$ 184.000,00
FUNDO MUNICIPAL DE ASSISTENCIA SOCIAL - FMAS		R\$ 116.000,00	R\$ 116.000,00
FUNDO MUNICIPAL DE SAUDE NOVA CRIXAS		R\$ 194.545,00	R\$ 194.545,00
FUNDO MUNICIPAL DE SAUDE DE VARZEA DA ROCA		R\$ 321.300,00	R\$ 321.300,00
FUNDO MUNICIPAL DE SAUDE		R\$ 233.000,00	R\$ 233.000,00
FME - FUNDO MUNICIPAL DE EDUCACAO DE PEDRAO		R\$ 106.700,00	R\$ 106.700,00
MUNICIPIO DE SANTALUZ		R\$ 0,00	R\$ 290.000,00
MUNICIPIO DE IBIRAPUA		R\$ 250.000,00	R\$ 250.000,00
FUNDO MUNICIPAL DE EDUCACAO DE BOA VISTA DO TUPIM		R\$ 218.000,00	R\$ 218.000,00
MUNICIPIO DE GOVERNADOR MANGABEIRA		R\$ 0,00	R\$ 289.200,00
FUNDO MUNICIPAL DE ASSISTENCIA SOCIAL - FMAS		R\$ 176.950,00	R\$ 176.950,00
DIAGONAL EMPREENDIMENTOS E GESTAO DE NEGOCIOS LTDA		R\$ 193.500,00	R\$ 193.500,00
FUNDO MUNICIPAL DA EDUCACAO DE SANTO ESTEVAO		R\$ 0,00	R\$ 0,00
FUNDO MUNICIPAL DE SAUDE DE CANDEIAS		R\$ 1.400.000,00	R\$ 1.400.000,00
FUNDO MUNICIPAL DE SAUDE		R\$ 168.500,00	R\$ 168.500,00
MEDSHORE NIT LOCACAO DE VEICULOS E EQUIPAMENTOS LTDA		R\$ 36.700,00	R\$ 36.700,00
MUNICIPIO DE SANTANOPOLIS		R\$ 0,00	R\$ 0,00
LM2P ADMINISTRADORA DE BENS EIRELIE		R\$ 109.300,00	R\$ 109.300,00
EDSON PEREIRA BORGES		R\$ 37.349,00	R\$ 37.349,00
LIVY E SILVA LTDA		R\$ 22.000,00	R\$ 22.000,00
MINISTERIO DO TRABALHO		R\$ 161.000,00	R\$ 161.000,00
13 REGIMENTO DE CAVALARIA MECANIZADO		R\$ 322.000,00	R\$ 7.084,00
59 BATALHAO DE INFANTARIA MOTORIZADO		R\$ 303.163,00	R\$ 303.163,00
1 BATALHAO DE ENGENHARIA DE CONSTRUCAO		R\$ 322.000,00	R\$ 7.084,00
71 BATALHAO DE INFANTARIA MOTORIZADO		R\$ 322.000,00	R\$ 18.837,00
SEPTUAGESIMO SEGUNDO BATALHAO DE INFANTARIA MOTORIZADO		R\$ 322.000,00	R\$ 18.837,00
37 BATALHAO DE INFANTARIA LEVE		R\$ 322.000,00	R\$ 18.837,00
FUNDO MUNICIPAL DE EDUCACAO		R\$ 0,00	R\$ 0,00
MUNICIPIO DE CATU		R\$ 1.132.500,00	R\$ 676.500,00

BALANÇO PATRIMONIAL

Entidade:	MANUPA COMERCIO, EXPORTACAO, IMPORTACAO DE EQUIPAMENTOS E VEICULOS ADAPTADOS EIRELI		
Período da Escrituração:	01/01/2022 a 31/12/2022	CNPJ:	03.093.776/0001-91
Número de Ordem do Livro:	24		
Período Selecionado:	01 de Janeiro de 2022 a 31 de Dezembro de 2022		

Descrição	Nota	Saldo Inicial	Saldo Final
MUNICIPIO DE VILHENA		R\$ 0,00	R\$ 0,00
MUNICIPIO DE CAAPIRANGA		R\$ 389.000,00	R\$ 389.000,00
FUNDO MUNICIPAL DE SAUDE DE PARAUAPEBAS		R\$ 257.000,00	R\$ 257.000,00
MUNICIPIO DE AREIAS		R\$ 0,00	R\$ 0,00
MUNICIPIO DE SANTA BARBARA		R\$ 428.000,00	R\$ 428.000,00
MUNICIPIO DE SATIRO DIAS		R\$ 0,00	R\$ 0,00
(-) SAN DIEGO TRANSPORTES E SERVICOS LTDA		R\$ (7.750,00)	R\$ 7.750,00
MUNICIPIO DE SANTO ANTONIO DA PLATINA		R\$ 453.000,00	R\$ 453.000,00
SECRETARIA DE ESTADO DA SEGURANCA PUBLICA		R\$ 0,00	R\$ 475.000,00
FALTEC IMPLEMENTOS RODOVIARIOS - EIRELI		R\$ 18.650,00	R\$ 18.650,00
BELO JARDIM FUNDO MUNICIPAL DE SAUDE		R\$ 0,00	R\$ 352.900,00
MUNICIPIO DE IPIRANGA DO NORTE		R\$ 0,00	R\$ 0,00
2 BATALHAO FERROVIARIO		R\$ 778.333,33	R\$ 778.333,33
SECRETARIA MUNICIPAL DE EDUCACAO		R\$ 0,00	R\$ 0,00
FUNDO MUNICIPAL DE SAUDE		R\$ 245.000,00	R\$ 180.000,00
FUNDO MUNICIPAL DE SAUDE DO MUNICIPIO DE TERESOPOLIS		R\$ 25,83	R\$ 25,83
MUNICIPIO DE SAO JOSE DO RIO PRETO		R\$ 0,00	R\$ 0,00
ENGESIG INDUSTRIA E COMERCIO LTDA		R\$ 20.930,00	R\$ 20.930,00
FUNDACAO UNIVERSIDADE FEDERAL DE MATO GROSSO		R\$ 540.948,42	R\$ 540.948,42
SECRETARIA DE ESTADO DE SAUDE		R\$ 2.645.974,50	R\$ 2.645.974,50
CONSELHO REGIONAL DE EDUCACAO FISICA DA 13 REGIAO- CREF13/BA		R\$ 349.999,99	R\$ 349.999,99
FUNDO MUNICIPAL DE SAUDE		R\$ 0,00	R\$ 0,00
MUNICIPIO DE TUCANO		R\$ 259.800,00	R\$ 0,00
CENTRO DE ASSISTENCIA SOCIAL- CBMPE		R\$ 114.000,00	R\$ 0,00
INSTITUTO DE DEFESA AGROPECUARIA E FLORESTAL ESTADO ACRE		R\$ 460.000,00	R\$ 460.000,00
FUNDO MUNICIPAL DE SAUDE DE GUANAMBI		R\$ 250.000,00	R\$ 125.000,00
FUNDO MUNICIPAL DE EDUCACAO		R\$ 284.000,00	R\$ 0,00
MUNICIPIO DE RIO REAL		R\$ 271.900,00	R\$ 0,00
FUNDACAO UNIVERSIDADE ESTADUAL DE MATO GROSSO DO SUL		R\$ 0,00	R\$ 2.480.000,00

BALANÇO PATRIMONIAL

Entidade:	MANUPA COMERCIO, EXPORTACAO, IMPORTACAO DE EQUIPAMENTOS E VEICULOS ADAPTADOS EIRELI		
Período da Escrituração:	01/01/2022 a 31/12/2022	CNPJ:	03.093.776/0001-91
Número de Ordem do Livro:	24		
Período Selecionado:	01 de Janeiro de 2022 a 31 de Dezembro de 2022		

Descrição	Nota	Saldo Inicial	Saldo Final
CONSORCIO DESENVOLV SUSTENTAVEL TERRITORIO PORTAL DO SERTAO		R\$ 0,00	R\$ 0,00
SERVICO NACIONAL DE APRENDIZAGEM RURAL SENAR		R\$ 0,00	R\$ 0,00
MUNICIPIO DE PARECI NOVO		R\$ 77.900,00	R\$ 77.900,00
SESC-ADMINISTRACAO REGIONAL NO ESTADO DE ALAGOAS		R\$ 495.445,00	R\$ 0,00
PREFEITURA MUNICIPAL DE NOVA BRASILANDIA		R\$ 0,00	R\$ 0,00
FUNDACAO UNIVERSIDADE DO ESTADO DO RIO GRANDE DO NORTE		R\$ 478.780,00	R\$ 0,00
MUNICIPIO DE AIMORES		R\$ 155.744,52	R\$ 155.744,52
MAXTRON ENERGY ELETRONICA LTDA		R\$ 14.310,00	R\$ 14.310,00
MUNICIPIO DE FERREIRA GOMES		R\$ 210.000,00	R\$ 210.000,00
MUNICIPIO DE NOVA CANAA		R\$ 0,00	R\$ 134.000,00
MUNICIPIO DE LUCAS DO RIO VERDE		R\$ 0,00	R\$ 0,00
DEFENSORIA PUBLICA DO ESTADO DO MARANHAO		R\$ 0,00	R\$ 294.220,50
MUNICIPIO DE RIBEIRA DO POMBAL		R\$ 1.130.000,00	R\$ 0,00
FUNDO DE APARELHAMENTO DA DEFENSORIA PUBLICA DO ESTADO		R\$ 716.338,80	R\$ 0,00
ESTADO DE RORAIMA		R\$ 976.000,00	R\$ 2.111.550,00
FUNDO ESPECIAL DE REGULARIZACAO FUNDIARIA URBANA FRFUR		R\$ 1.510.000,00	R\$ 0,00
SUPERINTENDENCIA ESTADUAL DE TURISMO		R\$ 329.739,13	R\$ 0,00
MUNICIPIO DE JACIARA		R\$ 325.490,00	R\$ 0,00
FUNDO MUNICIPAL DE SAUDE - FUNSAUDE		R\$ 0,00	R\$ 0,00
FUNDO MUNICIPAL DE SAUDE		R\$ 279.000,00	R\$ 279.000,00
MUNICIPIO DE MOMBACA		R\$ 326.999,00	R\$ 187.999,00
MUNICIPIO DE MATIAS OLIMPIO		R\$ 229.000,00	R\$ 0,00
SECRETARIA DE ESTADO DE SAUDE PUBLICA		R\$ 390.329,13	R\$ 11.377.678,91
GOIAS TRIBUNAL DE CONTAS		R\$ 472.109,34	R\$ 172.209,34
SECRETARIA DE ESTADO DE PRODUCAO E AGRONEGOCIO - SEPA		R\$ 612.000,00	R\$ 612.000,00
FMEI- FUNDO MUNICIPAL DE EDUCACAO DE ICHU		R\$ 272.160,00	R\$ 272.160,00
FUNDO MUNICIPAL DE SAUDE		R\$ 269.000,00	R\$ 0,00
SEC ESTADO ASSIST SOCIAL, DIR HUMANOS E POL PARA MULHERES		R\$ 270.468,72	R\$ 270.468,72
SECRETARIA MUNICIPAL DA EDUCACAO		R\$ 326.443,33	R\$ 304.890,00

BALANÇO PATRIMONIAL

Entidade:	MANUPA COMERCIO, EXPORTACAO, IMPORTACAO DE EQUIPAMENTOS E VEICULOS ADAPTADOS EIRELI		
Período da Escrituração:	01/01/2022 a 31/12/2022	CNPJ:	03.093.776/0001-91
Número de Ordem do Livro:	24		
Período Selecionado:	01 de Janeiro de 2022 a 31 de Dezembro de 2022		

Descrição	Nota	Saldo Inicial	Saldo Final
MUNICIPIO DE SEABRA		R\$ 22.500,00	R\$ 22.500,00
FUNDO MUNICIPAL DE EDUCACAO - FME		R\$ 686.400,00	R\$ 0,00
FUNDO MUNICIPAL DE ASSISTENCIA SOCIAL DE CONCEIÇÃO DO JACUIPE		R\$ 309.900,00	R\$ 0,00
FUNDO MUNICIPAL DE EDUCACAO DO MUNICIPIO DE JUSSARA		R\$ 0,00	R\$ 0,00
SECRETARIA MUNICIPAL DE EDUCACAO ARACI		R\$ 1.550.000,00	R\$ 0,00
DEFENSORIA PUBLICA DO ESTADO DO AMAZONAS		R\$ 0,00	R\$ 0,00
FUNDO MUNICIPAL DE SAUDE		R\$ 0,00	R\$ 0,00
MUNICIPIO DE TRES LAGOAS		R\$ 0,00	R\$ 0,00
MUNICIPIO DE RODRIGUES ALVES		R\$ 0,00	R\$ 0,00
MUNICIPIO DE JOAO DOURADO		R\$ 0,00	R\$ 299.900,00
MUNICIPIO DE POXOREO		R\$ 0,00	R\$ 0,00
FUNDO MUNICIPAL DE SAUDE DE TRES LAGOAS-MS		R\$ 0,00	R\$ 0,00
MUNICIPIO DE APUI		R\$ 0,00	R\$ 0,00
FUNDO MUNICIPAL DE SAUDE		R\$ 0,00	R\$ 2.363,88
FUNDO MUNICIPAL DE SAUDE DE LARANJA DA TERRA		R\$ 0,00	R\$ 0,00
MUNICIPIO DE GOVERNADOR LINDENBERG		R\$ 0,00	R\$ 0,00
FUNDO MUNICIPAL DE SAUDE		R\$ 0,00	R\$ 0,00
MUNICIPIO DE SANTA CARMEM		R\$ 0,00	R\$ 0,00
ESPIRITO SANTO SECRETARIA DE EST DE SEGURANCA PUBLICA		R\$ 0,00	R\$ 0,00
FUNDO MUNICIPAL DE SAUDE		R\$ 0,00	R\$ 0,00
MUNICIPIO DE ANGELICA		R\$ 0,00	R\$ 0,00
SESC - ADMINISTRACAO REGIONAL NO ESTADO DA BAHIA		R\$ 0,00	R\$ 0,00
SECRETARIA MUNICIPAL DA EDUCACAO, CULTURA ESPORTE E LAZER		R\$ 0,00	R\$ 0,00
SECRETARIA DA EDUCACAO E CULTURA		R\$ 0,00	R\$ 0,00
FUNDO MUNICIPAL DE SAUDE		R\$ 0,00	R\$ 0,00
FUNDO MUNICIPAL DE ASSISTENCIA SOCIAL DE AGUA FRIA		R\$ 0,00	R\$ 0,00
UNIVERSIDADE ESTADUAL DO TOCANTINS - UNITINS		R\$ 0,00	R\$ 400.000,00
SECRETARIA MUNICIPAL DE MOBILIDADE URBANA		R\$ 0,00	R\$ 0,00
FUNDO MUNICIPAL DE EDUCACAO DE POMBOS - FME		R\$ 0,00	R\$ 0,00
FUNDO MUNICIPAL DE SAUDE DE		R\$ 0,00	R\$ 0,00

BALANÇO PATRIMONIAL

Entidade:	MANUPA COMERCIO, EXPORTACAO, IMPORTACAO DE EQUIPAMENTOS E VEICULOS ADAPTADOS EIRELI		
Período da Escrituração:	01/01/2022 a 31/12/2022	CNPJ:	03.093.776/0001-91
Número de Ordem do Livro:	24		
Período Selecionado:	01 de Janeiro de 2022 a 31 de Dezembro de 2022		

Descrição	Nota	Saldo Inicial	Saldo Final
MARABA			
DEPT. DE ESTRADAS, RODAGENS, INFRAEST. E SERV. PUBLICOS DER		R\$ 0,00	R\$ 0,00
CENTRO DE HEMOTERAPIA E HEMATOLOGIA DO PARA		R\$ 0,00	R\$ 0,00
MUNICIPIO DE RUY BARBOSA		R\$ 0,00	R\$ 0,00
MUNICIPIO DE RIO BRANCO		R\$ 0,00	R\$ 0,00
TECFORM CARROCERIAS IMPLEMENTOS RODOVIARIOS LTDA		R\$ 0,00	R\$ 0,00
MUNICIPIO DE NOVO HORIZONTE		R\$ 0,00	R\$ 0,00
FUNDACAO DE DESPORTO E LAZER DE MATO GROSSO DO SUL		R\$ 0,00	R\$ 0,00
MUNICIPIO DE JEQUIE		R\$ 0,00	R\$ 0,00
MUNICIPIO DE BERIZAL		R\$ 0,00	R\$ 0,00
FUNDO MUNICIPAL DE EDUCACAO DE QUIRINOPOLIS - FMEQ		R\$ 0,00	R\$ 0,00
FUNDO MUNICIPAL DE SAUDE		R\$ 0,00	R\$ 0,00
MUNICIPIO DE ALTO PARAGUAI		R\$ 0,00	R\$ 0,00
FUNDO MUNICIPAL DE SAUDE DE EUCLIDES DA CUNHA		R\$ 0,00	R\$ 0,00
MUNICIPIO DE PASSOS		R\$ 0,00	R\$ 314.000,00
MUNICIPIO DE LIVRAMENTO DE NOSSA SENHORA		R\$ 0,00	R\$ 0,00
FUNDO MUNICIPAL DE EDUCACAO		R\$ 0,00	R\$ 0,00
MUNICIPIO DE MONTE SANTO		R\$ 0,00	R\$ 0,00
FUNDO MUNICIPAL DE ASSISTENCIA SOCIAL - F.M.A.S.		R\$ 0,00	R\$ 0,00
PREFEITURA MUNICIPAL DE CUPARAQUE		R\$ 0,00	R\$ 0,00
FUNDO MUNICIPAL DE SAUDE		R\$ 0,00	R\$ 0,00
MUNICIPIO DE ALTO ARAGUAIA		R\$ 0,00	R\$ 1.380.423,12
MUNICIPIO DE DOURADOQUARA		R\$ 0,00	R\$ 0,00
MUNICIPIO DE QUIRINOPOLIS		R\$ 0,00	R\$ 545.000,00
SECRETARIA MUNICIPAL DE EDUCACAO		R\$ 0,00	R\$ 255.000,00
FUNDO MUNICIPAL DE SAUDE		R\$ 0,00	R\$ 0,00
DNIT-DEPARTAMENTO NACIONAL DE INFRAEST DE TRANSPORTES		R\$ 0,00	R\$ 1.428.949,98
FUNDO MUNICIPAL DE SAUDE DE ALTO PARAISO		R\$ 0,00	R\$ 0,00
MUNICIPIO DE BURITI ALEGRE		R\$ 0,00	R\$ 299.000,00
MUNICIPIO DE CURRAL NOVO DO PIAUI		R\$ 0,00	R\$ 0,00
FUNDO MUNICIPAL DE SAUDE DE		R\$ 0,00	R\$ 0,00

BALANÇO PATRIMONIAL

Entidade:	MANUPA COMERCIO, EXPORTACAO, IMPORTACAO DE EQUIPAMENTOS E VEICULOS ADAPTADOS EIRELI		
Período da Escrituração:	01/01/2022 a 31/12/2022	CNPJ:	03.093.776/0001-91
Número de Ordem do Livro:	24		
Período Selecionado:	01 de Janeiro de 2022 a 31 de Dezembro de 2022		

Descrição	Nota	Saldo Inicial	Saldo Final
MIGUEL ALVES			
MUNICIPIO DE RIACHO FRIO		R\$ 0,00	R\$ 0,00
FUNDO MUNICIPAL DE SAUDE		R\$ 0,00	R\$ 51.907,57
MUNICIPIO DE RODEIRO		R\$ 0,00	R\$ 0,00
MUNICIPIO DE SAO JOAO DO MANTENINHA		R\$ 0,00	R\$ 0,00
MUNICIPIO DE JOSE GONCALVES DE MINAS		R\$ 0,00	R\$ 123.400,00
MUNICIPIO DE GOIAS		R\$ 0,00	R\$ 0,00
CONS INTER SAUDE URG E EMER AMPLIADA NOROESTE - CISREUNO		R\$ 0,00	R\$ 0,00
MUNICIPIO DE BOCAINA DE MINAS		R\$ 0,00	R\$ 0,00
MUNICIPIO DE SABARA		R\$ 0,00	R\$ 0,00
MUNICIPIO DE VEREDINHA		R\$ 0,00	R\$ 0,00
MUNICIPIO DE CANA VERDE		R\$ 0,00	R\$ 309.850,00
FUNDO MUNICIPAL DE SAUDE DE CURRAL NOVO DO PIAUI		R\$ 0,00	R\$ 0,00
MUNICIPIO DE SUSSUAPARA		R\$ 0,00	R\$ 0,00
MUNICIPIO DE FARTURA DO PIAUI		R\$ 0,00	R\$ 325.600,00
MUNICIPIO DE GILBUES		R\$ 0,00	R\$ 0,00
MUNICIPIO DE PICOS - SECRETARIA DE SAUDE		R\$ 0,00	R\$ 494.000,00
MUNICIPIO DE PORTAO		R\$ 0,00	R\$ 0,00
MUNICIPIO DE PAIVA		R\$ 0,00	R\$ 0,00
MUNICIPIO DE PECANHA		R\$ 0,00	R\$ 0,00
MUNICIPIO DE UNAI		R\$ 0,00	R\$ 350.000,00
MUNICIPIO DE SAO GERALDO DA PIEDADE		R\$ 0,00	R\$ 380.000,00
MUNICIPIO DE GOIABEIRA		R\$ 0,00	R\$ 0,00
MUNICIPIO DE BORDA DA MATA		R\$ 0,00	R\$ 0,00
MUNICIPIO DE VIRGEM DA LAPA		R\$ 0,00	R\$ 313.135,75
MUNICIPIO DE PRADOS		R\$ 0,00	R\$ 0,00
FUNDO MUNICIPAL DE SAUDE DE DOM EXPEDITO LOPES		R\$ 0,00	R\$ 0,00
FUNDO MUNICIPAL DE SAUDE		R\$ 0,00	R\$ 345.000,00
FUNDO MUNICIPAL DE ASSISTENCIA SOCIAL		R\$ 0,00	R\$ 280.000,00
FUNDO MUNICIPAL DE SAUDE - F M S		R\$ 0,00	R\$ 0,00
FUNDO MUNICIPAL DE SAUDE		R\$ 0,00	R\$ 276.155,00
FUNDEB - GUAPO		R\$ 0,00	R\$ 0,00

BALANÇO PATRIMONIAL

Entidade:	MANUPA COMERCIO, EXPORTACAO, IMPORTACAO DE EQUIPAMENTOS E VEICULOS ADAPTADOS EIRELI		
Período da Escrituração:	01/01/2022 a 31/12/2022	CNPJ:	03.093.776/0001-91
Número de Ordem do Livro:	24		
Período Selecionado:	01 de Janeiro de 2022 a 31 de Dezembro de 2022		

Descrição	Nota	Saldo Inicial	Saldo Final
FUNDO MUNICIPAL DE SAUDE DE CERES		R\$ 0,00	R\$ 0,00
FUNDO MUNICIPAL DE SAUDE DE CAVALCANTE-GO		R\$ 0,00	R\$ 0,00
MUNICIPIO DE CRUZILIA		R\$ 0,00	R\$ 0,00
MUNICIPIO DE MALACACHETA		R\$ 0,00	R\$ 0,00
MUNICIPIO DE SAO GERALDO		R\$ 0,00	R\$ 386.900,00
FUNDO MUNICIPAL DE SAUDE		R\$ 0,00	R\$ 0,00
MUNICIPIO DE SAO JOAO DA SERRA		R\$ 0,00	R\$ 442.500,00
MUNICIPIO DE CALDAS		R\$ 0,00	R\$ 0,00
MUNICIPIO DE POCRANE		R\$ 0,00	R\$ 297.500,00
MUNICIPIO DE POCRANE		R\$ 0,00	R\$ 0,00
MUNICIPIO DE BRUMADINHO		R\$ 0,00	R\$ 0,00
FUNDO MUNICIPAL DE ASSISTENCIA SOCIAL - FMAS		R\$ 0,00	R\$ 0,00
MUNICIPIO DE VARZEA BRANCA - SECRETARIA DE SAUDE		R\$ 0,00	R\$ 285.000,00
MUNICIPIO DE BELO VALE		R\$ 0,00	R\$ 0,00
MUNICIPIO DE ENTRE FOLHAS		R\$ 0,00	R\$ 0,00
FUNDO MUNICIPAL DE SAUDE		R\$ 0,00	R\$ 0,00
MUNICIPIO DE IPANEMA		R\$ 0,00	R\$ 301.000,00
EMPRESA DE ASSIST. TEC E EXT RURAL DO EST DE MINAS GERAIS		R\$ 0,00	R\$ 764.850,00
MUNICIPIO DE DOM INOCENCIO		R\$ 0,00	R\$ 0,00
MUNICIPIO DE ALMENARA		R\$ 0,00	R\$ 0,00
MUNICIPIO DE PESCADOR		R\$ 0,00	R\$ 269.000,00
MUNICIPIO DE PRATINHA		R\$ 0,00	R\$ 0,00
MUNICIPIO DE SANTO ANTONIO DO GRAMA		R\$ 0,00	R\$ 0,00
MUNICIPIO DE OLARIA		R\$ 0,00	R\$ 0,00
CONS INTERM DE SAÚDE DA R DE URG. EMER L DE MINAS- CONSURGE		R\$ 1.505.000,00	R\$ 2.444.000,00
MUNICIPIO DE PERIQUITO		R\$ 0,00	R\$ 0,00
MUNICIPIO DE NEPOMUCENO		R\$ 0,00	R\$ 0,00
MUNICIPIO DE CAMBUQUIRA		R\$ 0,00	R\$ 0,00
MUNICIPIO DE LAGOA SANTA		R\$ 0,00	R\$ 419.045,00
MUNICIPIO DE LEME DO PRADO		R\$ 0,00	R\$ 0,00
MUNICIPIO DE CORONEL MURTA		R\$ 0,00	R\$ 0,00
MUNICIPIO D DOM EXPED LOPES SECRETARIA DE SAUDE E SANEAMENTO		R\$ 0,00	R\$ 0,00

BALANÇO PATRIMONIAL

Entidade:	MANUPA COMERCIO, EXPORTACAO, IMPORTACAO DE EQUIPAMENTOS E VEICULOS ADAPTADOS EIRELI		
Período da Escrituração:	01/01/2022 a 31/12/2022	CNPJ:	03.093.776/0001-91
Número de Ordem do Livro:	24		
Período Selecionado:	01 de Janeiro de 2022 a 31 de Dezembro de 2022		

Descrição	Nota	Saldo Inicial	Saldo Final
MUNICIPIO DE ITUTINGA		R\$ 0,00	R\$ 0,00
FUNDO MUNICIPAL DE SAUDE DE RIBEIRO GONCALVES		R\$ 0,00	R\$ 0,00
MUNICIPIO DE CAMPO ALEGRE DO FIDALGO		R\$ 0,00	R\$ 330.000,00
MUNICIPIO DE FRANCISCO MACEDO		R\$ 0,00	R\$ 570.000,00
MUNICIPIO DE SAO GONCALO DO RIO PRETO		R\$ 0,00	R\$ 0,00
INSTITUTO ESTADUAL DE FLORESTAS		R\$ 0,00	R\$ 0,00
MUNICIPIO DE PEDRO TEIXEIRA		R\$ 0,00	R\$ 283.850,00
MUNICIPIO DE SANTA CRUZ DO RIO PARDO		R\$ 0,00	R\$ 0,00
MUNICIPIO DE INACIO MARTINS		R\$ 564.000,00	R\$ 564.000,00
MUNICIPIO DE ENTRE RIOS		R\$ 181.475,00	R\$ 181.475,00
MUNICIPIO DE NARANDIBA		R\$ 128.408,84	R\$ 0,00
MUNICIPIO DE ITAPIRA		R\$ 0,00	R\$ 791.000,00
MUNICIPIO DE PEDRA BELA		R\$ 267.800,00	R\$ 0,00
MUNICIPIO DE BALSAMO		R\$ 112.490,00	R\$ 112.490,00
MUNICIPIO DE TATUI		R\$ 0,00	R\$ 123.000,00
FUNDO MUNICIPAL DE SAUDE DA EST CLI CAMPOS NOVOS PAULISTAS		R\$ 0,00	R\$ (61.250,00)
MUNICIPIO DE NOVA INDEPENDENCIA		R\$ 0,00	R\$ (59.210,00)
MUNICIPIO DE ARAQUARI		R\$ 51.650,00	R\$ 0,00
MUNICIPIO DE BOTUCATU		R\$ 0,00	R\$ (320.600,00)
NISSAN DO BRASIL AUTOMOVEIS LTDA		R\$ 431.112,60	R\$ 431.112,60
S.P. VIEIRA & TODA CONTABILIDADE LTDA		R\$ 0,00	R\$ 0,00
MUNICIPIO DE CAMPANARIO		R\$ 0,00	R\$ 0,00
MUNICIPIO DE IPUA		R\$ 42.100,00	R\$ 42.100,00
MUNICIPIO DE SAO MIGUEL DO IGUACU		R\$ 1.580.000,00	R\$ 1.580.000,00
ELIZANGELA DE CASSIA RODRIGUES SILVA		R\$ 1.352,00	R\$ 1.352,00
MUNICIPIO DE SANTA VITORIA		R\$ 199.142,00	R\$ 73.242,00
PM CAR MERCANTIL EIRELI		R\$ 200.000,00	R\$ 200.000,00
ASSOCIAÇÃO SANTA CASA DE MISERICORDIA DE SALTO DE PIRAPORA		R\$ 0,00	R\$ 45.000,00
LUCAS EDUARDO JACKUES		R\$ 160.000,00	R\$ 80.000,00
MUNICIPIO DE XANGRI-LA		R\$ 0,00	R\$ 1.216.268,00
CALVI IND E COM DE CARROCERIAS LTDA		R\$ 75.000,00	R\$ 75.000,00

BALANÇO PATRIMONIAL

Entidade:	MANUPA COMERCIO, EXPORTACAO, IMPORTACAO DE EQUIPAMENTOS E VEICULOS ADAPTADOS EIRELI		
Período da Escrituração:	01/01/2022 a 31/12/2022	CNPJ:	03.093.776/0001-91
Número de Ordem do Livro:	24		
Período Selecionado:	01 de Janeiro de 2022 a 31 de Dezembro de 2022		

Descrição	Nota	Saldo Inicial	Saldo Final
MUNICIPIO DE ESTIVA GERBI		R\$ 0,00	R\$ 0,00
MUNICIPIO DE CARAGUATATUBA		R\$ 152.990,00	R\$ 452.990,00
SECRETARIA DE ESTADO DA JUSTICA VITORIA-ES		R\$ 63.500,00	R\$ 63.500,00
MUNICIPIO DE MEDIANEIRA		R\$ 378.400,00	R\$ 378.400,00
MUNICIPIO DE TREMEMBE		R\$ 49.900,00	R\$ 49.900,00
MUNICIPIO DE TAIACU		R\$ 180.000,00	R\$ 180.000,00
J I MONTADORA DE VEICULOS ESPECIAIS EIRELI		R\$ 230.342,00	R\$ 230.342,00
UNIVERSIDADE FEDERAL DOS VALES DO JEQUITINHONHA E MUCURI		R\$ 934.645,12	R\$ 54.676,74
MUNICIPIO DE ALEM PARAIBA		R\$ 73.242,00	R\$ 73.242,00
MUNICIPIO DE ALFREDO VASCONCELOS		R\$ 0,00	R\$ 0,00
MUNICIPIO DE JACUPIRANGA		R\$ 0,00	R\$ 0,00
VIP INFRA-ESTRUTURA LTDA		R\$ 14.683,33	R\$ 14.683,33
CONS PUBL INTERMUN INOVAÇÃO E DESENVOLVIMENTO DO ESTADO PR		R\$ 504.000,00	R\$ 0,00
SERVIÇO SOCIAL DO COMERCIO - SESC ADM REGIONAL DO RJ		R\$ 239.220,00	R\$ 0,00
GAMALIEL GOES		R\$ 33.450,00	R\$ 33.450,00
REGIMENTO DE POLICIA MONTADA 9 DE JULHO		R\$ 1.305.000,00	R\$ 5.163.000,00
MUNICIPIO DE NOVO CRUZEIRO		R\$ 279.093,33	R\$ 0,00
MUNICIPIO DE PEREIRAS		R\$ 204.500,00	R\$ 0,00
MUNICIPIO DE SERRANOS		R\$ 351.000,00	R\$ 0,00
MUNICIPIO DE CAIABU		R\$ 254.050,00	R\$ 0,00
MUNICIPIO DE PALMEIRA		R\$ 429.990,00	R\$ 0,00
MUNICIPIO DE GUARULHOS		R\$ 249.940,00	R\$ 0,00
MUNICIPIO DE VOTORANTIM		R\$ 0,00	R\$ 198.270,00
MUNICIPIO DE MARILIA		R\$ 325.000,00	R\$ 325.000,00
MUNICIPIO DE UBARANA		R\$ 0,00	R\$ 0,00
MUNICIPIO DE CAJATI		R\$ 0,00	R\$ 241.270,00
MUNICIPIO DE IARAS		R\$ 0,00	R\$ 0,00
HOSPITAL GERAL DE SANTA MARIA		R\$ 0,00	R\$ 14.040,00
RONTAN ELETRO METALURGICA LTDA.		R\$ 16.597,86	R\$ 16.597,86
MUNICIPIO DE BAMBUI		R\$ 0,00	R\$ 0,00
MUNICIPIO DE CAPAO DA CANOA		R\$ 0,00	R\$ 0,00
MUNICIPIO DE NOVA CASTILHO		R\$ 0,00	R\$ 0,00

BALANÇO PATRIMONIAL

Entidade:	MANUPA COMERCIO, EXPORTACAO, IMPORTACAO DE EQUIPAMENTOS E VEICULOS ADAPTADOS EIRELI		
Período da Escrituração:	01/01/2022 a 31/12/2022	CNPJ:	03.093.776/0001-91
Número de Ordem do Livro:	24		
Período Selecionado:	01 de Janeiro de 2022 a 31 de Dezembro de 2022		

Descrição	Nota	Saldo Inicial	Saldo Final
SECRETARIA MUNICIPAL DE SEGURANCA URBANA - SMSU		R\$ 0,00	R\$ 0,00
MUNICIPIO DE ALVORADA		R\$ 0,00	R\$ 0,00
MUNICIPIO DE OCAUCU		R\$ 34.319,03	R\$ 34.319,03
ATIVA LOCAÇÃO LTDA		R\$ 0,00	R\$ 220.000,00
MUNICIPIO DE CAJAMAR		R\$ 0,00	R\$ 0,00
MUNICIPIO DE SAO PEDRO DA ALDEIA		R\$ 0,00	R\$ 0,00
JEFFERSON LUIZ DE OLIVEIRA		R\$ 0,00	R\$ 0,00
MUNICIPIO DE GRAMADO		R\$ 0,00	R\$ 0,00
MUNICIPIO DE SAO PEDRO DA ALDEIA		R\$ 0,00	R\$ 1.015.500,00
POLICIA MILITAR DO ESTADO DE MINAS GERAIS		R\$ 0,00	R\$ 0,00
MUNICIPIO DE TAPIRAI		R\$ 0,00	R\$ 0,00
FUNDO MUNICIPAL DE SAUDE		R\$ 0,00	R\$ 0,00
SAO PAULO SECRETARIA DA ADMINISTRACAO PENITENCIARIA		R\$ 0,00	R\$ 1.169.000,00
FUND CENTRO HEMATOLOGIA E HEMOTERAPIA DE MINAS GERAIS		R\$ 0,00	R\$ 0,00
MUNICIPIO DE MAIRINQUE		R\$ 0,00	R\$ 0,00
FUNDACAO LUIZ ENGLERT		R\$ 0,00	R\$ 0,00
MUNICIPIO DE CANGUCU		R\$ 0,00	R\$ 0,00
MUNICIPIO DE PEABIRU		R\$ 0,00	R\$ 0,00
MUNICIPIO DE CAPELA NOVA		R\$ 0,00	R\$ 0,00
MUNICIPIO DE MANGA		R\$ 0,00	R\$ 0,00
MUNICIPIO DE BARRETOS		R\$ 0,00	R\$ 0,00
MUNICIPIO DE ITAPIRAPUA PAULISTA		R\$ 0,00	R\$ 0,00
MUNICIPIO DE SANTA LUCIA		R\$ 0,00	R\$ 0,00
MUNICIPIO DE PRESIDENTE PRUDENTE		R\$ 0,00	R\$ 0,00
C.C.C. PARTICIPACOES LTDA		R\$ 0,00	R\$ 52.000,00
MUNICIPIO DE CAFELANDIA		R\$ 0,00	R\$ 0,00
MUNICIPIO DE SAO SEBASTIAO		R\$ 0,00	R\$ 0,00
MUNICIPIO DE BARCELOS		R\$ 0,00	R\$ 0,00
FUNDO MUNICIPAL DE ASSISTENCIA SOCIAL DE BARCELOS		R\$ 0,00	R\$ 0,00
PREFEITURA MUNICIPAL DE TEFE		R\$ 0,00	R\$ 0,00
MUNICIPIO DE TANGARA DA SERRA		R\$ 0,00	R\$ 0,00
FUNDO MUNICIPAL DE EDUCACAO		R\$ 0,00	R\$ 814.800,00

BALANÇO PATRIMONIAL

Entidade:	MANUPA COMERCIO, EXPORTACAO, IMPORTACAO DE EQUIPAMENTOS E VEICULOS ADAPTADOS EIRELI		
Período da Escrituração:	01/01/2022 a 31/12/2022	CNPJ:	03.093.776/0001-91
Número de Ordem do Livro:	24		
Período Selecionado:	01 de Janeiro de 2022 a 31 de Dezembro de 2022		

Descrição	Nota	Saldo Inicial	Saldo Final
MUNICIPIO DE SANTO AMARO		R\$ 0,00	R\$ 0,00
FUNDO MUNICIPAL DE SAUDE-FMS		R\$ 0,00	R\$ 0,00
FUNDO MUNICIPAL DE SAUDE DE JEQUIE		R\$ 0,00	R\$ 3.504,00
FUNDO MUNICIPAL DE SAUDE		R\$ 0,00	R\$ 304.000,00
FUNDAÇÃO ESTADUAL DO MEIO AMBIENTE E RECURSOS HIDRICOS		R\$ 0,00	R\$ 0,00
FUNDO MUNICIPAL DE SAUDE DE TABULEIRO DO NORTE		R\$ 42.246,67	R\$ 177.246,67
MUNICIPIO DE SAO JOAO DA BOA VISTA		R\$ 0,00	R\$ 0,00
MUNICIPIO DE ORLANDIA		R\$ 0,00	R\$ 0,00
FUNDO MUNICIPAL DE SAUDE - SANTO AMARO		R\$ 0,00	R\$ 0,00
FUNDO MUNICIPAL DE SAUDE		R\$ 0,00	R\$ 0,00
MUNICIPIO DE SAO JOAO DO PAU D'ALHO		R\$ 0,00	R\$ 0,00
MUNICIPIO DE DONA EUZEBIA		R\$ 0,00	R\$ 0,00
MUNICIPIO DE GUAIRA		R\$ 0,00	R\$ 0,00
MUNICIPIO DE MARINGA		R\$ 0,00	R\$ 0,00
MUNICIPIO DE MINDURI		R\$ 0,00	R\$ 0,00
FUNDO MUNICIPAL DE SAUDE DE SALITRE		R\$ 0,00	R\$ 0,00
FUNDO ESP DE REAPAREL E MODERNIZ DO PODER JUDICIARIO		R\$ 0,00	R\$ 0,00
TRIBUNAL DE JUSTICA DO ESTADO DO CEARA		R\$ 0,00	R\$ 333.700,00
FUNDO MUNICIPAL DE SAUDE		R\$ 0,00	R\$ 0,00
MUNICIPIO DE SARZEDO		R\$ 0,00	R\$ 0,00
FUNDO MUNICIPAL DE ASSISTENCIA SOCIAL		R\$ 0,00	R\$ 134.000,00
MUNICIPIO DA ESTANCIA TURISTICA DE OLIMPIA		R\$ 0,00	R\$ 0,00
MUNICIPIO DE RIO POMBA		R\$ 0,00	R\$ 308.950,00
MUNICIPIO DE RESENDE COSTA		R\$ 0,00	R\$ 0,00
FUNDO MUNICIPAL DE EDUCACAO		R\$ 0,00	R\$ 0,00
MUNICIPIO DE OLIVEIRA		R\$ 0,00	R\$ 2.000,00
FUNDO MUNICIPAL DE EDUCACAO		R\$ 0,00	R\$ 0,00
FUNDO MUNICIPAL DE SAUDE DE BELEM		R\$ 0,00	R\$ 0,00
MUNICIPIO DE JARU		R\$ 0,00	R\$ 0,00
MUNICIPIO DE EPITACIOLANDIA		R\$ 0,00	R\$ 0,00
SECRETARIA DE ESTADO DE		R\$ 0,00	R\$ 325.000,00

BALANÇO PATRIMONIAL

Entidade: MANUPA COMERCIO, EXPORTACAO, IMPORTACAO DE EQUIPAMENTOS E VEICULOS
ADAPTADOS EIRELI
Período da Escrituração: 01/01/2022 a 31/12/2022 CNPJ: 03.093.776/0001-91
Número de Ordem do Livro: 24
Período Selecionado: 01 de Janeiro de 2022 a 31 de Dezembro de 2022

Descrição	Nota	Saldo Inicial	Saldo Final
PLANEJAMENTO E GESTAO - SEPLAG			
MUNICIPIO DE BRASILEIA		R\$ 0,00	R\$ 0,00
FUNDO MUNICIPAL DE SAUDE		R\$ 0,00	R\$ 0,00
MUNICIPIO DE INHAPI		R\$ 0,00	R\$ 0,00
MUNICIPIO DE MIRACEMA		R\$ 0,00	R\$ 0,00
MUNICIPIO DE TARTARUGALZINHO		R\$ 0,00	R\$ 0,00
FUNDO MUNICIPAL DE SAUDE		R\$ 0,00	R\$ 0,00
MUNICIPIO DE LAPAO		R\$ 339.500,00	R\$ 339.500,00
PROCURADORIA GERAL DE JUSTICA DE MINAS GERAIS		R\$ 0,00	R\$ 0,00
MUNICIPIO DE SERRINHA		R\$ 0,00	R\$ 114.634,00
MUNICIPIO DE CAICO		R\$ 0,00	R\$ 0,00
FUNDO MUNICIPAL DE ASSISTENCIA SOCIAL DE SANTO AMARO		R\$ 0,00	R\$ 0,00
FUNDO MUNICIPAL DE SAUDE DE ITAPICURU		R\$ 0,00	R\$ 0,00
MUNICIPIO DE RIO VERDE DE MATO GROSSO		R\$ 0,00	R\$ 0,00
MUNICIPIO DE JUARA		R\$ 0,00	R\$ 0,00
MUNICIPIO DE TAPURAH		R\$ 0,00	R\$ 0,00
MUNICIPIO DE RIBEIRAOZINHO		R\$ 0,00	R\$ 0,00
MUNICIPIO DE CANAPOLIS		R\$ 0,00	R\$ 0,00
MUNICIPIO DE IVAI		R\$ 0,00	R\$ 585.000,00
MUNICIPIO DE RIO GRANDE DA SERRA		R\$ 0,00	R\$ 0,00
MUNICIPIO DE ARAPORA		R\$ 0,00	R\$ 0,00
MUNICIPIO DE SANTO ANTONIO DA PATRULHA		R\$ 0,00	R\$ 284.050,00
MUNICIPIO DE AVARE		R\$ 192.000,00	R\$ 536.000,00
MUNICIPIO DE ITU		R\$ 0,00	R\$ 0,00
MUNICIPIO DE SOBRADINHO		R\$ 0,00	R\$ 75.000,00
MUNICIPIO DE PARIQUERA-ACU		R\$ 0,00	R\$ 0,00
MUNICIPIO DE SAO JOAO DA MATA		R\$ 0,00	R\$ 0,00
MUNICIPIO DE UBATUBA		R\$ 0,00	R\$ 277.500,00
FUNDO MUNICIPAL DE SAUDE DE ACAJUTIBA		R\$ 0,00	R\$ 0,00
FUNDO MUNICIPAL DE EDUCACAO - FME		R\$ 0,00	R\$ 0,00
FUNDO MUNICIPAL DE EDUCACAO DE SERRINHA		R\$ 0,00	R\$ 0,00
FUNDO MUNICIPAL DE SAUDE		R\$ 0,00	R\$ 0,00

BALANÇO PATRIMONIAL

Entidade:	MANUPA COMERCIO, EXPORTACAO, IMPORTACAO DE EQUIPAMENTOS E VEICULOS ADAPTADOS EIRELI		
Período da Escrituração:	01/01/2022 a 31/12/2022	CNPJ:	03.093.776/0001-91
Número de Ordem do Livro:	24		
Período Selecionado:	01 de Janeiro de 2022 a 31 de Dezembro de 2022		

Descrição	Nota	Saldo Inicial	Saldo Final
MUNICIPIO DE IGARACU DO TIETE		R\$ 0,00	R\$ 0,00
MUNICIPIO DE FRANCA		R\$ 0,00	R\$ 1.204.600,00
MUNICIPIO DE BARUERI		R\$ 0,00	R\$ 0,00
MUNICIPIO DE CONCEICAO DA BARRA DE MINAS		R\$ 0,00	R\$ 0,00
MUNICIPIO DE BEBEDOURO		R\$ 0,00	R\$ 0,00
MUNICIPIO DE SERTAOZINHO		R\$ 0,00	R\$ 0,00
ESTADO DO ESPIRITO SANTO - GEES - SECRETARIA DA CASA MILITAR		R\$ 0,00	R\$ 0,00
MUNICIPIO DE ALCANTIL		R\$ 0,00	R\$ 333.200,00
MUNICIPIO DE ARACUAI		R\$ 0,00	R\$ 643.000,00
MUNICIPIO DE BOCA DA MATA		R\$ 0,00	R\$ 0,00
MUNICIPIO DE TERESOPOLIS		R\$ 0,00	R\$ 0,00
MUNICIPIO DE GUANAMBI		R\$ 0,00	R\$ 0,00
MUNICIPIO DE SAO SEBASTIAO DO ALTO		R\$ 0,00	R\$ 0,00
FUNDO MUNICIPAL DA EDUCACAO DE CRISOPOLIS		R\$ 0,00	R\$ 0,00
MUNICIPIO DE XIQUE-XIQUE		R\$ 0,00	R\$ 0,00
FUNDO MUNICIPAL DE SAUDE		R\$ 0,00	R\$ 0,00
MUNICIPIO DE AGUA CLARA		R\$ 0,00	R\$ 0,00
FUNDO MUNICIPAL DE ASSISTENCIA SOCIAL DE CRISOPOLIS		R\$ 0,00	R\$ 0,00
MUNICIPIO DE RESENDE		R\$ 0,00	R\$ 0,00
FUNDO MUNICIPAL DE SAUDE DE ITUMBIARA - FMS		R\$ 0,00	R\$ 0,00
MUNICIPIO DE BARRA DO BUGRES		R\$ 0,00	R\$ 0,00
FUNDO MUNICIPAL DE SAUDE DE IGUATU		R\$ 0,00	R\$ 0,00
MUNICIPIO DE MILAGRES		R\$ 0,00	R\$ 0,00
DEPARTAMENTO ESTADUAL DE TRANSITO		R\$ 0,00	R\$ 2.338.500,00
MUNICIPIO DE PALESTINA		R\$ 0,00	R\$ 0,00
MUNICIPIO DE SANTA RITA DO PASSA QUATRO		R\$ 0,00	R\$ 301.659,25
MUNICIPIO DE BRODOWSKI		R\$ 0,00	R\$ 100.000,00
MUNICIPIO DE ARUJA		R\$ 0,00	R\$ 0,00
MUNICIPIO DE JESUANIA		R\$ 0,00	R\$ 0,00
MUNICIPIO DE ALAGOA		R\$ 0,00	R\$ 0,00
PARA MINISTERIO PUBLICO		R\$ 0,00	R\$ 940.666,67

BALANÇO PATRIMONIAL

Entidade:	MANUPA COMERCIO, EXPORTACAO, IMPORTACAO DE EQUIPAMENTOS E VEICULOS ADAPTADOS EIRELI		
Período da Escrituração:	01/01/2022 a 31/12/2022	CNPJ:	03.093.776/0001-91
Número de Ordem do Livro:	24		
Período Selecionado:	01 de Janeiro de 2022 a 31 de Dezembro de 2022		

Descrição	Nota	Saldo Inicial	Saldo Final
MUNICIPIO DE OURO FINO		R\$ 0,00	R\$ 0,00
MUNICIPIO DE LAJES PINTADAS		R\$ 0,00	R\$ 0,00
MUNICIPIO DE HOLAMBRA		R\$ 0,00	R\$ 0,00
GISELE CRISTINA MACHADO		R\$ 0,00	R\$ 46.000,00
MUNICIPIO DE JUQUITIBA		R\$ 0,00	R\$ 0,00
MUNICIPIO DE POTIM		R\$ 0,00	R\$ 291.000,00
MUNICIPIO DE TOLEDO		R\$ 0,00	R\$ 0,00
FUNDO MUNICIPAL DE SAUDE DE TEIXEIRA DE FREITAS		R\$ 0,00	R\$ 0,00
MUNICIPIO DE COTRIGUACU		R\$ 0,00	R\$ 0,00
MUNICIPIO DE HORIZONTE		R\$ 0,00	R\$ 1.140.000,00
JULIO CESAR TONHAO		R\$ 0,00	R\$ 45.000,00
RICARDO APARECIDO LOURENCO		R\$ 0,00	R\$ 45.000,00
MUNICIPIO DE SAO CARLOS		R\$ 0,00	R\$ 0,00
MUNICIPIO DE BARRA DO CHAPEU		R\$ 0,00	R\$ 0,00
MUNICIPIO DE RAFAEL JAMBEIRO		R\$ 0,00	R\$ 0,00
FUNDO ESTADUAL DE SEGURANCA PUBLICA DO ESTADO DO AMAPA		R\$ 0,00	R\$ 0,00
MUNICIPIO DE CHAPECO		R\$ 0,00	R\$ 650.000,00
MUNICIPIO DE PENEDO		R\$ 0,00	R\$ 0,00
MUNICIPIO DE DIANOPOLIS		R\$ 0,00	R\$ 635.000,00
MUNICIPIO DE CARAPICUIBA		R\$ 0,00	R\$ 0,00
MUNICIPIO DE NOVO HORIZONTE DO SUL		R\$ 0,00	R\$ 0,00
MUNICIPIO DE ELDORADO		R\$ 0,00	R\$ 0,00
MUNICIPIO DE JUINA		R\$ 0,00	R\$ 0,00
ESTADO DO MARANHAO - SECRETARIA DE ESTADO DA SAUDE		R\$ 0,00	R\$ 0,00
MUNICIPIO DE SANTA TEREZINHA		R\$ 0,00	R\$ 0,00
MUNICIPIO DE NOVA MUTUM		R\$ 0,00	R\$ 689.125,00
SECRETARIA DE ESTADO DE SEGURANCA PUBLICA E DEFESA SOCIAL		R\$ 0,00	R\$ 2.099.000,00
POLICIA MILITAR DO ESTADO DO PARA		R\$ 0,00	R\$ 400.000,00
MUNICIPIO DE CAPAO BONITO		R\$ 0,00	R\$ 0,00
FUNDO MUNICIPAL DE SAUDE DE ITAPAJE		R\$ 0,00	R\$ 298.000,00
SECRETARIA DE ESTADO DA SEGURANCA PUBLICA E DA DEFESA SOCIAL		R\$ 208.130,00	R\$ 1.029.130,00

BALANÇO PATRIMONIAL

Entidade:	MANUPA COMERCIO, EXPORTACAO, IMPORTACAO DE EQUIPAMENTOS E VEICULOS ADAPTADOS EIRELI		
Período da Escrituração:	01/01/2022 a 31/12/2022	CNPJ:	03.093.776/0001-91
Número de Ordem do Livro:	24		
Período Selecionado:	01 de Janeiro de 2022 a 31 de Dezembro de 2022		

Descrição	Nota	Saldo Inicial	Saldo Final
MUNICIPIO DE DRACENA		R\$ 0,00	R\$ 485.000,00
MUNICIPIO DE FARTURA		R\$ 0,00	R\$ 578.400,00
MUNICIPIO DE PORTO ALEGRE		R\$ 0,00	R\$ 186.900,00
FUNDO MUNICIPAL DE SAUDE DE FORQUILHA		R\$ 75.950,00	R\$ 75.950,00
MUNICIPIO DE NOVA MARILANDIA		R\$ 0,00	R\$ 0,00
MUNICIPIO DE CACHOEIRA		R\$ 0,00	R\$ 0,00
MUNICIPIO DE UTINGA		R\$ 0,00	R\$ 0,00
FUNDO MUNICIPAL DE EDUCACAO - FME		R\$ 0,00	R\$ 410.000,00
MUNICIPIO DE ITABUNA		R\$ 0,00	R\$ 400.000,00
SECRETARIA DE ESTADO DO DESENVOLVIMENTO AMBIENTAL		R\$ 0,00	R\$ 305.000,00
TRIBUNAL DE JUSTICA DO ESTADO DE GOIAS		R\$ 0,00	R\$ 1.453.470,00
FUNDO MUNICIPAL DE SAUDE		R\$ 0,00	R\$ 0,00
FUNDACAO HEMOCENTRO DE BRASILIA		R\$ 0,00	R\$ 2.399.000,00
FUNDO MUNICIPAL DE SAUDE		R\$ 0,00	R\$ 0,00
MUNICIPIO DE MARAU		R\$ 0,00	R\$ 0,00
FUNDO MUNICIPAL DE ASSISTENCIA SOCIAL		R\$ 0,00	R\$ 0,00
FUNDO MUNICIPAL DE SAUDE DE IRECE - FUMSAUDE		R\$ 249.200,00	R\$ 249.200,00
FUNDO MUNICIPAL DE EDUCACAO DE MULUNGU DO MORRO-BA		R\$ 0,00	R\$ 293.500,00
MUNICIPIO DE OUROLANDIA		R\$ 0,00	R\$ 599.999,97
HOSPITAL UNIVERSITARIO GAFFRÉE E GUINLE DA UNIRIO		R\$ 283.971,20	R\$ 283.971,20
MUNICIPIO DE LINHARES		R\$ 74.190,00	R\$ 74.190,00
MUNICIPIO DE SANTA LUCIA		R\$ 0,00	R\$ 0,00
FUNDO MUNICIPAL DE SAUDE		R\$ 349.200,00	R\$ 349.200,00
ATHOS BRASIL SOLUÇÕES EM UNIDADES MÓVEIS LTDA.		R\$ 165.000,00	R\$ 165.000,00
TERCEIRO BATALHAO DE SUPRIMENTO		R\$ 173.000,00	R\$ 173.000,00
FUNDO MUNICIPAL DE SAUDE DE GOVERNADOR EDISON LOBAO		R\$ 41.020,72	R\$ 41.020,72
MUNICIPIO DE OURINHOS		R\$ 290.598,00	R\$ 290.598,00
MUNICIPIO DE PARAISOPOLIS		R\$ 191.900,00	R\$ 191.900,00
PREFEITURA MUNICIPAL DE LIMOEIRO DO NORTE		R\$ 72.860,00	R\$ 72.860,00
PREFEITURA MUNICIPAL DE VIANA		R\$ 454.090,69	R\$ 454.090,69
FMS DE REDENCAO		R\$ 122.250,00	R\$ 122.250,00

BALANÇO PATRIMONIAL

Entidade:	MANUPA COMERCIO, EXPORTACAO, IMPORTACAO DE EQUIPAMENTOS E VEICULOS ADAPTADOS EIRELI		
Período da Escrituração:	01/01/2022 a 31/12/2022	CNPJ:	03.093.776/0001-91
Número de Ordem do Livro:	24		
Período Selecionado:	01 de Janeiro de 2022 a 31 de Dezembro de 2022		

Descrição	Nota	Saldo Inicial	Saldo Final
FMS DE CARIRE		R\$ 72.500,00	R\$ 72.500,00
MUNICIPIO DE IRARA		R\$ 128.000,00	R\$ 128.000,00
FUNDO MUNICIPAL DE SAUDE		R\$ 357.000,00	R\$ 357.000,00
M FIBRA EIRELI		R\$ 261.937,25	R\$ 261.937,25
FUNDO MUNICIPAL DE SAUDE/SUS DO MUNICIPIO DE RESENDE		R\$ 275.554,66	R\$ 275.554,66
FUNDO MUNICIPAL DE SAUDE DE FLORESTA DO ARAGUAIA		R\$ 191.900,00	R\$ 191.900,00
MUNICIPIO DE IMBE		R\$ 148.380,00	R\$ 148.380,00
FUNDO MUNICIPAL DE SAUDE DE JUSSARA		R\$ 80.000,00	R\$ 80.000,00
FUNDO MUNICIPAL DE SAUDE DE CEREJEIRAS - RO		R\$ 79.999,50	R\$ 79.999,50
MUNICIPIO DE BOM JESUS		R\$ 73.242,00	R\$ 73.242,00
SUPERINTENDENCIA REG.DA POL. RODOV. FEDERAL PERNAMBUCO		R\$ 13.978,19	R\$ 13.978,19
FUNDO MUNICIPAL DE SAUDE IBIRAPITANGA		R\$ 149.900,00	R\$ 149.900,00
MUNICIPIO DE SINOP		R\$ 194.994,00	R\$ 194.994,00
MUNICIPIO DE CAMPO LIMPO PAULISTA		R\$ 147.650,00	R\$ 147.650,00
MUNICIPIO DE ANHEMBI		R\$ 76.000,00	R\$ 76.000,00
MUNICIPIO DE POA		R\$ 509.435,29	R\$ 509.435,29
PREFEITURA DO MUNICIPIO DE ESPIGAO D'OESTE		R\$ 153.862,26	R\$ 153.862,26
FUNDO MUNICIPAL DE SAUDE		R\$ 200.000,00	R\$ 200.000,00
MUNICIPIO DE BARRA DO RIBEIRO		R\$ 191.900,00	R\$ 191.900,00
FUNDO MUNICIPAL DE PROMOCAO DO TURISMO		R\$ 455.044,00	R\$ 455.044,00
FUNDO MUNICIPAL DE SAUDE		R\$ 383.800,00	R\$ 383.800,00
FUNDO MUNICIPAL DE SAUDE DE LARANJAL DO JARI		R\$ 170.000,00	R\$ 170.000,00
F 7 ACESSORIOS AUTOMOTIVOS EIRELI-ME		R\$ 123.823,00	R\$ 123.823,00
FUNDO MUNICIPAL DE SAUDE DE MANTENOPOLIS		R\$ 189.000,00	R\$ 189.000,00
17 BATALHAO DE FRONTEIRA		R\$ 184.930,54	R\$ 184.930,54
FUNDO MUNICIPAL DE SAUDE		R\$ 191.900,00	R\$ 191.900,00
HOSPITAL DE GUARNICAO DE SAO GABRIEL DA CACHOEIRA		R\$ 269.946,65	R\$ 269.946,65
FUNDO MUNICIPAL DE SAUDE		R\$ 340.150,00	R\$ 340.150,00
MUNICIPIO DE CAMACAN		R\$ 314.000,00	R\$ 314.000,00
MUNICIPIO DE ITAPAJE		R\$ 88.000,00	R\$ 88.000,00
SEAG SECRET ABAST.AGRIC DO E.S.		R\$ 381.000,00	R\$ 381.000,00

BALANÇO PATRIMONIAL

Entidade:	MANUPA COMERCIO, EXPORTACAO, IMPORTACAO DE EQUIPAMENTOS E VEICULOS ADAPTADOS EIRELI		
Período da Escrituração:	01/01/2022 a 31/12/2022	CNPJ:	03.093.776/0001-91
Número de Ordem do Livro:	24		
Período Selecionado:	01 de Janeiro de 2022 a 31 de Dezembro de 2022		

Descrição	Nota	Saldo Inicial	Saldo Final
RIO G.N SECRETARIA ESTADUAL PLANEJAMENTO		R\$ 195.557,69	R\$ 195.557,69
FUNDO ESTADUAL DE SAUDE DE PORTO VELHO		R\$ 219.726,00	R\$ 219.726,00
FUNDACAO MUNIC S. RIO CLARO		R\$ 59.070,00	R\$ 59.070,00
MUNICIPIO DE TAUÁ		R\$ 71.430,00	R\$ 71.430,00
SECRETARIA ESTADUAL DE SAUDE FES-MACEIO		R\$ 146.484,00	R\$ 146.484,00
GENEBRE DO BRASIL INT NEGOCIOS LTDA		R\$ 1.675,00	R\$ 1.675,00
FMS DE ALFREDO CHAVES		R\$ 187.000,00	R\$ 187.000,00
MUNICIPIO DE SAO JOSE DE PIRANHAS		R\$ 263.333,33	R\$ 263.333,33
FMS DE GOVERNADOR LINDENBERG		R\$ 346.000,00	R\$ 346.000,00
9 BATALHAO DE SUPRIMENTO		R\$ 158.783,33	R\$ 158.783,33
FMS DE FEIRA DA MATA		R\$ 73.242,00	R\$ 73.242,00
SEC MUN DE ASSISTENCIA SOCIAL, DIREITOS HUMANOS E HABITACAO		R\$ 199.900,00	R\$ 199.900,00
MUNICIPIO DE ANTAS		R\$ 82.000,00	R\$ 82.000,00
PREFEITURA MUNICIPAL DE FORQUILHA		R\$ 75.950,00	R\$ 75.950,00
MUNICIPIO DE SABOEIRO		R\$ 228.548,88	R\$ 228.548,88
MUNICIPIO DE COLOMBIA		R\$ 191.900,00	R\$ 191.900,00
MUNICIPIO DE CHARQUEADA		R\$ 150.000,00	R\$ 150.000,00
31 BATALHAO DE INFANTARIA MOTORIZADO		R\$ 322.000,00	R\$ 322.000,00
3 BATALHAO DE SUPRIMENTO		R\$ 184.305,00	R\$ 184.305,00
IF DO SUDESTE DE MINAS GERAIS - CAMPUS MURIAE		R\$ 10.220,54	R\$ 10.220,54
FUNDO MUNICIPAL DA SAUDE		R\$ 165.200,00	R\$ 165.200,00
KALUNGA COMERCIO INDUSTRIA GRAFICA LTDA		R\$ 56,90	R\$ 56,90
MUNICIPIO DE ECOPORANGA		R\$ 102.340,00	R\$ 102.340,00
MUNICIPIO DE PIEDADE		R\$ 70.000,00	R\$ 70.000,00
FUNDO MUNICIPAL DE SAUDE		R\$ 21.800,00	R\$ 21.800,00
MUNICIPIO DE JERONIMO MONTEIRO		R\$ 80.500,00	R\$ 80.500,00
SECRETARIA MUNICIPAL DE SAUDE DE FLORIANO		R\$ 189.980,00	R\$ 189.980,00
FUNDO MUNICIPAL DE SAUDE		R\$ 179.000,00	R\$ 179.000,00
FUNDO MUNICIPAL DE ASSISTENCIA SOCIAL DE CONDE		R\$ 66.400,00	R\$ 66.400,00
MUNICIPIO DE CAPITAO GERVASIO OLIVEIRA		R\$ 250.600,00	R\$ 250.600,00
MUNICIPIO DE SAO BRAZ DO PIAUI		R\$ 168.400,00	R\$ 168.400,00

BALANÇO PATRIMONIAL

Entidade:	MANUPA COMERCIO, EXPORTACAO, IMPORTACAO DE EQUIPAMENTOS E VEICULOS ADAPTADOS EIRELI		
Período da Escrituração:	01/01/2022 a 31/12/2022	CNPJ:	03.093.776/0001-91
Número de Ordem do Livro:	24		
Período Selecionado:	01 de Janeiro de 2022 a 31 de Dezembro de 2022		

Descrição	Nota	Saldo Inicial	Saldo Final
FUNDO MUNICIPAL DE AÇÃO SOCIAL E DO TRABALHO		R\$ 58.685,00	R\$ 58.685,00
FUNDO MUNICIPAL DE SAÚDE DE JOSE DE FREITAS		R\$ 189.500,00	R\$ 189.500,00
FUNDO MUNICIPAL DE SAÚDE DE NOVA SOURE		R\$ 257.000,00	R\$ 257.000,00
MUNICÍPIO DE BARRO DURO		R\$ 79.232,01	R\$ 79.232,01
FUNDO MUNICIPAL DE ASSISTÊNCIA SOCIAL		R\$ 42.500,00	R\$ 42.500,00
FUNDO MUNICIPAL DE SAÚDE DE COLATINA		R\$ 109.900,00	R\$ 109.900,00
MUNICÍPIO DE SANTO AFONSO		R\$ 193.799,00	R\$ 193.799,00
MUNICÍPIO DE ARIPUANA		R\$ 163.832,00	R\$ 163.832,00
FUNDO MUNICIPAL DE SAÚDE DE PALMEIRAS		R\$ 399.500,00	R\$ 399.500,00
FUNDO MUNICIPAL DE SAÚDE DO MUNICÍPIO DE SANTA QUITERIA		R\$ 153.400,00	R\$ 153.400,00
MUNICÍPIO DE UBATA		R\$ 47.285,00	R\$ 47.285,00
FUNDO MUNICIPAL DE SAÚDE DE VIANA		R\$ 219.726,00	R\$ 219.726,00
CREFES - CENTRO DE REABILITAÇÃO FÍSICA DO ESTADO DO ES		R\$ 165.735,10	R\$ 165.735,10
DANIELI REJANE FERREIRA DE CAMPOS		R\$ 76.500,00	R\$ 76.500,00
INTERVENÇÃO FEDERAL NO ESTADO DO RIO DE JANEIRO		R\$ 37.400,00	R\$ 37.400,00
CONSELHO REGIONAL DOS CORRETORES DE IMÓVEIS 1 REGIÃO		R\$ 8.940,80	R\$ 8.940,80
SOLON CORREIA DA SILVA		R\$ 118.200,00	R\$ 118.200,00
AUTOTEC DO BRASIL LTDA ME		R\$ 2.863.750,80	R\$ 2.863.750,80
IRMANDADE DA SANTA CASA DE MISERICÓRDIA DE ITATIBA		R\$ 114.779,30	R\$ 114.779,30
MUNICÍPIO DE LORENA		R\$ 149.660,00	R\$ 149.660,00
MUNICÍPIO DE NOVA IGUAÇU		R\$ 39.450,00	R\$ 39.450,00
FUNDO MUNICIPAL DE SAÚDE DE LUTECIA		R\$ 86.780,00	R\$ 86.780,00
TRANSZECO TRANSPORTES DE CARGAS EIRELI		R\$ 198.000,00	R\$ 198.000,00
SERGIO LUIS DE SOUZA FIGUEIREDO		R\$ 141.300,00	R\$ 141.300,00
MUNICÍPIO DE PLATINA		R\$ 43.390,00	R\$ 43.390,00
MUNICÍPIO DE CANDIDO MOTA		R\$ 43.390,00	R\$ 43.390,00
SERVICO AUTONOMO MUNICIPAL DE AGUA E ESGOTO		R\$ 122.800,00	R\$ 122.800,00
NEW ASSISTENCIA MEDICA A EVENTOS EIRELI		R\$ 122.500,00	R\$ 122.500,00
UNIPETRO M S DISTRIBUIDORA DE PETROLEO LTDA		R\$ 113.000,00	R\$ 113.000,00

BALANÇO PATRIMONIAL

Entidade:	MANUPA COMERCIO, EXPORTACAO, IMPORTACAO DE EQUIPAMENTOS E VEICULOS ADAPTADOS EIRELI		
Período da Escrituração:	01/01/2022 a 31/12/2022	CNPJ:	03.093.776/0001-91
Número de Ordem do Livro:	24		
Período Selecionado:	01 de Janeiro de 2022 a 31 de Dezembro de 2022		

Descrição	Nota	Saldo Inicial	Saldo Final
PEDRO TRENCH GONÇALVES DE MORAES		R\$ 36.321,60	R\$ 36.321,60
CARMOVEL INDÚSTRIA E COMÉRCIO DE MÓVEIS EIRELI		R\$ 35.137,63	R\$ 35.137,63
DOCTOR HOME SERVIÇOS MEDICOS LTDA		R\$ 244.000,00	R\$ 244.000,00
JULIO CESAR HESSEL		R\$ 128.900,00	R\$ 128.900,00
G.N GERENCIAMENTO NACIONAL DE TRANSPORTES E SERVIÇOS GERAIS		R\$ 280.888,74	R\$ 280.888,74
MUNICIPIO DE PARANACITY		R\$ 186.000,00	R\$ 186.000,00
HEDER DA SILVA GOMES DE MORAIS		R\$ 110.500,00	R\$ 110.500,00
FUNDO MUNICIPAL DE SAUDE DE VITORIA		R\$ 19.997,00	R\$ 19.997,00
EL CID ROBERTO BREMMER		R\$ 116.000,00	R\$ 116.000,00
MOVIMENTO LOCADORA DE VEICULOS EIRELI		R\$ 155.000,00	R\$ 155.000,00
KADINY LOCADORA DE VEICULOS EIRELI		R\$ 209.696,00	R\$ 209.696,00
JOSE APARECIDO SOARES DE OLIVEIRA		R\$ 115.000,00	R\$ 115.000,00
8. DEPOSITO DE SUPRIMENTO		R\$ 9.652,50	R\$ 9.652,50
LUCAS MARQUES DE OLIVEIRA		R\$ 109.000,00	R\$ 109.000,00
FUNDO MUNICIPAL DE SAUDE LAGOA DE SAO FRANCISCO		R\$ 79.900,00	R\$ 79.900,00
FUNDO MUNICIPAL DE SAUDE DE MONTE ALEGRE DO PIAUI - PI		R\$ 148.000,00	R\$ 148.000,00
MUNICIPIO DE SANTA MARIA DA VITORIA		R\$ 242.500,00	R\$ 242.500,00
FUNDO MUNICIPAL DE SAUDE DE JIJOCA DE JERICOACOARA		R\$ 224.000,00	R\$ 224.000,00
FUNDO MUNICIPAL DE SAUDE - FMS		R\$ 80.000,00	R\$ 80.000,00
FUNDO MUNICIPAL DE ASSISTENCIA SOCIAL		R\$ 186.000,00	R\$ 186.000,00
FABIANA JOSE DOS SANTOS CUSTODIA		R\$ 170.000,00	R\$ 170.000,00
FUNDO MUNICIPAL DE SAUDE		R\$ 80.475,00	R\$ 80.475,00
ROBINSON DE SOUZA TAVARES		R\$ 75.000,00	R\$ 75.000,00
MARCELO ANGELO PEREIRA MAGALHAES		R\$ 121.900,00	R\$ 121.900,00
LOCARVANS LOCADORA DE VEICULOS LTDA		R\$ 155.000,00	R\$ 155.000,00
STAREX REMOÇÕES E SERV MEDICOS LTDA		R\$ 527.500,00	R\$ 527.500,00
FRANCISCO DE ASSIS SOBRINHO		R\$ 99.500,00	R\$ 99.500,00
FUNDO ESPECIAL DO CORPO DE BOMBEIROS MILITAR DO AMAZONAS		R\$ 182.998,00	R\$ 182.998,00
SECRETARIA DE ESTADO DE ESPORTES E LAZER		R\$ 168.900,00	R\$ 168.900,00

BALANÇO PATRIMONIAL

Entidade:	MANUPA COMERCIO, EXPORTACAO, IMPORTACAO DE EQUIPAMENTOS E VEICULOS ADAPTADOS EIRELI		
Período da Escrituração:	01/01/2022 a 31/12/2022	CNPJ:	03.093.776/0001-91
Número de Ordem do Livro:	24		
Período Selecionado:	01 de Janeiro de 2022 a 31 de Dezembro de 2022		

Descrição	Nota	Saldo Inicial	Saldo Final
HOSPITAL INFANTIL FRANCISCO DE ASSIS		R\$ 75.000,00	R\$ 75.000,00
MUNICIPIO DE SAO DOMINGOS DO NORTE		R\$ 120.000,00	R\$ 120.000,00
FUNDO MUNICIPAL DE SAUDE DE MARATAIZES		R\$ 164.000,00	R\$ 164.000,00
FUNDO MUNICIPAL DE SAUDE		R\$ 85.900,00	R\$ 85.900,00
MUNICIPIO DE TAMBORIL		R\$ 230.100,00	R\$ 230.100,00
MUNICIPIO DE ATILIO VIVACQUA		R\$ 55.000,00	R\$ 55.000,00
FUNDO PENITENCIARIO DO ESTADO DE ALAGOAS		R\$ 389.988,00	R\$ 389.988,00
FUNDO MUNICIPAL DE ASSISTENCIA SOCIAL		R\$ 41.900,00	R\$ 41.900,00
GATTI DISTRIBUIDORA EIRELI		R\$ 102.000,00	R\$ 102.000,00
GOLD RENTAL CAR EIRELI - ME		R\$ 3.569,75	R\$ 3.569,75
FUNDO MUNICIPAL DE SAUDE DE ITABAIANA SERGIPE		R\$ 140.590,00	R\$ 140.590,00
SERVICO NACIONAL DE APRENDIZAGEM COMERCIAL		R\$ 174.200,00	R\$ 174.200,00
MUNICIPIO DE CABREUVA		R\$ 89.000,00	R\$ 89.000,00
MUNICIPIO DE ITAJUBA		R\$ 174.000,00	R\$ 174.000,00
T.E.M. EMERGENCIAS MEDICAS LTDA.		R\$ 675.000,00	R\$ 675.000,00
MARCIO ANTONIO BALZANELLO		R\$ 124.000,00	R\$ 124.000,00
FUNDO MUNICIPAL DE SAUDE DE ESPIRITO SANTO DO TURVO		R\$ 74.600,00	R\$ 74.600,00
MUNICIPIO DE COCAL DE TELHA		R\$ 220.000,00	R\$ 220.000,00
CONSELHO REGIONAL DE QUIMICA SETIMA REGIAO		R\$ 239.444,00	R\$ 239.444,00
MUNICIPIO DE SERRA PRETA		R\$ 114.000,00	R\$ 114.000,00
FUNDO MUNICIPAL DE SAUDE DE BARRA DO ROCHA		R\$ 85.700,00	R\$ 85.700,00
FUNDO MUNICIPAL DE SAUDE DE LUIS EDUARDO MAGALHAES		R\$ 215.800,00	R\$ 215.800,00
MUNICIPIO DE BARREIRA		R\$ 89.000,00	R\$ 89.000,00
MUNICIPIO DE SANTA LEOPOLDINA		R\$ 133.000,00	R\$ 133.000,00
SAMARA BEZERRA SPINA		R\$ 108.000,00	R\$ 108.000,00
FUNDO MUNICIPAL DE SAÚDE		R\$ 84.900,00	R\$ 84.900,00
CONSORCIO INTERMUNICIPAL DO MEDIO RIO DAS CONTAS		R\$ 51.000,00	R\$ 51.000,00
FUNDO MUNICIPAL DE SAUDE		R\$ 154.900,00	R\$ 154.900,00
MUNICIPIO DE GROAIRAS		R\$ 186.900,00	R\$ 186.900,00
SERVICO AUTONOMO DE AGUA E ESGOTO		R\$ 57.500,00	R\$ 57.500,00

BALANÇO PATRIMONIAL

Entidade:	MANUPA COMERCIO, EXPORTACAO, IMPORTACAO DE EQUIPAMENTOS E VEICULOS ADAPTADOS EIRELI		
Período da Escrituração:	01/01/2022 a 31/12/2022	CNPJ:	03.093.776/0001-91
Número de Ordem do Livro:	24		
Período Selecionado:	01 de Janeiro de 2022 a 31 de Dezembro de 2022		

Descrição	Nota	Saldo Inicial	Saldo Final
SECRETARIA DE EDUCACAO DE CANDEAL		R\$ 85.900,00	R\$ 85.900,00
FUNDO MUNICIPAL DE ASSISTENCIA SOCIAL-FMAS		R\$ 42.700,00	R\$ 42.700,00
FUNDO MUNICIPAL DE SAUDE DE UMBURANAS		R\$ 142.000,00	R\$ 142.000,00
FMS DE IRARAQUARA		R\$ 185.000,00	R\$ 185.000,00
FMS DE CONDE		R\$ 73.242,00	R\$ 73.242,00
FMS DE SAO SALVADOR DO TOCANTINS		R\$ 67.392,00	R\$ 67.392,00
MUNICIPIO DE CARNAUBAL		R\$ 600,00	R\$ 600,00
4 COMPANHIA DE COMUNICACAO - BH		R\$ 172.157,00	R\$ 172.157,00
FMS DE LAMBARI D'OESTE		R\$ 25.380,38	R\$ 25.380,38
FMS DE OCARA		R\$ 73.505,00	R\$ 73.505,00
MUNICIPIO DE ALTO SANTO		R\$ 160.390,10	R\$ 160.390,10
MUNICIPIO DE CANTO DO BURITI		R\$ 379.847,67	R\$ 379.847,67
FMS DE CARAUARI		R\$ 373.453,93	R\$ 373.453,93
FMS DE APIACA		R\$ 19.860,00	R\$ 19.860,00
MUNICIPIO DE AURORA		R\$ 16.000,00	R\$ 16.000,00
FMS DE EUSEBIO		R\$ 161.528,80	R\$ 161.528,80
FMS DE BARRO PRETO		R\$ 79.900,00	R\$ 79.900,00
MUNICIPIO DE MANTENOPOLIS		R\$ 189.000,00	R\$ 189.000,00
MUNICIPIO DE ITAPETININGA		R\$ 291.872,00	R\$ 291.872,00
FMS DE SANTO ANTONIO DO JARDIM		R\$ 454.692,70	R\$ 454.692,70
FMS DE POUSO REDONDO		R\$ 78.900,00	R\$ 78.900,00
ZETTA FROTAS LTDA		R\$ 65.728,00	R\$ 65.728,00
FMS DE LAGOA DO MATO		R\$ 73.242,00	R\$ 73.242,00
FMS DE ALEGRE		R\$ 159.697,00	R\$ 159.697,00
JUSTICA EST. PRIMEIRO GRAU EM SERGIPE		R\$ 7.605,00	R\$ 7.605,00
FMS DE ALIANCA DE TOCANTIS		R\$ 73.242,00	R\$ 73.242,00
FMAS DE SANTA M.JETIBA		R\$ 166.000,00	R\$ 166.000,00
ADMINISTRACAO DO CORPO DE BOMBEIROS - SP		R\$ 1.308.000,00	R\$ 1.308.000,00
FMS DE POTIRETAMA		R\$ 243.000,00	R\$ 243.000,00
FMS DE BOQUINO		R\$ 168.000,00	R\$ 168.000,00
FMS DE CABECEORAS DO PIAUI		R\$ 294.380,00	R\$ 294.380,00
MUNICIPIO DE IBARETAMA		R\$ 80.000,00	R\$ 80.000,00

BALANÇO PATRIMONIAL

Entidade:	MANUPA COMERCIO, EXPORTACAO, IMPORTACAO DE EQUIPAMENTOS E VEICULOS ADAPTADOS EIRELI		
Período da Escrituração:	01/01/2022 a 31/12/2022	CNPJ:	03.093.776/0001-91
Número de Ordem do Livro:	24		
Período Selecionado:	01 de Janeiro de 2022 a 31 de Dezembro de 2022		

Descrição	Nota	Saldo Inicial	Saldo Final
FMS DE APUAREMA		R\$ 189.000,00	R\$ 189.000,00
FMS DE NOVA VICOSA		R\$ 338.800,00	R\$ 338.800,00
FMS DE PORTO		R\$ 277.702,00	R\$ 277.702,00
FMS DE GROAIRAS		R\$ 317.200,00	R\$ 317.200,00
FMS DE ACARAU		R\$ 330.664,00	R\$ 330.664,00
TRIBUNAL REG. TRABALHO 5A.REGIAO		R\$ 174.500,00	R\$ 174.500,00
FMS DE RIACHO DA CRUZ		R\$ 73.242,00	R\$ 73.242,00
MUNICIPIO DE ANISIO DE ABREU		R\$ 73.242,00	R\$ 73.242,00
FMS DE PASSAGEM FRANCA DO PIAUI		R\$ 73.242,00	R\$ 73.242,00
FMS DE ANCHIETA		R\$ 524.800,00	R\$ 524.800,00
MUNICIPIO PARA BUENOPOLIS		R\$ 304.242,00	R\$ 304.242,00
PREFEITURA MUNICIPAL DE PARAGUACU		R\$ 473.000,00	R\$ 473.000,00
FMS DE RIO CRESPO		R\$ 77.900,00	R\$ 77.900,00
FMS DE LAGOA REAL		R\$ 432.998,00	R\$ 432.998,00
FMS DE ITORORO		R\$ 188.500,00	R\$ 188.500,00
FMS DE BELO JARDIM		R\$ 388.000,00	R\$ 388.000,00
TRIBUNAL REGIONAL ELEITORAL DE ALAGOAS		R\$ 169.998,00	R\$ 169.998,00
MUNICIPIO DE DARIO MEIRA		R\$ 236.440,00	R\$ 236.440,00
FMS DE RIO NOVO DO SUL		R\$ 155.800,00	R\$ 155.800,00
FMS DE PARACAMBI		R\$ 39.450,00	R\$ 39.450,00
MUNICIPIO DE SAO DOMINGOS DO AZEITAO-FMS		R\$ 77.900,00	R\$ 77.900,00
MUNICIPIO DE FORMIGUEIRO		R\$ 63.500,00	R\$ 63.500,00
FMS DE ECOPORANGA		R\$ 334.000,00	R\$ 334.000,00
MUNICIPIO DE SAO JOSE DO BARREIRO		R\$ 250.000,00	R\$ 250.000,00
FMS DE FLORESTA		R\$ 146.484,00	R\$ 146.484,00
MUNICIPIO DE BOA VISTA DA APARECIDA		R\$ 73.242,00	R\$ 73.242,00
FMS DE ERMO		R\$ 73.242,00	R\$ 73.242,00
FMS DE DEMERVAL LOBAO		R\$ 77.900,00	R\$ 77.900,00
TRIBUNAL REGIONAL DO TRABALHO DA 9 REGIAO		R\$ 369.998,00	R\$ 369.998,00
FMS DE BOA ESPERANCA		R\$ 177.000,00	R\$ 177.000,00
PREFEITURA MUNICIPAL DE CARIACICA		R\$ 339.746,92	R\$ 339.746,92
FMS DE PORTO WALTER		R\$ 155.800,00	R\$ 155.800,00

BALANÇO PATRIMONIAL

Entidade:	MANUPA COMERCIO, EXPORTACAO, IMPORTACAO DE EQUIPAMENTOS E VEICULOS ADAPTADOS EIRELI		
Período da Escrituração:	01/01/2022 a 31/12/2022	CNPJ:	03.093.776/0001-91
Número de Ordem do Livro:	24		
Período Selecionado:	01 de Janeiro de 2022 a 31 de Dezembro de 2022		

Descrição	Nota	Saldo Inicial	Saldo Final
PREFEITURA MUNICIPAL DE ITARANA		R\$ 325.988,00	R\$ 325.988,00
MUNICIPIO DE CORONEL DOMINGOS SOARES FMS		R\$ 80.000,00	R\$ 80.000,00
FMS DE IPIAU		R\$ 189.000,00	R\$ 189.000,00
FMS DE UIBAI		R\$ 170.000,00	R\$ 170.000,00
FMS DE APUREMA		R\$ 95.000,00	R\$ 95.000,00
FMS DE C.BRANCO		R\$ 73.242,00	R\$ 73.242,00
FMS DE PARATINGA - BA		R\$ 73.242,00	R\$ 73.242,00
MUNICIPIO DE ALEGRE - ES		R\$ 169.982,00	R\$ 169.982,00
SECRETARIA MUNICIPAL DA MULHER, ASSISTENCIA SOCIAL E CIDADANIA - SEMASC		R\$ 507.900,00	R\$ 507.900,00
OUTROS CRÉDITOS		R\$ 128.933.747,00	R\$ 186.809.817,35
CHEQUES EM COBRANÇA		R\$ 867.533,00	R\$ 867.533,00
CHEQUES EM COBRANÇA		R\$ 867.533,00	R\$ 867.533,00
DIVIDENDOS A RECEBER		R\$ 3.544.173,17	R\$ 4.491.349,08
MANUELA JACOB		R\$ 3.544.173,17	R\$ 4.491.349,08
ADIANTAMENTOS A FORNECEDORES		R\$ 96.721.920,77	R\$ 132.777.124,87
ADIANTAMENTOS A FORNECEDORES		R\$ 96.404.520,92	R\$ 132.459.725,02
R&R COMERCIO SERVICOS E ADAPTACAO DE VEICULOS ESPECIAIS LTDA		R\$ 317.399,85	R\$ 317.399,85
ADIANTAMENTO A EMPREGADOS		R\$ 0,00	R\$ 1.921,97
ADIANTAMENTO DE 13º SALÁRIO		R\$ 0,00	R\$ 1.921,97
ADIANTAMENTO DE FERIAS		R\$ 0,00	R\$ 0,00
TRIBUTOS A RECUPERAR/COMPENSAR		R\$ 27.800.120,06	R\$ 48.671.888,43
IPI A RECUPERAR		R\$ 10.962.278,35	R\$ 14.466.109,41
ICMS A RECUPERAR		R\$ 5.877.802,15	R\$ 13.902.701,09
IRRF A RECUPERAR SOBRE APLICACOES		R\$ 178.113,25	R\$ 263.360,42
IMPOSTO DE RENDA PAGO POR ESTIMATIVA		R\$ 3.721.498,55	R\$ 3.721.498,55
CONTRIBUIÇÃO SOCIAL PAGA ESTIMATIVA		R\$ 1.413.200,13	R\$ 1.413.200,13
CONTRIBUIÇÃO SOCIAL RETIDO A COMPENSAR		R\$ 17.774,68	R\$ 17.774,68
COFINS RETIDO A COMPENSAR		R\$ 46.025,00	R\$ 46.025,00
PIS RETIDO A COMPENSAR		R\$ 9.978,74	R\$ 9.978,74
COFINS A RECUPERAR		R\$ 3.438.624,37	R\$ 9.067.879,45
PIS A RECUPERAR		R\$ 744.257,08	R\$ 1.939.387,18

BALANÇO PATRIMONIAL

Entidade:	MANUPA COMERCIO, EXPORTACAO, IMPORTACAO DE EQUIPAMENTOS E VEICULOS ADAPTADOS EIRELI		
Período da Escrituração:	01/01/2022 a 31/12/2022	CNPJ:	03.093.776/0001-91
Número de Ordem do Livro:	24		
Período Selecionado:	01 de Janeiro de 2022 a 31 de Dezembro de 2022		

Descrição	Nota	Saldo Inicial	Saldo Final
ISS A RECUPERAR		R\$ 2.310,53	R\$ 2.310,53
IRPJ PAGO A MAIOR OU INDEVIDAMENTE		R\$ 21,84	R\$ 21,84
SALDO NEGATIVO DE IRPJ		R\$ 94.208,00	R\$ 94.208,00
SALDO NEGATIVO DE CSLL		R\$ 33.914,88	R\$ 33.914,88
DEMAIS CREDITOS A RECEBER		R\$ 0,00	R\$ 356.437,60
ICMS A RECUPERAR FILIAL AM - 0004-34		R\$ 342.817,90	R\$ 266.632,84
ICMS A RECUPERAR FILIAL MT - 0006-04		R\$ 10.004,39	R\$ 210.276,92
ICMS A RECUPERAR FILIAL CE - 0003-53		R\$ 0,00	R\$ 49.002,41
ICMS A RECUPERAR FILIAL ES - 0005-15		R\$ 237.522,01	R\$ 195.910,98
ICMS A RECUPERAR FILIAL BA - 0007-87		R\$ 60.925,81	R\$ 417.141,40
ICMS A RECUPERAR FILIAL PR - 0008-68		R\$ 468.950,52	R\$ 1.779.990,13
ICMS A RECUPERAR FILIAL CAJAMAR - 0009-49		R\$ 139.891,88	R\$ 143.323,23
ICMS A RECUPERAR FILIAL RO - 0010-82		R\$ 0,00	R\$ 224.383,33
ICMS A RECUPERAR FILIAL MG - 0011-63		R\$ 0,00	R\$ 50.419,69
APLICAÇÕES FINANCEIRAS		R\$ 1.290.671,88	R\$ 1.290.671,88
APLICAÇÕES FINANCEIRAS REND. PREFIXADOS		R\$ 1.290.671,88	R\$ 1.290.671,88
APLICAÇÕES BANCO DO BRASIL		R\$ 1.290.671,88	R\$ 1.290.671,88
ESTOQUE		R\$ 52.293.382,81	R\$ 14.288.614,62
MERCADORIAS, PRODUTOS E INSUMOS		R\$ 52.163.768,74	R\$ 11.249.080,39
MERCADORIAS PARA REVENDA		R\$ 4.151.607,41	R\$ 1.272.000,00
MATÉRIA-PRIMA		R\$ 48.012.161,33	R\$ 9.977.080,39
PRODUTOS EM PROCESSP DE BENEFICIAMENTO- EM PODER DE TERCEIROS		R\$ 129.614,07	R\$ 129.614,07
MATERIAIS ENVIADOS PARA BENEFICIAMENTO		R\$ 129.614,07	R\$ 129.614,07
ESTOQUE EM TRÂNSITO		R\$ 0,00	R\$ 2.909.920,16
ESTOQUE TRANSFERENCIA FILIAIS		R\$ 0,00	R\$ 2.909.920,16
EMPRÉSTIMOS A RECEBER E DEPÓSITOS RESTITUÍVEIS		R\$ 12.548,00	R\$ 31.453,87
EMPRÉSTIMOS A RECEBER		R\$ 12.548,00	R\$ 31.453,87
DEPOSITOS JUDICIAIS A RESTITUIR		R\$ 12.548,00	R\$ 31.453,87
ATIVO NÃO-CIRCULANTE		R\$ 11.755.652,79	R\$ 11.645.668,02
ATIVO REALIZÁVEL A LONGO PRAZO		R\$ 9.582.673,66	R\$ 9.587.957,05
CONTROLADORA, CONTROLADAS E		R\$ 2.745,34	R\$ 2.745,34

BALANÇO PATRIMONIAL

Entidade:	MANUPA COMERCIO, EXPORTACAO, IMPORTACAO DE EQUIPAMENTOS E VEICULOS ADAPTADOS EIRELI		
Período da Escrituração:	01/01/2022 a 31/12/2022	CNPJ:	03.093.776/0001-91
Número de Ordem do Livro:	24		
Período Selecionado:	01 de Janeiro de 2022 a 31 de Dezembro de 2022		

Descrição	Nota	Saldo Inicial	Saldo Final
COLIGADAS - LP			
CONTROLADORA, CONTROLADAS E COLIGADAS - LP		R\$ 2.745,34	R\$ 2.745,34
DEPÓSITOS JUDICIAIS - LP		R\$ 145.607,11	R\$ 145.607,11
DEPOSITOS JUDICIAIS A RESTITUIR - LP		R\$ 145.607,11	R\$ 145.607,11
ADIANTAMENTOS - LP		R\$ 9.345.242,55	R\$ 9.345.242,55
JAMES HENRIQUE DE OLIVEIRA		R\$ 2.230.853,59	R\$ 2.230.853,59
RAYTEC VEICULO ESP.IND.COM.LTDA		R\$ 7.114.388,96	R\$ 7.114.388,96
CONSÓRCIO - LP		R\$ 89.078,66	R\$ 94.362,05
MERCABENCO MERC.ADM.BENS CONSUMO LTDA - LP		R\$ 89.078,66	R\$ 94.362,05
IMOBILIZADO		R\$ 2.172.979,13	R\$ 2.057.710,97
IMÓVEIS		R\$ 2.703.030,00	R\$ 2.703.030,00
EDIFÍCIOS		R\$ 2.703.030,00	R\$ 2.703.030,00
MÓVEIS E UTENSÍLIOS		R\$ 67.121,43	R\$ 67.121,43
MÓVEIS E UTENSÍLIOS		R\$ 67.121,43	R\$ 67.121,43
VEÍCULOS		R\$ 588.528,00	R\$ 588.528,00
VEÍCULOS		R\$ 588.528,00	R\$ 588.528,00
OUTRAS IMOBILIZACOES		R\$ 2.173,91	R\$ 2.173,91
COMPUTADORES E ACESSORIOS		R\$ 2.173,91	R\$ 2.173,91
(-) (-) DEPRECIACÕES, AMORT. E EXAUS. ACUMUL		R\$ (1.187.874,21)	R\$ (1.303.142,37)
(-) (-) DEPRECIACÕES DE EDIFÍCIOS		R\$ (570.151,47)	R\$ (678.272,67)
(-) (-) DEPRECIACÕES DE MÓVEIS E UTENSÍLIOS		R\$ (27.174,25)	R\$ (33.886,45)
(-) (-) DEPRECIACÕES DE VEÍCULOS		R\$ (588.528,00)	R\$ (588.528,00)
(-) (-) DEPREC. COMPUTADORES E ACESSORIOS		R\$ (2.020,49)	R\$ (2.455,25)
PASSIVO		R\$ 423.846.306,94	R\$ 493.893.216,65
PASSIVO CIRCULANTE		R\$ 336.987.513,57	R\$ 406.037.164,22
EMPRÉSTIMOS E FINANCIAMENTOS		R\$ 142.250,00	R\$ 16.012.166,90
EMPRÉSTIMOS		R\$ 142.250,00	R\$ 16.012.166,90
EMPRÉSTIMO BANCO BRASIL		R\$ 0,00	R\$ 15.869.916,90
LDW EMPRESTIMOS CONCEDIDOS POR TERCEIROS		R\$ 142.250,00	R\$ 142.250,00
FORNECEDORES		R\$ 244.815.606,20	R\$ 260.174.892,64
FORNECEDORES		R\$ 244.815.606,20	R\$ 260.174.892,64
FORNECEDORES		R\$ 5.436.666,17	R\$ 6.835.493,16

BALANÇO PATRIMONIAL

Entidade:	MANUPA COMERCIO, EXPORTACAO, IMPORTACAO DE EQUIPAMENTOS E VEICULOS ADAPTADOS EIRELI		
Período da Escrituração:	01/01/2022 a 31/12/2022	CNPJ:	03.093.776/0001-91
Número de Ordem do Livro:	24		
Período Selecionado:	01 de Janeiro de 2022 a 31 de Dezembro de 2022		

Descrição	Nota	Saldo Inicial	Saldo Final
HYUNDAI CAO DO BRASIL LTDA		R\$ 753.966,71	R\$ 755.245,39
R&R CONSULTORIA E PROJETOS PARA VEICULOS ESPECIAIS LTDA		R\$ 2.037.697,34	R\$ 6.882.193,03
CESAR AUGUSTO DI NATALE NOBRE OF RC DAS PESS NAT 19º SUBD DE		R\$ 2.591,35	R\$ 3.352,35
NOVA TORIBA VEICULOS LTDA		R\$ 1.794.737,05	R\$ 1.794.737,05
BOLLATEL COMERCIO E SERVICOS LTDA		R\$ 1.242.113,35	R\$ 1.396.518,35
HOBBY ENGENHARIA LTDA		R\$ 250,00	R\$ 250,00
PIANNA VEICULOS LTDA FILIAL SAO MATEUS		R\$ 3.530,47	R\$ 3.530,47
MIRANDA TRANSPORTE, CARGAS E ENCOMENDAS EIRELI		R\$ 11.433,00	R\$ 11.433,00
CATOIO COMERCIO DE VEICULOS PECAS E SERV LTDA		R\$ 3.997,84	R\$ 3.997,84
CABALA ADMINISTRADORA E CORRETORA DE SEGUROS LTDA		R\$ 1.729.083,15	R\$ 1.729.083,15
LM2P ADMINISTRADORA DE BENS EIRELI		R\$ 726.588,70	R\$ 726.588,70
TRUK SIEPIERSKI EIRELI		R\$ 38.000,00	R\$ 38.000,00
MAGAZINE LUIZA S/A		R\$ 7.545,06	R\$ 10.931,05
TRUCKBRASIL VEICULOS ESPECIAIS EIRELI-ME		R\$ 615.724,37	R\$ 615.724,37
AUTO FRANCE VEICULOS LTDA - G11		R\$ 20.447,81	R\$ 20.447,81
MDBUS IND. IMP. EXP. DE BCOS		R\$ 401.214,00	R\$ 527.634,00
STOFF-CAR ESTOFADOS LTDA -ME		R\$ 112.178,32	R\$ 126.948,07
MAIS COMERCIAL E ADAPTADORA DE VEICULOS ESPECIAIS EIRELI		R\$ 2.233.981,63	R\$ 2.413.464,03
FLASH INDUSTRIA E COMERCIO DE PRODUTOS E SISTEMAS ELETROELETRONICOS LTDA		R\$ 43.444,32	R\$ 43.444,32
FIBRAC INDUSTRIA DE FIBRA LTDA - ME		R\$ 749.524,00	R\$ 718.524,00
PILAR FIBRAS EIRELI		R\$ 847.585,04	R\$ 860.178,04
MARIMED FABRICACAO COMERCIO IMPORTACAO E EXPORTACAO LTDA		R\$ 663.329,41	R\$ 533.724,41
EBS - INDUSTRIA E COMERCIO LTDA - ME		R\$ 43.814,00	R\$ 43.814,00
ACUSTERM ISOLAMENTOS TÉRMICOS E ACÚSTICOS LTDA		R\$ 10.920,00	R\$ 14.623,50
HOME PLANEJADOS MARCENARIA LTDA		R\$ 21.770,00	R\$ 21.770,00
MAXTRON ENERGY ELETRONICA LTDA		R\$ 156.980,00	R\$ 154.320,00
DOMAX IND COM IMPORT E EXPORT DE EQUIP HOSP EIRELI		R\$ 102.678,89	R\$ 54.292,39
REV BRAZIL ADAPTACAO VEICULAR LTDA		R\$ 677.340,01	R\$ 677.340,01
JG COMERCIO DE MOVEIS EIRELLI		R\$ 425.212,86	R\$ 351.215,74

BALANÇO PATRIMONIAL

Entidade:	MANUPA COMERCIO, EXPORTACAO, IMPORTACAO DE EQUIPAMENTOS E VEICULOS ADAPTADOS EIRELI		
Período da Escrituração:	01/01/2022 a 31/12/2022	CNPJ:	03.093.776/0001-91
Número de Ordem do Livro:	24		
Período Selecionado:	01 de Janeiro de 2022 a 31 de Dezembro de 2022		

Descrição	Nota	Saldo Inicial	Saldo Final
ASTRUMLED SINALIZACAO VEICULAR EIRELI		R\$ 175.732,00	R\$ 175.732,00
MILGLASS IND E COM VIDROS TEMP EIRELLI		R\$ 398.293,36	R\$ 351.568,36
CESAR DIAS DA ROCHA 14914588870		R\$ 56.345,10	R\$ 56.345,10
PM CAR MERCANTIL LTDA		R\$ 4.651.577,00	R\$ 9.981.345,56
MNS SANTOS ILUMINACAO EPP		R\$ 41.583,63	R\$ 26.506,93
MAT EQUIPAMENTOS PARA GASES LTDA		R\$ 1.439.233,50	R\$ 1.511.372,41
PHOENIX COMERCIAL ELETRICA EIRELI		R\$ 29.683,12	R\$ 51.919,82
R.R. OZARIAS FABRICAÇÃO DE MATERIAL ELETRICO E ELETRONICA LDA INDUSTRIA E COMERCIO EIRELI		R\$ 230.952,06	R\$ 154.262,97
ENGESIG INDUSTRIA E COMERCIO LTDA		R\$ 157.200,00	R\$ 157.200,00
CHALLENGER COM PROD AUTOMOTIVOS LTDA		R\$ 82.328,33	R\$ 107.395,38
RENAULT DO BRASIL S/A		R\$ 5.682,79	R\$ 1.863,39
MASCARELLO CARROCERIAS E ONIBUS LTDA		R\$ 108.104.244,41	R\$ 82.696.860,52
ECONET PUBLICACOES PERIODICAS LTDA		R\$ 2.830.723,33	R\$ 3.184.123,33
RISTOF AUTO ELETRICA LTDA EPP		R\$ 2.376,00	R\$ 2.795,76
RB DESIGN CONSULTORIA E TECNOLOGIA LTDA		R\$ 5.340,81	R\$ 5.340,81
J M B MIRANDA TRANSPORTE, SERVICOS		R\$ 208.048,87	R\$ 208.048,87
MIRANDA TRANSPORTE, CARGAS E ENCOMENDAS EIRELI		R\$ 257.977,00	R\$ 257.977,00
AC LOG TRANSPORTES EIRELI		R\$ 185.169,00	R\$ 191.479,84
TRANSPORTADORA SABIA LTDA		R\$ 270.124,72	R\$ 270.124,72
TRANSSTUMPF CARGAS LTDA		R\$ 0,00	R\$ 0,00
J M B MIRANDA TRANSPORTE, SERVICOS		R\$ 2.000,00	R\$ 2.000,00
MARTICAR BANCOS RECLINAVEIS LTDA		R\$ 44.211,00	R\$ 44.211,00
RODOSERV PECAS E SERVICOS EIRELI		R\$ 2.222.367,63	R\$ 2.222.367,63
VOLKSWAGEN TRUCK & BUS INDUSTRIA E COMERCIO DE VEICULOS LTDA		R\$ 500,00	R\$ 500,00
J M B MIRANDA TRANSPORTE, SERVICOS		R\$ 3.548.102,00	R\$ 1.800.853,00
GENERAL MOTORS DO BRASIL LTDA		R\$ 1.317.473,58	R\$ 2.525.941,49
RODONAVES TRANSP E ENCOMENDAS LTDA		R\$ 6.410.224,67	R\$ 6.410.224,67
ELETROMED EIRELI EPP		R\$ 415,07	R\$ 415,07
		R\$ 1.441.700,00	R\$ 1.441.700,00

BALANÇO PATRIMONIAL

Entidade:	MANUPA COMERCIO, EXPORTACAO, IMPORTACAO DE EQUIPAMENTOS E VEICULOS ADAPTADOS EIRELI		
Período da Escrituração:	01/01/2022 a 31/12/2022	CNPJ:	03.093.776/0001-91
Número de Ordem do Livro:	24		
Período Selecionado:	01 de Janeiro de 2022 a 31 de Dezembro de 2022		

Descrição	Nota	Saldo Inicial	Saldo Final
CMOS DRAKE DO NORDESTE S.A		R\$ 17.988,06	R\$ 44.884,78
COMERCIAL DE VEICULOS CAPIXABA S.A.		R\$ 574.777,79	R\$ 574.777,79
MERCEDES-BENZ CARS & VANS BRASIL LTDA		R\$ 771.090,00	R\$ 1.901.181,00
AUTOEKIPO ACESSORIOS LTDA - ME		R\$ 100,00	R\$ 100,00
FRIVEL FRIBURGO VEICULOS SA		R\$ 1.203,49	R\$ 1.203,49
FINESTRA CAR PECAS E ACESSORIOS LTDA		R\$ 96.123,69	R\$ 96.123,69
CARMOVEL INDÚSTRIA E COMÉRCIO DE MÓVEIS EIRELLI		R\$ 21.776,01	R\$ 86.889,94
SERITEC-COM DE ART P/COM VISUAL E SERV SINAL COMP LTDA - ME		R\$ 10.800,00	R\$ 10.800,00
EUROLAF VEICULOS ESPECIAIS LTDA - FILIAL TATUI		R\$ 42.160,74	R\$ 42.160,74
INTALLTEC INSTALACOES TECNICAS AUTOMOTIVAS LTDA EPP		R\$ 141.075,00	R\$ 115.025,00
ALGE-FER CORTE E DOBRA DE PERFIS LTDA EPP		R\$ 25.826,89	R\$ 25.826,89
IPE COMERCIO DE MATERIAIS LTDA		R\$ 4.252,12	R\$ 4.252,12
ART VINYL SUPRIMENTOS PARA COMUNICAÇÃO VISUAL LTDA - ME		R\$ 4.200,00	R\$ 4.200,00
JGL COMERCIO VAREJISTA LTDA ME		R\$ 154.829,47	R\$ 135.414,24
UNIVERSO DE METAIS EIRELI - EPP		R\$ 6.579,03	R\$ 6.579,03
ARCOTEC METAL EIRELI		R\$ 96.670,65	R\$ 96.670,65
REAL COMERCIO DE AUTO PECAS LTDA		R\$ 1.926.370,73	R\$ 1.925.200,73
VITOBAT COMERCIAL LTDA		R\$ 53.094,68	R\$ 53.627,67
CARROCERIAS TIETE IND E COM DE IMPL RODOV LTDA EPP		R\$ 5.350,00	R\$ 5.350,00
RONTAN ELETRO METALURGICA LTDA.		R\$ 140.658,91	R\$ 104.514,47
INDUSTRIA METALURGICA CAIEIRAS LTDA		R\$ 14.440,51	R\$ 535,54
MARTICAR BANCOS RECLINAVEIS LTDA		R\$ 103.828,86	R\$ 103.828,86
SOLUCAO ADESIVOS E SELANTES LTDA		R\$ 30.229,86	R\$ 30.229,86
OPEN VEICULOS LTDA.		R\$ 0,00	R\$ 498,23
VCA AUTOMOTORES LTDA		R\$ 4.055.080,00	R\$ 4.902.647,44
LEISTUNG EQUIPAMENTOS LTDA		R\$ 31.411,00	R\$ 31.411,00
OMINIC SOLUCOES E LOGISTICA LTDA		R\$ 32.850,00	R\$ 89.863,32
ELEVITTA ELEVADORES LTDA		R\$ 238.412,00	R\$ 175.412,00
TOYOTA DO BRASIL LTDA		R\$ 1.974.907,80	R\$ 1.974.907,80
JEFERSON EDUARDO DA SILVA 15221356856		R\$ 13.712,56	R\$ 13.712,56

BALANÇO PATRIMONIAL

Entidade:	MANUPA COMERCIO, EXPORTACAO, IMPORTACAO DE EQUIPAMENTOS E VEICULOS ADAPTADOS EIRELI		
Período da Escrituração:	01/01/2022 a 31/12/2022	CNPJ:	03.093.776/0001-91
Número de Ordem do Livro:	24		
Período Selecionado:	01 de Janeiro de 2022 a 31 de Dezembro de 2022		

Descrição	Nota	Saldo Inicial	Saldo Final
PRIME COM. DE MOTOCICLETAS LTDA		R\$ 160,00	R\$ 160,00
XCMG BRASIL INDUSTRIA LTDA		R\$ 830.000,00	R\$ 830.000,00
VIP K SERVICOS E COMERCIO DE PRODUTOS AUTOMOTIVOS LTDA.		R\$ 36.000,00	R\$ 36.000,00
TARIK COMERCIO DE CALCADOS LTDA		R\$ 184,47	R\$ 184,47
NATHALIA BELIZARIO DE OLIVEIRA - ME		R\$ 3.896,00	R\$ 6.196,00
MEDAXO DISTRIBUIDORA DE EQUIPAMENTOS PARA SAUDE EIRELI - ME		R\$ 32.657,49	R\$ 32.657,49
PRIMER SOLUCOES IMPERMEAVEIS LTDA ME		R\$ 7.019,50	R\$ 7.019,50
VICK COMERCIO DE PLASTICOS E METAIS LTDA		R\$ 4.696,03	R\$ 5.905,57
SULFIBRA INDUSTRIA E COMERCIO EIRELI		R\$ 13.792,00	R\$ 13.792,00
GSA INDUSTRIA COMERCIO E IMPLEMENTACAO DE AUTOPECAS EIRELLI		R\$ 10.011,74	R\$ 10.011,74
AUTO POSTO 2001 LTDA		R\$ 1.040,22	R\$ 1.040,22
VD COMERCIO DE VEICULOS LTDA		R\$ 376.000,00	R\$ 376.000,00
GENERAL MOTORS DO BRASIL LTDA		R\$ 286.326,37	R\$ 286.326,37
TOCANTINS INDUSTRIA E COMERCIO DE PLACAS LTDA		R\$ 14.016,58	R\$ 14.016,58
CNH INDUSTRIAL BRASIL LTDA		R\$ 925.000,00	R\$ 925.000,00
DALGAS INDUSTRIA E COMERCIO DE EQUIP. AUTO. LTDA		R\$ 1.867,61	R\$ 1.867,61
SAINT-GOBAIN DISTRIBUICAO BRASIL LT		R\$ 7.693,42	R\$ 7.693,42
EUROCAR AR CONDICIONADO PARA VEICULOS LTDA		R\$ 461.829,77	R\$ 351.229,77
ATRIUM COMERCIO E SERVICOS S.A.		R\$ 6.542,19	R\$ 6.542,19
COMERCIAL DE SUPRIMENTOS A FABRICA DO TONER LTDA ME		R\$ 848,00	R\$ 601,00
RFD GARCIA REPRESENTAÇÕES LTDA		R\$ 10.450,00	R\$ 10.450,00
CRF PEÇAS E ACESSORIOS EIRELI		R\$ 224.958,39	R\$ 224.958,39
KALUNGA SA		R\$ 3.486,19	R\$ 3.486,19
AMANTINI VEICULOS E PECAS SA		R\$ 378,20	R\$ 378,20
DIVENA COMERCIAL LTDA		R\$ 451.900,00	R\$ 813.624,23
ERITECH COMÉRCIO E SERVIÇOS TECNICOS LTDA		R\$ 80.613,00	R\$ 48.715,00
GERMANI IMPLEMENTOS EIRELI		R\$ 206.400,00	R\$ 994.400,00
AUTO PECAS ANDORINHAS LTDA		R\$ 305,00	R\$ 305,00
MONDIANA INDUSTRIA DE PLASTICOS LTDA		R\$ 136.644,27	R\$ 136.644,27
COMIL ONIBUS S.A.		R\$ 818.904,64	R\$ 1.647.685,28

BALANÇO PATRIMONIAL

Entidade:	MANUPA COMERCIO, EXPORTACAO, IMPORTACAO DE EQUIPAMENTOS E VEICULOS ADAPTADOS EIRELI		
Período da Escrituração:	01/01/2022 a 31/12/2022	CNPJ:	03.093.776/0001-91
Número de Ordem do Livro:	24		
Período Selecionado:	01 de Janeiro de 2022 a 31 de Dezembro de 2022		

Descrição	Nota	Saldo Inicial	Saldo Final
GUSTAVO LUIS ALVES CAMARGO - ME		R\$ 10.612,00	R\$ 10.612,00
W L COMERCIO DE COMBUSTIVEIS LTDA		R\$ 2.888,04	R\$ 1.812,66
UNIAO PEÇAS E SERVIÇOS LTDA		R\$ 529,80	R\$ 529,80
FERREIRA COSTA CIA. LTDA		R\$ 1.345,00	R\$ 1.345,00
LA FRANCE VEICULOS LTDA		R\$ 977,48	R\$ 977,48
CSLED COM DE MAT ELETRICO ELETRONICA E FERRAMENTA		R\$ 94,34	R\$ 94,34
SEVA ENGENHARIA ELETRONICA S.A.		R\$ 62.094,19	R\$ 49.848,19
RCR PECAS E ACESSORIOS AUTOMOTIVOS LTDA		R\$ 1.825,00	R\$ 1.825,00
MCPM INDUSTRIA COMERCIO E SERVICOS LTDA		R\$ 7.377,00	R\$ 7.377,00
PEUGEOT CITROEN DO BRASIL AUTOMOVEIS LTDA.		R\$ 2.783.588,55	R\$ 2.099.178,70
CAVENAGHI IND E COM DE EQUIP ESPECIAIS LTDA		R\$ 58.857,00	R\$ 81.420,32
POWER CIRCUIT ELETRONICA LTDA EPP		R\$ 7.420,00	R\$ 7.420,00
THIRAN TOLDOS E COBERTURAS LTDA EPP		R\$ 19.932,75	R\$ 19.932,75
GDA ORIGINAL PECAS INDUSTRIA E COMERCIO LTDA		R\$ 873,56	R\$ 873,56
EDISON PARDINI - ME		R\$ 6.329,41	R\$ 6.329,41
CSV INDUSTRIA E COMERCIO LTDA - ME		R\$ 6.142,50	R\$ 6.142,50
M FIBRA EIRELI		R\$ 308.445,00	R\$ 308.445,00
MARIA ELOISA OLIVEIRA LARSEN 09811781893		R\$ 675,00	R\$ 675,00
TC AUTO TECNICA LTDA		R\$ 172.700,53	R\$ 172.700,53
COMPEWIT COMPENSADOS LTDA		R\$ 88.370,84	R\$ 88.370,84
WIFLOREST COMPENSADOS LTDA.		R\$ 3.800,00	R\$ 3.800,00
FOCA-BRAUN MOBILIDADE DO BRASIL LTDA		R\$ 5.666,67	R\$ 70.978,70
ORTOBRAS IND E COM DE ORTOPEDIA LTDA		R\$ 8.000,00	R\$ 8.000,00
TECSYSTEMS TECNOLOGIA E SISTEMAS LTDA		R\$ 43.515,00	R\$ 43.515,00
CERTISIGN CERTIFICADORA DIGITAL S. A		R\$ 936,00	R\$ 936,00
M.M. GOMES PARTICIPACOES EIRELI		R\$ 137.973,94	R\$ 137.973,94
VIP INFRA-ESTRUTURA LTDA		R\$ 26.702,00	R\$ 68.043,74
SINARA IEDA PIZZA - CNPJ 30.480.148 /0001-31 - OFICIAL DE REGI		R\$ 1.620,60	R\$ 1.620,60
ALS CARVALHO COBERTURAS E SERVICOS LTDA - ME		R\$ 88.500,00	R\$ 88.500,00

BALANÇO PATRIMONIAL

Entidade:	MANUPA COMERCIO, EXPORTACAO, IMPORTACAO DE EQUIPAMENTOS E VEICULOS ADAPTADOS EIRELI		
Período da Escrituração:	01/01/2022 a 31/12/2022	CNPJ:	03.093.776/0001-91
Número de Ordem do Livro:	24		
Período Selecionado:	01 de Janeiro de 2022 a 31 de Dezembro de 2022		

Descrição	Nota	Saldo Inicial	Saldo Final
HOT TAPE COM DE ACESS. E LOC. DE VEIC. LTDA		R\$ 1.544,00	R\$ 1.544,00
VELUPLAST TEC E PLAST LTDA		R\$ 10.417,00	R\$ 10.417,00
ACP COMERCIO ATACADISTA DE COMPONENTES ELETRONICOS LTDA		R\$ 1.145,74	R\$ 1.145,74
SO METAIS COMERCIO DE METAIS LTDA		R\$ 15.187,06	R\$ 17.610,70
WKS TECHNOLOGY DO BRASIL LTDA		R\$ 9.563,16	R\$ 9.563,16
ALLMA MOTOR COMERCIO DE VEICULOS LTDA		R\$ 152.036,69	R\$ 152.036,69
EUROSIGNAL INDUSTRIA E COMERCIO DE SINALIZADORES AUTOMOTIVOS		R\$ 298.269,75	R\$ 298.269,75
HP TUNNING CAR EIRELI		R\$ 3.480,08	R\$ 3.480,08
FLEXFORM INDUSTRIA E COMERCIO DE MOVEIS LTDA		R\$ 16.737,10	R\$ 16.737,10
VNO ORTOPEDIA IND.E COM.IMP.E EXP. LTDA		R\$ 85.796,16	R\$ 85.796,16
CAJAMAR COM. DE PECAS E PARAFUSOS LTDA		R\$ 930,00	R\$ 930,00
INDUSTRIA E COMERCIO DE LANTERNAS JACARE LTDA		R\$ 0,00	R\$ 0,00
VENETOSUL TRANSPORTES LTDA - CXS		R\$ 525,08	R\$ 525,08
ATLAS VEICULOS E PECAS LTDA		R\$ 123.600,00	R\$ 123.600,00
BOLSA DE LICITACOES E LEILÕES DO BRASIL		R\$ 4.104,13	R\$ 455.590,88
ALTERNATIVA VEICULOS ESPECIAIS, PECAS E SERVICOS LTDA		R\$ 104.500,00	R\$ 104.500,00
ELEVA MUNDI COMERCIAL EIRELI		R\$ 549,99	R\$ 549,99
FUTURE IN BOX MONTAGEM E INOVAÇÃO EM UNIDADES MOVEIS EIRELI		R\$ 51.500,00	R\$ 51.500,00
GFIX COMPONENTES E DISTRIBUICAO LTDA - ME		R\$ 4.333,80	R\$ 4.333,80
LINK COMERCIO E MANUT DE EQUIP MEDICO ODONT EIRELI		R\$ 23.010,00	R\$ 67.186,00
GURGELMIX MAQUINAS E FERRAMENTAS S.A.		R\$ 16.030,00	R\$ 16.030,00
CARLOS HENRIQUE CONSALES		R\$ 4.998,00	R\$ 4.998,00
CATSHOP COMERCIO ELETRO LTDA 0001-SP		R\$ 335,20	R\$ 335,20
RD COMERCIO E ACESSORIOS LTDA		R\$ 2.867,00	R\$ 2.867,00
TECH INS INSTALACOES TECNICAS AUTOMOTIVAS EIRELI		R\$ 39.369,74	R\$ 102.519,74
JAPAUTO COMERCIO DE MOTOCICLETAS LTDA		R\$ 129.233,00	R\$ 129.233,00
J. CAPACLE INDUSTRIA DE EQUIPAMENTOS RODOVIARIOS EIRELI		R\$ 3.000,00	R\$ 3.000,00
PERCAPI INDUSTRIA E COMERCIO DE FERRO LTDA		R\$ 19.762,95	R\$ 19.762,95

BALANÇO PATRIMONIAL

Entidade:	MANUPA COMERCIO, EXPORTACAO, IMPORTACAO DE EQUIPAMENTOS E VEICULOS ADAPTADOS EIRELI		
Período da Escrituração:	01/01/2022 a 31/12/2022	CNPJ:	03.093.776/0001-91
Número de Ordem do Livro:	24		
Período Selecionado:	01 de Janeiro de 2022 a 31 de Dezembro de 2022		

Descrição	Nota	Saldo Inicial	Saldo Final
AVIBEM COMERCIO DE SISTEMAS TECNOLOGICOS LTDA		R\$ 38.578,97	R\$ 24.229,65
FANEM LTDA		R\$ 0,00	R\$ 202.500,00
AMERICANTEL TELECOMUNICACOES DO BRASIL LTDA ME		R\$ 1.199,00	R\$ 1.199,00
TECH SHOP. COM.BR COMERCIO E SERVICO DE INFORMATICA LTDA		R\$ 3.145,00	R\$ 3.145,00
GIRAFÁ COMERCIO ELETRONICO LTDA		R\$ 828,90	R\$ 828,90
VALLITECH IND E COMERCIO DE ARTEFATOS METALICOS LTDA		R\$ 25.064,00	R\$ 25.064,00
TERMOPLAS COMPONENTES DE PLASTICOS LTDA		R\$ 1.764,83	R\$ 9.924,83
HORUS SOLUCOES COMERCIAIS PARA VEICULOS LTDA		R\$ 178.000,00	R\$ 178.000,00
TOLEAR AR CONDICIONADO AUTOMOTIVO LTDA		R\$ 3.625,01	R\$ 3.625,01
PREMIER AUDIO LTDA		R\$ 3.728,02	R\$ 3.728,02
ORVEL AUTOMOTOR RNT LTDA		R\$ 3.270,50	R\$ 6.453,11
CAOA MONTADORA DE VEICULOS LTDA		R\$ 1.066.950,00	R\$ 3.532.000,00
DIS COMERCIO DE ELETRODOMESTICOS S/A.		R\$ 31.840,00	R\$ 31.840,00
J E R COMERCIAL EIRELI		R\$ 79.285,00	R\$ 79.285,00
ECUSTOMIZE CONSULTORIA EM SOFTWARE LTDA - ME		R\$ 876,39	R\$ 0,00
FLASH JAL COMERCIAL E MONTAGEM LTDA		R\$ 7.050,00	R\$ 7.050,00
USINA METAIS LTDA		R\$ 2.782,04	R\$ 2.782,04
PERES & MATINO LTDA		R\$ 1.210,00	R\$ 1.210,00
SP NORTE VEICULOS LTDA ME		R\$ 33.000,00	R\$ 33.000,00
FIBRA & TINTA - IND. COM. DISTR. IMP. E EXP. LTDA		R\$ 8.200,00	R\$ 8.200,00
PHOENIX COMERCIAL ELETRICA EIRELI		R\$ 7.494,60	R\$ 0,00
BOLSA DE LICITACOES E LEILÕES DO BRASIL		R\$ 600,00	R\$ 600,00
LUIZ FERNANDO ZAMPIERI - ME		R\$ 12.420,00	R\$ 12.420,00
DOMENICO GONCALVES BERTONI		R\$ 61.500,00	R\$ 61.500,00
EUROVIA VEICULOS SA LAURO FILIAL		R\$ 9.302,81	R\$ 10.290,12
NR DE MORAES ILUMINACAO EIRELI EPP		R\$ 18.714,30	R\$ 16.273,50
PREMIUM VEICULOS LTDA - VILA VELHA		R\$ 2.500,00	R\$ 2.500,00
TREVO COMERCIO DE PECAS E SERVICOS EIRELI		R\$ 100,00	R\$ 100,00
T.J. DISTRIBUIDORA DE ABRASIVOS E SOLDAS LTDA.		R\$ 635,19	R\$ 635,19
LEO MADEIRAS, MAQ.E FERRAGENS S. A.		R\$ 1.845,00	R\$ 1.845,00

BALANÇO PATRIMONIAL

Entidade:	MANUPA COMERCIO, EXPORTACAO, IMPORTACAO DE EQUIPAMENTOS E VEICULOS ADAPTADOS EIRELI		
Período da Escrituração:	01/01/2022 a 31/12/2022	CNPJ:	03.093.776/0001-91
Número de Ordem do Livro:	24		
Período Selecionado:	01 de Janeiro de 2022 a 31 de Dezembro de 2022		

Descrição	Nota	Saldo Inicial	Saldo Final
GUARANY INDUSTRIA E COMERCIO LTDA		R\$ 0,00	R\$ 0,00
REAL ACESSORIOS AUTOMOTIVOS EIRELI-EPP		R\$ 666,66	R\$ 666,66
HBZ SISTEMAS DE SUSPENSAO A AR LTDA		R\$ 0,00	R\$ 92.100,00
VALDEMAR BERTAZZONI & CIA LTDA-EPP		R\$ 0,00	R\$ 0,00
NTS DO BRASIL COMERCIO DE MAQUINAS E FERRAMENTAS LTDA		R\$ 4.499,10	R\$ 4.499,10
J SOM E ACESSORIOS AUTOMOTIVOS EIRELI - ME		R\$ 800,00	R\$ 800,00
ELIEZER SOARES ROCHA		R\$ 27.000,00	R\$ 27.000,00
RG IND. COM. DE PECAS E ACESSORIOS MOTORES LTDA		R\$ 165.600,00	R\$ 165.600,00
AUTO SUECO SAO PAULO - CONCESSIONARIA DE VEICULOS LIMITADA		R\$ 138.364,63	R\$ 2.201.569,20
MANUPA COMERCIO DE EQUIPAMENTOS E FERRAMENTAS EIRELI		R\$ 10.998,00	R\$ 10.998,00
BREITKOPF CAMINHOES LTDA		R\$ 2.532,02	R\$ 2.146,41
GRANDPLAST INDUSTRIA E COMERCIO DE PLASTICOS EIRELI - EPP		R\$ 6,90	R\$ 6,90
TRANSMAYTAM - UNIDADE SAO PAULO		R\$ 95,00	R\$ 95,00
MAIS DIST. VEIC. S/A-SINAL A.PINHEIRO		R\$ 507.500,00	R\$ 507.500,00
FACCHINI S/A		R\$ 4.400,00	R\$ 4.400,00
PROESTE AVARE COMERCIO DE VEICULOS LTDA		R\$ 240.000,00	R\$ 240.000,00
ADIVEL CAMINHOES E ONIBUS LTDA		R\$ 0,00	R\$ 0,00
ITAMAR ROBERTO DOS SANTOS ME		R\$ 7.876,60	R\$ 7.876,60
LARSEN BRASIL		R\$ 10.350,00	R\$ 10.350,00
C. G. BRAGA PECAS E SERV. AUTOM. LTDA-ME		R\$ 116,00	R\$ 116,00
AUTOTEC DO BRASIL COMERCIO, IMPORTAÇÃO E EXPORTAÇÃO LTDA		R\$ 8.400,00	R\$ 8.400,00
UTILITY EQUIPAMENTOS PARA PET SHOP LTDA		R\$ 280,00	R\$ 280,00
VISION IMPLEMENTOS RODOVIARIOS EIRELI		R\$ 500,00	R\$ 248.000,00
CIRURGICA FERNANDES C.MAT.CIR.HO.SO.LTDA		R\$ 2.577,01	R\$ 2.577,01
AMAZONAS LESTE LTDA		R\$ 122.400,00	R\$ 122.400,00
TCA TRANSFORMACOES VEICULARES LTDA		R\$ 28.695,00	R\$ 28.695,00
AGRALE S/A 2		R\$ 269.000,00	R\$ 269.000,00
RODOCERTO TRANSPORTES LTDA		R\$ 180,00	R\$ 180,00
TORIBA VEICULOS LTDA MATRIZ		R\$ 41.990,00	R\$ 41.990,00

BALANÇO PATRIMONIAL

Entidade:	MANUPA COMERCIO, EXPORTACAO, IMPORTACAO DE EQUIPAMENTOS E VEICULOS ADAPTADOS EIRELI		
Período da Escrituração:	01/01/2022 a 31/12/2022	CNPJ:	03.093.776/0001-91
Número de Ordem do Livro:	24		
Período Selecionado:	01 de Janeiro de 2022 a 31 de Dezembro de 2022		

Descrição	Nota	Saldo Inicial	Saldo Final
GENILDO G DA SILVA VENDAS DE EQUIPAMENTOS ODONTOLOGICOS		R\$ 250,00	R\$ 250,00
KLEBER SANTOS BATISTA - EIRELI		R\$ 1.316,00	R\$ 1.316,00
CENTRAL PAPELARIA LTDA		R\$ 45,90	R\$ 45,90
VOLVO DO BRASIL VEICULOS LTDA		R\$ 101.500,00	R\$ 3.464.500,00
OHANA LOGISTICA LTDA		R\$ 12.037,50	R\$ 12.037,50
SOCAGE DO BRASIL IND E COM DE EQUIP LTDA		R\$ 43.350,00	R\$ 43.350,00
PRIME IND. E COM. TECNOLOGIA SERV LTDA		R\$ 285,38	R\$ 285,38
FCA FIAT CHRYSLER AUTOMOVEIS BRASIL LTDA.		R\$ 1.504.306,57	R\$ 1.504.306,57
"O. R. TECHNOCABOS INDUSTRIA E COMERCIO LTDA		R\$ 1.309,31	R\$ 1.309,31
EFFEITO COMUNICACAO & ARTE S/S LTDA ME		R\$ 4.484,00	R\$ 4.484,00
MURILO SCHIMIT GONZALEZ 36412390871		R\$ 6.150,00	R\$ 6.150,00
LOCAWEB SERVICOS DE INTERNET S. A.		R\$ 2.976,32	R\$ 5.340,30
CORPO DE BOMBEIROS DA POLICIA MILITAR DO ESTADO DE SAO PAULO		R\$ 134.450,00	R\$ 134.450,00
REVES'CAP COM.SERV.ADAP. P/VEICULOS LTDA		R\$ 8.250,00	R\$ 9.000,00
BRASPRESS TRANSPORTES URGENTES LTDA		R\$ 620,71	R\$ 620,71
GAZIN INDUSTRIA E COMERCIO DE MOVEIS E ELETRODOMESTICOS LTD		R\$ 3.392,22	R\$ 3.392,22
R & R FABRICA DE REBOQUES		R\$ 3.000,00	R\$ 3.000,00
UNIAR COMERCIO DE ELETRO-ELETRONICOS E SERVICOS LTDA		R\$ 2.487,63	R\$ 2.487,63
MMS DO BRASIL LTDA		R\$ 2.769,12	R\$ 2.769,12
ILDA AZEVEDO ROMERO TOLDOS ME		R\$ 1.900,00	R\$ 1.900,00
GIUSEPE MARQUES DA SILVA BEM MARTINS ADESIVOS ME		R\$ 28.482,43	R\$ 7.760,00
NORGLASS COMERCIO DE VIDROS LTDA EPP		R\$ 170.244,90	R\$ 170.244,90
E2K DO BRASIL LTDA		R\$ 548,25	R\$ 548,25
ECO X SOLUCOES TECNOLOGICAS PARA UNIDADES MOVEIS LTDA		R\$ 1.560.538,99	R\$ 1.804.099,31
THECMAQ AR CONDICIONADO EIRELI		R\$ 320.998,60	R\$ 343.923,60
KIMARKI TRANSFORMADORES INDUSTRIA E COMERCIO LTDA		R\$ 1.740,00	R\$ 1.740,00
POSTO DAS AMERICAS LTDA		R\$ 849,63	R\$ 849,63
RIBAS E IAGUSZESKI LTDA		R\$ 130,00	R\$ 130,00
MARLI MONTEIRO RIBAS ME		R\$ 267,88	R\$ 267,88

BALANÇO PATRIMONIAL

Entidade:	MANUPA COMERCIO, EXPORTACAO, IMPORTACAO DE EQUIPAMENTOS E VEICULOS ADAPTADOS EIRELI		
Período da Escrituração:	01/01/2022 a 31/12/2022	CNPJ:	03.093.776/0001-91
Número de Ordem do Livro:	24		
Período Selecionado:	01 de Janeiro de 2022 a 31 de Dezembro de 2022		

Descrição	Nota	Saldo Inicial	Saldo Final
ICAVEL VEICULOS LTDA		R\$ 3.509,00	R\$ 3.509,00
MOTORAL - EQUIPAMENTOS ELETRONICOS LTDA		R\$ 447,11	R\$ 447,11
ELBER INDUSTRIA DE REFRIGERACAO LTDA		R\$ 8.950,00	R\$ 8.950,00
INDUSTRIAL NOVA GERACAO LTDA		R\$ 170.500,00	R\$ 170.500,00
JOSE CARLOS BERNARDINO 62334891720		R\$ 300,00	R\$ 300,00
LAGE E SCARABELI COMERCIO DE VEICULOS LTDA		R\$ 398,07	R\$ 398,07
M MIRANDA GODE ME		R\$ 378.995,83	R\$ 378.995,83
SANTIL COMERCIAL ELETRICA EIRELI		R\$ 1.100,04	R\$ 1.100,04
NIK'S VEÍCULOS ESPECIAIS		R\$ 0,00	R\$ 7.960,00
SAMPA TRIANON VEICULOS LTDA		R\$ 0,00	R\$ 465.000,00
CENTERSYSTEM IND. E COM. LTDA		R\$ 430,00	R\$ 430,00
SONARTE SOCIEDADE NACIONAL DE ARTEFATOS METALURGICOS EIRELI		R\$ 9.996,00	R\$ 9.996,00
V. A. COMUNICACAO E SERVICOS LTDA		R\$ 350,00	R\$ 350,00
MAXIALL COMÉRCIO E SERVIÇOS DE PEÇAS PNEUMATICAS EIRELI-ME		R\$ 17.100,00	R\$ 17.100,00
FELIPE TOLSTIKOW		R\$ 24.600,00	R\$ 24.600,00
M P DOS SANTOS FERRAGEM		R\$ 140,00	R\$ 140,00
SACRAMENTO LTDA ME		R\$ 105,93	R\$ 105,93
PRODOESTE VEICULOS E SERVICO LTDA		R\$ 149.742,00	R\$ 149.742,00
AEROPLAS INDUSTRIA E COMERCIO LTDA-ME		R\$ 4.800,00	R\$ 4.800,00
DIVENA LITORAL VEICULOS LTDA		R\$ 3.754.030,00	R\$ 1.279.030,00
BRUTAL MATERIAL PARA CONSTRUCAO LTDA		R\$ 904,00	R\$ 904,00
JULIANO FURTADO RIBEIRO - ME		R\$ 1.750,00	R\$ 1.750,00
DK 136 ACESSORIOS AUTOMOTIVOS LTDA - EPP		R\$ 20.170,00	R\$ 19.976,00
ARCOTEC COMERCIO E DESENVOLVIMENTO EIRELI		R\$ 9.375,00	R\$ 9.375,00
MENDES TRUCK SERVICE IMPLEMENTOS RODOVIÁRIOS LTDA		R\$ 72.335,70	R\$ 72.335,70
ELIZANGELA DE CASSIA RODRIGUES SILVA		R\$ 7.354,30	R\$ 7.354,30
DARIVAS COMERCIO VAREJISTA DE ARTIGOS DE TAPECARIA LTDA		R\$ 0,00	R\$ 3.433,33
VIVIAN HELENA CAPACLE CORREA		R\$ 36.000,00	R\$ 36.000,00
IMPLEMENTA BRASIL COM P E ACESSORIOS DE VEICULOS ESPECIAIS E		R\$ 12.916,26	R\$ 12.916,26
HB COMERCIO E ACESSORIOS LTDA		R\$ 0,00	R\$ 0,00

BALANÇO PATRIMONIAL

Entidade:	MANUPA COMERCIO, EXPORTACAO, IMPORTACAO DE EQUIPAMENTOS E VEICULOS ADAPTADOS EIRELI		
Período da Escrituração:	01/01/2022 a 31/12/2022	CNPJ:	03.093.776/0001-91
Número de Ordem do Livro:	24		
Período Selecionado:	01 de Janeiro de 2022 a 31 de Dezembro de 2022		

Descrição	Nota	Saldo Inicial	Saldo Final
ESMERALDO PEREIRA DOS SANTOS JUNIOR		R\$ 72.266,36	R\$ 72.266,36
PRESENCIAL APOIO ADMINISTRATIVO - EIRELI		R\$ 77.130,14	R\$ 77.130,14
VITURINU'S SERIGRAFIA E SINALIZACAO LTDA		R\$ 42.000,00	R\$ 42.000,00
DE PASQUAL HOTEIS E TURISMO LTDA.		R\$ 960,14	R\$ 960,14
B F SERVICOS EMPRESARIAIS LTDA		R\$ 177.600,00	R\$ 207.600,00
PACHECO ALVES ENG REPR SERVICOS DE PINTURA ORG DE EVENTOS E LOC EIRELI		R\$ 82.187,41	R\$ 82.187,41
NEWGLASS AUTOPECAS LTDA		R\$ 150,00	R\$ 150,00
AUTOCAR AUTO PARTES LTDA - ME		R\$ 65,00	R\$ 65,00
LENOVO COMERCIAL E DISTRIBUIÇÃO LTDA		R\$ 2.634,15	R\$ 2.634,15
V.EYE SOLUCOES M2M LTDA		R\$ 70,00	R\$ 70,00
RN COMERCIO VAREJISTA S.A		R\$ 3.523,49	R\$ 3.523,49
PROTSOL COMERCIO DE TOLDOS EIRELI		R\$ 1.988,00	R\$ 1.988,00
DUN & BRADSTREET DO BRASIL LTDA		R\$ 1.750,00	R\$ 1.750,00
FALTEC IMPLEMENTOS RODOVIARIOS EIRELLI		R\$ 18.650,00	R\$ 18.650,00
NIK ?S COMERCIO, REVESTIMENTOS E TRANSFORMAC?O?ES PARA AUTOS		R\$ 5.300,00	R\$ 13.100,00
EUROSERVICE SERVICOS AUTOMOTIVOS EIRELI - ME		R\$ 182.936,40	R\$ 182.936,40
STRADA VISTORIAS AUTOMOTIVAS EIRELI ME		R\$ 90,00	R\$ 90,00
NIKS UTILITY VEICULOS ESPECIAIS EIRELI		R\$ 0,00	R\$ 0,00
HAMILTON VALDEMAR DA SILVA 29729493820		R\$ 6.990,00	R\$ 6.990,00
DERNECY ROSA JUNIOR		R\$ 81.394,31	R\$ 81.394,31
FRANCISCO EDINARDO DE FREITAS ME		R\$ 94.451,17	R\$ 94.451,17
AUTO PRIME VEICULOS ESPECIAIS LTDA		R\$ 18.685,00	R\$ 18.685,00
VALDOMIRA PIRES BETTANIN		R\$ 523.783,33	R\$ 558.633,33
C. A. COMERCIO DE MAQUINAS E EQUIPAMENTOS LTDA		R\$ 71.649,19	R\$ 151.425,01
LYNE DAY TRANSPORTES EIRELI		R\$ 453.991,60	R\$ 453.991,60
JANAINA DONEGA QUIRINO DE NOVAIS		R\$ 7.500,00	R\$ 7.500,00
H L SERVICOS EMPRESARIAIS LTDA		R\$ 183.530,38	R\$ 183.530,38
ALTAIR SIQUEIRA FILHO 87839873987		R\$ 612,00	R\$ 612,00
AUTO GUINCHO BRONETTI LTDA		R\$ 8.890,00	R\$ 8.890,00
JORGE GONCALVES PEREIRA		R\$ 112.817,00	R\$ 183.377,00

BALANÇO PATRIMONIAL

Entidade:	MANUPA COMERCIO, EXPORTACAO, IMPORTACAO DE EQUIPAMENTOS E VEICULOS ADAPTADOS EIRELI		
Período da Escrituração:	01/01/2022 a 31/12/2022	CNPJ:	03.093.776/0001-91
Número de Ordem do Livro:	24		
Período Selecionado:	01 de Janeiro de 2022 a 31 de Dezembro de 2022		

Descrição	Nota	Saldo Inicial	Saldo Final
LIVY E SILVA LTDA		R\$ 62.000,00	R\$ 62.000,00
ANDRE ALMEIDA DE MENEZES ME		R\$ 11.664,00	R\$ 11.664,00
NONNE REPRESENTACOES E COMERCIO DE MATERIAIS EIRELI		R\$ 65.218,55	R\$ 107.449,21
HOTELARIA ACCOR BRASIL S/A		R\$ 830,70	R\$ 830,70
METALLUM BRASIL EIRELI		R\$ 12.304,00	R\$ 12.304,00
CARLOS ALBERTO NICOLAU 07.CP CNPJ: 60048196/0001-16		R\$ 1.542,54	R\$ 1.542,54
AIRTON L V FEITOSA		R\$ 60.162,75	R\$ 68.801,60
COPYBOY COPIAS E SERVICOS LTDA		R\$ 49,50	R\$ 49,50
ALEKS IMPRESSOES E COMERCIO DE CONFECÇOES LTDA		R\$ 1.800,00	R\$ 1.800,00
KLM EIRELI		R\$ 17.097,13	R\$ 17.097,13
WAGNER BISPO DOS SANTOS 31790426804		R\$ 4.500,00	R\$ 4.500,00
UMTHIDA ASSESSORIA EMPRESARIAL LTDA		R\$ 45.000,00	R\$ 45.000,00
VRIO SOLUÇÕES MÓVEIS LTDA		R\$ 40.312,20	R\$ 40.312,20
LIMA & LIMA SERVICOS ADMINISTRATIVOS LTDA. ME		R\$ 1.000,02	R\$ 1.000,02
TOP TRANSFER - SERVICOS DE TURISMO EIRELI		R\$ 1.400,00	R\$ 1.400,00
PORT ROYAL DISTRIBUIDORA DE VEICULOS LTDA		R\$ 0,00	R\$ 0,00
DIOZEFI DE SOUZA SILVA 12452715719		R\$ 2.950,00	R\$ 2.950,00
CAZE COMERCIO E SERVICOS EM TACOGRAFOS LTDA		R\$ 480,00	R\$ 480,00
ODOVALDO LIMA DA COSTA		R\$ 0,00	R\$ 10.596,97
MIGUEL LEANDRO RODRIGUES NETO		R\$ 152.247,43	R\$ 152.247,43
GARDA HOTEL LTDA		R\$ 127,50	R\$ 127,50
MCATEC COMERCIO E ASSSITENCIA TECNICA LTDA EPP		R\$ 600,00	R\$ 600,00
AUTO MECANICA E TRANSPORTE ESTRADA DIESEL LTDA		R\$ 3.420,00	R\$ 3.420,00
ANA CAROLINA TAVARES TEIXEIRA 05685548419		R\$ 5,00	R\$ 5,00
PAULO ISRAEL JUNIOR - EIRELI		R\$ 65.000,00	R\$ 65.000,00
RP ACESSORIOS AUTOMOTIVOS E DISTRIBUIDORA EIRELI		R\$ 2.906,00	R\$ 2.906,00
THOMSON REUTERS BRASIL CONTEUDO E TECNOLOGIA LTDA		R\$ 6.618,82	R\$ 36.456,23
FENIX COMUNICACAO VISUAL - EIRELI		R\$ 5.580,00	R\$ 5.580,00
DK COMUNICACAO VISUAL LTDA		R\$ 0,00	R\$ 0,00
MARCSO CARNEIRO DOS SANTOS		R\$ 8.643,34	R\$ 8.643,34

BALANÇO PATRIMONIAL

Entidade:	MANUPA COMERCIO, EXPORTACAO, IMPORTACAO DE EQUIPAMENTOS E VEICULOS ADAPTADOS EIRELI		
Período da Escrituração:	01/01/2022 a 31/12/2022	CNPJ:	03.093.776/0001-91
Número de Ordem do Livro:	24		
Período Selecionado:	01 de Janeiro de 2022 a 31 de Dezembro de 2022		

Descrição	Nota	Saldo Inicial	Saldo Final
ESTILO COMERCIO E SERVICOS AUTOMOTIVOS - EIRELI		R\$ 4.620,00	R\$ 4.620,00
ALESSANDRA OLIVEIRA DIAS MENDES 08400815700		R\$ 4.305,00	R\$ 4.305,00
V. MUCELINI		R\$ 2.071,59	R\$ 2.071,59
P R COMERCIO E MANUTENCAO DE VEICULOS ESPECIAIS LTDA		R\$ 10.000,00	R\$ 10.000,00
HALAJKO SERVICOS ADMINISTRATIVOS LTDA		R\$ 2.938,00	R\$ 2.938,00
SHOPPING DAS PLACAS EIRELI		R\$ 380,00	R\$ 380,00
MARCELO DE JESUS ARANDIBA		R\$ 288.768,36	R\$ 288.768,36
LICITANET LICITAÇÕES ELETRONICAS EIRELI		R\$ 387,80	R\$ 387,80
ELIANE CRISTINA NICOLETTI 08557947801		R\$ 16.000,00	R\$ 22.666,67
S.P. VIEIRA & TODA CONTABILIDADE LTDA		R\$ 10.548,13	R\$ 61.748,13
SL SERVICOS DE APOIO LTDA		R\$ 840,00	R\$ 840,00
VIA ALIANCA COMERCIO DE AUTOMOVEIS LTDA		R\$ 33.016,40	R\$ 52.695,42
CRIMAC- COMERCIO, INSTALACOES E MANUTENCAO DE AR CONDICIONAD		R\$ 142,50	R\$ 142,50
CARROCERIAS JARDIM LTDA EPP		R\$ 2.510,00	R\$ 2.510,00
LEROY MERLIN CIA BRASILEIRA DE BRICOLAGEM		R\$ 6.725,26	R\$ 9.195,16
VETROEX IND E COM. DE VID. DE SEG, LTDA		R\$ 19.004,06	R\$ 19.004,06
MEDBIT COMERCIO E DISTRIBUIDORA LTDA		R\$ 105.923,59	R\$ 30.686,71
CASA DO SOLDADOR LTDA		R\$ 895,50	R\$ 895,50
ELLENCO SOLUCOES PARA TRANSPORTE LTDA		R\$ 6.893,00	R\$ 6.893,00
M CORREA & CIA LTDA		R\$ 280.166,66	R\$ 241.666,66
E G MAIA EIRELI		R\$ 584.000,00	R\$ 528.010,68
GAMALIEL GOES 01182553800		R\$ 120.550,03	R\$ 115.600,08
GILMAR ZILBERTO DOS SANTOS		R\$ 1.200,00	R\$ 1.200,00
CENTRIX INSTALACAO E MANUTENCAO VEICULAR LTDA		R\$ 1.641,60	R\$ 1.641,60
ATALANTA HOTEL LTDA		R\$ 1.212,50	R\$ 1.212,50
TRACES ESTACIONAMENTOS E PARTICIPACOES EIRELI		R\$ 192,00	R\$ 192,00
CRESAUTO VEICULOS S/A		R\$ 398.788,96	R\$ 213.168,96
RODOBENS VEICULOS COMERCIAIS SP S.A.		R\$ 0,00	R\$ 1.709,28
BOLSA DE LICITACOES E LEILÕES DO BRASIL		R\$ 0,00	R\$ 0,00

BALANÇO PATRIMONIAL

Entidade:	MANUPA COMERCIO, EXPORTACAO, IMPORTACAO DE EQUIPAMENTOS E VEICULOS ADAPTADOS EIRELI		
Período da Escrituração:	01/01/2022 a 31/12/2022	CNPJ:	03.093.776/0001-91
Número de Ordem do Livro:	24		
Período Selecionado:	01 de Janeiro de 2022 a 31 de Dezembro de 2022		

Descrição	Nota	Saldo Inicial	Saldo Final
R.B.F JURADO SERVIÇOS DE MARKETING - ME		R\$ 0,00	R\$ 0,00
BEATRIZ DOS SANTOS MOURAO 09340873939		R\$ 25.303,45	R\$ 25.303,45
SERVICARGA TRANSPORTES E SERVICOS LTDA (RS)		R\$ 0,00	R\$ 0,00
ABC COMERCIO DE EXTINTORES LTDA		R\$ 6.250,00	R\$ 6.250,00
REINALDO SANTOS CAMBUI		R\$ 470,00	R\$ 470,00
CIRURGICA RIO DE JANEIRO LTDA		R\$ 130,50	R\$ 130,50
ENFOQUE MEDICAL RJ COM. PROD. MEDICOS E ODONTOLOGICOS LTDA		R\$ 490,66	R\$ 490,66
CENTER CELL COMERCIO E SERVICOS SOROCABA LTDA		R\$ 5.499,99	R\$ 5.499,99
PRECISAO ABSOLUTA - BALANCAS LTDA		R\$ 923,00	R\$ 923,00
NMB INDUSTRIA E COMERCIO DE PLASTICOS LTDA ME		R\$ 5.555,50	R\$ 5.555,50
CAOA CHERY AUTOMOVEIS LTDA.		R\$ 102.501,00	R\$ 102.501,00
BAHREIN TERMOPLASTICOS LTDA		R\$ 0,00	R\$ 603.484,03
LIQUITUDO COM. E SERV. DE PRD. S.A.		R\$ 3.489,96	R\$ 3.489,96
EXPERT COMERCIO, SERVICOS E INTERMEDIACAO DE NEGOCIOS EIRELI		R\$ 0,20	R\$ 0,20
CAMARGO & THOME LTDA		R\$ 9.626,61	R\$ 4.752,46
SERVTEC TELECOMUNICACOES E INFORMATICA LTDA		R\$ 527,80	R\$ 527,80
COML.PROD.AUDIO P/AUTOS PAI E FILHO LTDA		R\$ 0,00	R\$ 0,00
RICARDO MIRA DA SILVA EPP		R\$ 90,99	R\$ 459,35
RAYTEC VEICULOS ESPECIAIS IND. COM.E SERV.LTDA		R\$ 308.000,06	R\$ 308.000,06
FABIO MACHADO IZAR		R\$ 7.600,00	R\$ 7.600,00
RFP MAQUINAS E EMPREENDIMENTOS LTDA		R\$ 110.965,00	R\$ 110.965,00
COPASO COMERCIAL PAULISTA DE SOLDAS E MAQUINAS LTDA		R\$ 11.346,00	R\$ 11.346,00
IFAB INDUSTRIA E COMERCIO DE MATERIAIS HOSPITALARES LTDA EPP		R\$ 26.485,89	R\$ 26.485,89
MJR INDUSTRIA E COMERCIO DE MATERIAIS ELETRICOS LTDA		R\$ 6.930,00	R\$ 6.930,00
MAXBOR INDUSTRIA E COMERCIO DE ARTEFATOS DE BORRACHA LTDA		R\$ 3.056,00	R\$ 3.056,00
DICOMPEL INDUSTRIA E COMERCIO LTDA		R\$ 4.084,77	R\$ 4.084,77
METALURGICA SCHIOPPA LTDA		R\$ 6.262,59	R\$ 6.262,59
APOIO VIX TRANSPORTES		R\$ 200,00	R\$ 200,00
RIO DOCE COMERCIO DE VEICULOS LTDA		R\$ 140.690,00	R\$ 140.690,00

BALANÇO PATRIMONIAL

Entidade:	MANUPA COMERCIO, EXPORTACAO, IMPORTACAO DE EQUIPAMENTOS E VEICULOS ADAPTADOS EIRELI		
Período da Escrituração:	01/01/2022 a 31/12/2022	CNPJ:	03.093.776/0001-91
Número de Ordem do Livro:	24		
Período Selecionado:	01 de Janeiro de 2022 a 31 de Dezembro de 2022		

Descrição	Nota	Saldo Inicial	Saldo Final
INFOAR COMERCIO E SERVICOS EM AR COND. E INF. - EIRELI		R\$ 4.828,06	R\$ 4.828,06
RUBINHO CENTER CAR ME		R\$ 352,00	R\$ 352,00
MARTINS PERES COMERCIO DE MAQUINAS E FERRAMENTAS L		R\$ 481,40	R\$ 481,40
CASA DAS SERRAS COMERCIAL LTDA		R\$ 629,90	R\$ 629,90
ASTRA MAQUINAS E EQUIPAMENTOS		R\$ 811,00	R\$ 811,00
CTMED COM. E MANUT. DE EQUIP. MEDICO HOSP. LTDA.		R\$ 1.822,65	R\$ 1.822,65
MONICA COM.FIV. E ACESS.LTDA ME		R\$ 783,82	R\$ 783,82
J HENRIQUE DE AGUIAR SOM E ACESSORIOS ME		R\$ 1.070,00	R\$ 1.070,00
COMERCIO DE COUROS MARWAL LTDA.		R\$ 221,00	R\$ 221,00
CANTARELLO VEICULOS E PECAS LTDA		R\$ 159.500,00	R\$ 159.500,00
CARROCERIA METAL FIBRA LTDA		R\$ 238.700,00	R\$ 238.700,00
HCP COMERCIO E VAREJO EIRELI		R\$ 828,95	R\$ 828,95
MICROMED BIOTECNOLOGIA LTDA		R\$ 7.500,00	R\$ 7.500,00
J M B MIRANDA TRANSPORTE, SERVICOS		R\$ 19.154,00	R\$ 19.154,00
MIRANDA TRANSPORTE, CARGAS E ENCOMENDAS EIRELI		R\$ 1.300,00	R\$ 1.300,00
RENAULT DO BRASIL S/A		R\$ 3.091.497,00	R\$ 3.091.497,00
BOLSA DE LICITACOES E LEILÕES DO BRASIL		R\$ 3.421,16	R\$ 3.421,16
MIRIAN VILHENA AUTO POSTO COM. COMB.LUBRIF.GAS.CULT.MAD. LTDA		R\$ 238,20	R\$ 238,20
ECO X SOLUCOES TECNOLOGICAS PARA UNIDADES MOVEIS EIRELI		R\$ 79.877,00	R\$ 79.877,00
PM CAR MERCANTIL EIRELI		R\$ 0,00	R\$ 15.900,00
MAIS COMERCIAL E ADAPTADORA DE VEICULOS ESPECIAIS EIRELI		R\$ 3.000,00	R\$ 3.000,00
TECNICA BASCO EQUIPAMENTOS RODOVIARIOS EIRELI		R\$ 90.000,00	R\$ 90.000,00
S.C. DOS SANTOS COSTA		R\$ 5.000,00	R\$ 5.000,00
LM2P ADMINISTRADORA DE BENS EIRELI		R\$ 94.300,00	R\$ 94.300,00
COMPANHIA MATOGROSSENSE ESTAMPADORA DE PLACAS DE IDENTIFICAC		R\$ 180,00	R\$ 180,00
GALEGO IMPLEMENTOS PARA TRANSPORTE LTDA		R\$ 10.000,00	R\$ 10.000,00
EUROVIA AUT E UTILIT S/A - LAURO FILIAL		R\$ 140,00	R\$ 140,00
JACUIPE VEICULOS LTDA		R\$ 43.635,48	R\$ 29.265,48
RENAULT DO BRASIL S/A		R\$ 10.103.962,60	R\$ 10.103.962,60

BALANÇO PATRIMONIAL

Entidade:	MANUPA COMERCIO, EXPORTACAO, IMPORTACAO DE EQUIPAMENTOS E VEICULOS ADAPTADOS EIRELI		
Período da Escrituração:	01/01/2022 a 31/12/2022	CNPJ:	03.093.776/0001-91
Número de Ordem do Livro:	24		
Período Selecionado:	01 de Janeiro de 2022 a 31 de Dezembro de 2022		

Descrição	Nota	Saldo Inicial	Saldo Final
HPE AUTOMOTORES DO BRASIL LTDA		R\$ 894.000,00	R\$ 894.000,00
GUSTAVO LUIS ALVES CAMARGO - ME		R\$ 2.000,00	R\$ 2.000,00
MIRANDA TRANSPORTE, CARGAS E ENCOMENDAS EIRELI		R\$ 2.034,00	R\$ 2.034,00
TRUCKBRASIL VEICULOS ESPECIAIS EIRELI-ME		R\$ 6.000,00	R\$ 6.000,00
GENERAL MOTORS DO BRASIL LTDA		R\$ 3.485.644,65	R\$ 3.485.644,65
TACOMECCOMERCIO E SERVICOS LTDA		R\$ 1.040,00	R\$ 1.040,00
COPERFIL COMERCIO DE LUBRIFICANTES LTDA - ME		R\$ 3.690,10	R\$ 3.690,10
FORD MOTOR COMPANY BRASIL LTDA		R\$ 633.971,79	R\$ 9.647.623,16
JACUIPE VEICULOS LTDA		R\$ 159,26	R\$ 159,26
VD COMERCIO DE VEICULOS LTDA		R\$ 302.986,00	R\$ 302.986,00
TRIESTE VEICULOS LTDA		R\$ 96.615,00	R\$ 96.615,00
MANUPA COM EXP IMP DE EQUIP E VEICULOS ADAPTADOS EIRELI		R\$ 16.713,13	R\$ 16.713,13
RUBI VEICULOS LTDA		R\$ 1.698,35	R\$ 1.698,35
SEVA ENGENHARIA ELETRONICA S.A.		R\$ 10.961,57	R\$ 10.961,57
GELNE NASCIMENTO SOUSA ME		R\$ 1.700,00	R\$ 1.700,00
KAKASOM COMERCIO E SERVICO AUTOMOTIVOS EIRELI		R\$ 150,00	R\$ 150,00
IREVEL IRECE VEICULOS E PECAS LTDA		R\$ 146.803,50	R\$ 146.803,50
NISSAN DO BRASIL AUT.LTDA		R\$ 19.065.798,99	R\$ 20.013.395,01
HIRAN PEREIRA DE ARAUJO		R\$ 600,00	R\$ 600,00
ECO X SOLUCOES TECNOLOGICAS PARA UNIDADES MOVEIS EIRELI		R\$ 117.000,00	R\$ 117.000,00
LUMIAR BAHIA LTDA		R\$ 300,00	R\$ 300,00
FUNDO MUNICIPAL DE SAUDE DE GUANAMBI		R\$ 170.000,00	R\$ 170.000,00
GALLOTTI TRUCKS BA COMERCIO DE AUTOMOTORES LTDA.		R\$ 1.793,34	R\$ 1.793,34
MAX COMERCIO DE PRODUTOS DE LIMPEZA E PECAS PARA VEICULOS LT		R\$ 4.155,00	R\$ 4.155,00
PLACA EXPRESS LTDA		R\$ 1.273,30	R\$ 1.273,30
MERCURIO MATERIAIS PARA PINTURA E AUTOPECAS EIRELI		R\$ 4.040,00	R\$ 4.040,00
BAHIA FERRO LAURO MAT P/CONSTRUCAO LTDA		R\$ 2.248,17	R\$ 2.248,17
OCEANIA APART HOTEL LTDA		R\$ 168,00	R\$ 168,00
GNC AUTOMOTORES LTDA		R\$ 485,66	R\$ 578.615,66
ALEXANDRE ASSUNCAO BASTOS ME		R\$ 7.746,35	R\$ 7.746,35

BALANÇO PATRIMONIAL

Entidade:	MANUPA COMERCIO, EXPORTACAO, IMPORTACAO DE EQUIPAMENTOS E VEICULOS ADAPTADOS EIRELI		
Período da Escrituração:	01/01/2022 a 31/12/2022	CNPJ:	03.093.776/0001-91
Número de Ordem do Livro:	24		
Período Selecionado:	01 de Janeiro de 2022 a 31 de Dezembro de 2022		

Descrição	Nota	Saldo Inicial	Saldo Final
MOTOS POMBAL LTDA		R\$ 22.900,00	R\$ 22.900,00
INTERIOR BATERIAS EIRELI		R\$ 2.628,00	R\$ 1.717,00
MAGAZINE LUIZA S/A		R\$ 1.699,00	R\$ 1.699,00
RODOBENS VEICULOS COMERCIAIS CIRASA S.A.		R\$ 510.980,00	R\$ 510.980,00
HOTONNICK INDUSTRIA DE PECAS E FERRAMENTARIA LTDA		R\$ 0,00	R\$ 3.230,40
BBC INDUSTRIA DE CARROCERIAS EIRELI		R\$ 58,90	R\$ 58,90
LUIZ ANTONIO TELES DA SILVA		R\$ 1.080,00	R\$ 1.080,00
PRIMAVIA VEICULOS LTDA		R\$ 175,83	R\$ 175,83
MANOEL ALVES TEIXEIRA NETO		R\$ 1.050,00	R\$ 1.050,00
RODALEVE R VEICULOS LTDA		R\$ 120,00	R\$ 120,00
EUROVIA VEICULOS SA IGUATEMI FILIAL		R\$ 40.505,01	R\$ 42.505,02
GREENCAR VEICULOS ESPECIAIS EIRELI		R\$ 108.500,00	R\$ 108.500,00
WALACO IND E COMERCIO DE ACO DE CHAPAS EIRELI		R\$ 44.000,00	R\$ 44.000,00
MUNICIPIO DE CATU		R\$ 349,44	R\$ 349,44
DIAMANTINO & CIA LTDA		R\$ 101.600,00	R\$ 101.600,00
DAVID JORGE ANGELO AUTO PECAS		R\$ 350,00	R\$ 350,00
COMERCIO E SERVICOS COSTA EIRELI		R\$ 0,00	R\$ 0,00
OSMIR SASSARON 82220557804		R\$ 780,00	R\$ 780,00
GARCIA IMPLEMENTOS RODOVIARIOS LTDA		R\$ 0,00	R\$ 123.560,00
ADAPTAMED VEICULOS ESPECIAIS EIRELI		R\$ 0,00	R\$ 0,00
SUPER PLACAS AUTOMOTIVAS LTDA		R\$ 100,00	R\$ 100,00
C.S.D.CELICO METALURGICA - ME		R\$ 0,00	R\$ 528.250,00
IDISA VEICULOS LTDA - FOZ		R\$ 3.087,00	R\$ 3.087,00
HDX COMERCIAL EIRELI		R\$ 0,00	R\$ 0,00
DENTSCLER INDUSTRIA DE APARELHOS ODONTOLOGICOS EIRELI		R\$ 5.000,00	R\$ 5.000,00
ONIMINAS REPRESENTACOES LTDA		R\$ 5.787,86	R\$ 5.787,86
KELTON PEDRO CARDOSO 36964357831		R\$ 0,00	R\$ 0,00
GIANCARLO BERTOLDO 27387177805		R\$ 8.550,00	R\$ 8.550,00
MISSISSIPI NAVEGACAO E TRANSPORTES LTDA		R\$ 4.400,00	R\$ 4.400,00
RENOVA SERVICOS AUTOMOTIVOS EXPRESS LTDA		R\$ 1.500,00	R\$ 1.500,00
MS SOLUCOES E NEGOCIOS LTDA		R\$ 215.000,00	R\$ 305.000,00

BALANÇO PATRIMONIAL

Entidade:	MANUPA COMERCIO, EXPORTACAO, IMPORTACAO DE EQUIPAMENTOS E VEICULOS ADAPTADOS EIRELI		
Período da Escrituração:	01/01/2022 a 31/12/2022	CNPJ:	03.093.776/0001-91
Número de Ordem do Livro:	24		
Período Selecionado:	01 de Janeiro de 2022 a 31 de Dezembro de 2022		

Descrição	Nota	Saldo Inicial	Saldo Final
OPEN VEICULOS LTDA.		R\$ 248,08	R\$ 628,77
VS AUTOMOTIVO - COM. DIST E REPRES. DE PECAS LTDA		R\$ 280,00	R\$ 280,00
CARROCERIAS J S T SILVA EIRELI		R\$ 3.325,00	R\$ 3.325,00
PARATUDO INDUSTRIA E COMERCIO DE PARAFUSOS LTDA		R\$ 99,90	R\$ 99,90
ATIVA EQUIPAMENTOS DE PROTECAO INDIVIDUAL LTDA		R\$ 149,98	R\$ 149,98
BORIM COMERCIO DE CORDAS E LONAS LTDA		R\$ 315,00	R\$ 315,00
MARCOS REGINALDO CHITA 02447574967		R\$ 800,00	R\$ 800,00
RENOVEL VEICULOS LTDA		R\$ 54,25	R\$ 54,25
SOLLOS - CONSULTORIA EM GESTAO EMPRESARIAL EIRELI		R\$ 0,00	R\$ 0,00
FABIO ROGÉRIO BETTANIN		R\$ 102.575,00	R\$ 114.575,00
VIACAO NOVO HORIZONTE LTDA SSA		R\$ 50,00	R\$ 50,00
MC EQUIPAMENTOS HOSPITALARES E SERVICOS LTDA ME		R\$ 55.170,00	R\$ 55.170,00
KABUM COMERCIO ELETRONICO S.A		R\$ 0,00	R\$ 266,56
FRIOVIX COMERCIO DE REFRIGERACAO LTDA		R\$ 738,32	R\$ 3.642,33
EVOKE TECNOLOGIA E COMERCIO EIRELI		R\$ 278,94	R\$ 278,94
MUBREL DECOR TOLDOS E PERSIANAS LTDA.		R\$ 25.000,00	R\$ 47.806,36
R. P. DE SANTANA		R\$ 0,00	R\$ 6.660,00
PWA TRANSPORTES E VEICULOS ESPECIAIS		R\$ 0,01	R\$ 0,01
ANT FERRAMENTAS COML E IMP LTDA		R\$ 7.722,55	R\$ 7.722,55
STEVANELLI E ANDRADE LTDA		R\$ 0,00	R\$ 16.500,00
LOJAS COLOMBO S.A COM. UTIL. DOM. - 454		R\$ 935,56	R\$ 2.299,35
LUCIENE SANTANNA		R\$ 0,00	R\$ 0,00
DULCILENE RODRIGUES 37389596880		R\$ 0,00	R\$ 0,00
IGOR CESAR DA CRUZ MOREIRA 31725356813		R\$ 2.560,00	R\$ 2.560,00
MARCELO FERREIRA CABRAL		R\$ 600,00	R\$ 600,00
EUROLAF VEICULOS ESPECIAIS LTDA - MATRIZ		R\$ 14.493,15	R\$ 75.788,30
ORVEL AUTOMOTOR RNT LTDA		R\$ 557,96	R\$ 1.289,18
NOVA FONTE COMERCIO DE INF. E IND. LTDA		R\$ 1.138,33	R\$ 1.138,33
MJ LIMA COMERCIO DE ACESSORIOS PARA VEICULOS LTDA		R\$ 0,00	R\$ 3.900,00
ORTOPRATIKA INDUSTRIA E		R\$ 0,00	R\$ 0,00

BALANÇO PATRIMONIAL

Entidade:	MANUPA COMERCIO, EXPORTACAO, IMPORTACAO DE EQUIPAMENTOS E VEICULOS ADAPTADOS EIRELI		
Período da Escrituração:	01/01/2022 a 31/12/2022	CNPJ:	03.093.776/0001-91
Número de Ordem do Livro:	24		
Período Selecionado:	01 de Janeiro de 2022 a 31 de Dezembro de 2022		

Descrição	Nota	Saldo Inicial	Saldo Final
COMERCIO LTDA			
REL M TECNOLOGIA LTDA		R\$ 29.418,01	R\$ 0,00
TOYAMA DO BRASIL MAQUINAS LTDA		R\$ 0,00	R\$ 0,00
MCA BANCOS E MOVEIS ESTOFADOS LTDA		R\$ 666.674,60	R\$ 666.674,60
JADSON SALAZAR DAL COL		R\$ 12.000,00	R\$ 12.000,00
V L DOS S SILVA		R\$ 190,40	R\$ 190,40
LONAX TOLDOS & SIGNS EIRELI - ME		R\$ 9.000,00	R\$ 9.000,00
GOLDEN SUN ILUMINACAO PROFISSIONAL LTDA		R\$ 67,64	R\$ 67,64
RODA DE OURO CARROCERIAS EIRELI		R\$ 16.000,00	R\$ 16.000,00
DIESARMED ARTEFATOS PARA VEICULOS DE EMERGENCIA HO		R\$ 0,00	R\$ 3.773,00
OSCAR PEREIRA DE SOUZA NETO ME		R\$ 229,99	R\$ 229,99
RODOGREEN IMPLEMENTOS RODOVIARIOS LTDA		R\$ 258.000,00	R\$ 1.069.520,41
POWERSAFE IMPORTACAO, EXPORTACAO LTDA		R\$ 76,48	R\$ 76,48
EBS - INDUSTRIA E COMERCIO LTDA - ME		R\$ 0,00	R\$ 9.330,00
COMPANY HERO LTDA		R\$ 735,00	R\$ 735,00
POSTO CESCO NETTO		R\$ 5.272,62	R\$ 5.272,62
DISTRIBUIDORA DE AUTO PECAS RONDOBRAS LTDA		R\$ 4.778,10	R\$ 4.778,10
THIAGO D FERREIRA ACESSORIOS AUTOMOTIVOS		R\$ 200,00	R\$ 200,00
CICOPLAST IND E COM DE PLASTICOS LTDA		R\$ 0,00	R\$ 49.846,05
RSV ESPECIALIDADES AUTOMOTIVAS EIRELI EPP		R\$ 6.360,00	R\$ 2.120,00
MONDIANA INDUSTRIA DE PLASTICOS LTDA		R\$ 208.838,53	R\$ 208.838,53
MARIA BERNADETE PERES COLLETTI CAVUTO		R\$ 174.000,00	R\$ 174.000,00
RAFAEL TOMASINI BUENO		R\$ 105.000,00	R\$ 105.000,00
RICARDO VIEIRA LIMA		R\$ 0,00	R\$ 37.500,00
MEGAMAMUTE COMERCIO ON LINE DE ELETRONICOS E INFORMATICA LTD		R\$ 0,00	R\$ 0,00
SEGURAMED EQUIPAMENTOS MEDICOS HOSPITALARES EIRELI - EPP		R\$ 70.962,00	R\$ 70.962,00
DUPLOR COMERCIO DE FERRAMENTAS INDUSTRIAIS E SERVICOS LTDA		R\$ 0,01	R\$ 0,01
CARVALHOFFICE MOBILIARIOS CORPORATIVOS EIRELI		R\$ 0,00	R\$ 1.497,00
JBK LOGISTICA LTDA		R\$ 0,00	R\$ 9.191,13
BENGOZI E CLEMENTE LTDA		R\$ 82.500,00	R\$ 165.000,00

BALANÇO PATRIMONIAL

Entidade:	MANUPA COMERCIO, EXPORTACAO, IMPORTACAO DE EQUIPAMENTOS E VEICULOS ADAPTADOS EIRELI		
Período da Escrituração:	01/01/2022 a 31/12/2022	CNPJ:	03.093.776/0001-91
Número de Ordem do Livro:	24		
Período Selecionado:	01 de Janeiro de 2022 a 31 de Dezembro de 2022		

Descrição	Nota	Saldo Inicial	Saldo Final
FORZA INDUSTRIA DE EQUIPAMENTOS MEDICOS LTDA		R\$ 91.709,50	R\$ 17.500,00
Stillo Transportes Ltda		R\$ 986,23	R\$ 852,39
IRMAOS DIAMANTINO COMERCIO DE VEICULOS E UTILITARIOS LTDA		R\$ 0,00	R\$ 0,00
4DA INDUSTRIA E IMPLM. RODOVIARIOS LTDA		R\$ 208.000,00	R\$ 134.000,00
TOYOLEX AUTOS S/A		R\$ 200,00	R\$ 1.300,00
LIDER VEICULOS S.A		R\$ 0,00	R\$ 747,82
TKA GUINDASTES INDUSTRIA E COMERCIO LTDA		R\$ 80.500,00	R\$ 0,00
TRANSPOLLI PORTO REAL TRANSPORTES LTDA		R\$ 0,00	R\$ 1.650,00
PARANA SINALIZACAO EIRELI ME		R\$ 0,00	R\$ 637.240,00
A. URANIO LEITE GUSMAO		R\$ 0,00	R\$ 900,00
TOPAZIO VEICULOS LTDA		R\$ 0,00	R\$ 1.000,00
SADI ZATTI ME		R\$ 0,00	R\$ 0,00
SERPRO - REGIONAL BRASILIA		R\$ 98,07	R\$ 893,68
GASIQ TRATORES PECAS E SERV. LTDA		R\$ 0,00	R\$ 1.580,00
RAFACON COM DE MAT HOSP LTDA		R\$ 0,00	R\$ 0,00
CDA COM DISTRIBUIDORA DE AUTOMOVEIS LTDA		R\$ 0,00	R\$ 0,00
BRUNE VEICULOS LTDA.		R\$ 0,00	R\$ 1.750,66
BAVI COMERCIO DE MOTOS PECAS E SERVICOS LTDA. - EPP		R\$ 0,00	R\$ 4.000,00
INDIANA VEICULOS LTDA		R\$ 0,00	R\$ 254.030,05
VI PLACAS EIRELI		R\$ 0,00	R\$ 420,00
F L M MARTINS SOM E ACESSORIOS EIRELI ME		R\$ 0,00	R\$ 0,00
SO PLACAS LTDA ME		R\$ 0,00	R\$ 0,00
BURITI VEICULOS PECAS E SERVICOS LTDA		R\$ 0,00	R\$ 519.400,00
V DE PAULO & CIA LTDA EPP		R\$ 0,00	R\$ 0,00
AUTO SUECO CENTRO-OESTE - CONCESSIONARIA DE VEICULOS LTDA		R\$ 0,00	R\$ 4.320,00
COMERCIAL SAMBAIBA DE VIATURAS LTDA		R\$ 0,00	R\$ 251.473,00
RODRIGAO INDUSTRIA E COMERCIO DE PLACAS EIRELI		R\$ 0,00	R\$ 2.987,14
TRIAMA NORTE TRATORES IMPLEMENTOS AGRIC E MAQUINAS LTDA		R\$ 0,00	R\$ 190.000,00
FM EXCELENCIA EM TRANSPORTES LTDA		R\$ 0,00	R\$ 1.800,00
BELCAR MOTOS LTDA		R\$ 0,00	R\$ 0,00

BALANÇO PATRIMONIAL

Entidade:	MANUPA COMERCIO, EXPORTACAO, IMPORTACAO DE EQUIPAMENTOS E VEICULOS ADAPTADOS EIRELI		
Período da Escrituração:	01/01/2022 a 31/12/2022	CNPJ:	03.093.776/0001-91
Número de Ordem do Livro:	24		
Período Selecionado:	01 de Janeiro de 2022 a 31 de Dezembro de 2022		

Descrição	Nota	Saldo Inicial	Saldo Final
4 RODAS COM DE PECAS E ACES P/VEIC LTDA		R\$ 0,00	R\$ 0,00
DNIT-DEPARTAMENTO NACIONAL DE INFRAEST DE TRANSPORTES		R\$ 0,00	R\$ 83.346,75
COMETA ACESSORIOS PARA AUTO LTDA ME.		R\$ 0,00	R\$ 1.550,00
JPAR DISTRIBUIDORA DE VEICULOS LTDA		R\$ 0,00	R\$ 94.500,00
ROMA AUTOMOVEIS E SERVICOS LTDA		R\$ 0,00	R\$ 0,00
SOTREQ S/A SOTREQ CONTAGEM		R\$ 0,00	R\$ 0,00
EMPORIUM COMERCIO E SERVICOS LTDA		R\$ 760.000,00	R\$ 0,00
ITAVEMA FRANCE VEICULOS LTDA (REN TAUBATE)		R\$ 977,19	R\$ 977,19
PROTEC EXPORT IND COM IMP EXP EQUIP MED HOSP LTDA		R\$ 0,00	R\$ 0,00
SINALED INDUSTRIA E COMERCIO DE PROD. E SIST. ELETROELETR		R\$ 6.366,00	R\$ 0,00
A TRUCK SERVIÇOS DE MANUT. REPARAÇÃO MECÂNICA. DE VEÍC. AUT.		R\$ 16.500,00	R\$ 0,00
JI MONTADORA DE VEICULOS ESPECIAIS EIRELI		R\$ 447.750,00	R\$ 1.064.992,00
PLANO A COMERCIO E SERVICOS LTDA		R\$ 430,00	R\$ 430,00
BOURBON ADMINISTRADORA, COMERCIO E SERVICOS HOTELEIROS LTDA		R\$ 619,29	R\$ 619,29
JOAO ROBERTO DE OLIVEIRA LIMA-15CN-CNPJ:45.564.911/0001-80		R\$ 21.102,49	R\$ 21.102,49
LELLO CONDOMINIOS LTDA		R\$ 5.601,92	R\$ 5.601,92
TIAGO FRASSON		R\$ 3.304,00	R\$ 3.304,00
ANDREIA ROSADO DA SILVA		R\$ 650,00	R\$ 650,00
R.S. E SILVA SERVICOS DE APOIO ADMINISTRATIVO		R\$ 0,00	R\$ 10.000,00
CLEBSON DA SILVA TELES		R\$ 570,00	R\$ 570,00
NEWTON PLAZA HOTEL LTDA		R\$ 600,00	R\$ 600,00
ENSAIOS MET E CRONOTACOGRAFOS AMAZONIA		R\$ 0,00	R\$ 30,00
4TRUCK INDUSTRIA DE IMPLEMENTOS RODOVIARIOS LTDA		R\$ 0,00	R\$ 47.884,64
MILAZZO VEICULOS PECAS E SERVICOS LTDA		R\$ 0,00	R\$ 0,00
W STEEL SERVICOS LTDA		R\$ 0,00	R\$ 0,00
GARCIA EQUIPAMENTOS RODOVIARIOS EIRELI		R\$ 0,00	R\$ 0,00
COMERCIAL BUGATTI LTDA		R\$ 0,00	R\$ 0,00
PARANAFORT IMPLEMENTOS RODOVIARIOS LTDA		R\$ 0,00	R\$ 9.285,00
STRA NEGOCIOS EM SAUDE E BEM		R\$ 0,00	R\$ 0,00

BALANÇO PATRIMONIAL

Entidade:	MANUPA COMERCIO, EXPORTACAO, IMPORTACAO DE EQUIPAMENTOS E VEICULOS ADAPTADOS EIRELI		
Período da Escrituração:	01/01/2022 a 31/12/2022	CNPJ:	03.093.776/0001-91
Número de Ordem do Livro:	24		
Período Selecionado:	01 de Janeiro de 2022 a 31 de Dezembro de 2022		

Descrição	Nota	Saldo Inicial	Saldo Final
ESTAR LTDA			
OFF ROAD CENTRO DE ACESSORIOS AUTOMOTIVOS		R\$ 0,00	R\$ 2.870,00
AMERICA MEDRADE VIEIRA LIMA		R\$ 2.123,80	R\$ 2.123,80
SOUFER INDUSTRIAL LTDA - CAMBUÍ 1		R\$ 0,00	R\$ 0,00
AGIS EQUIP. E SERV INFORMATICA LTDA		R\$ 1.113,60	R\$ 1.113,60
TRUCKXPRESS PECAS E ACESSORIOS LTDA - ME		R\$ 0,00	R\$ 0,00
CHAIL DISTRIBUIDORA DE VEICULOS LTDA		R\$ 0,00	R\$ 0,00
IMPACTA IMPERMEABILIZAÇÃO E COMÉRCIO DE SELANTES LTDA		R\$ 0,00	R\$ 9.720,95
HIGH FLEX INDUSTRIA E COMERCIO DE IMPLEMENTOS EIRELI		R\$ 0,00	R\$ 0,00
YELLOW MOUNTAIN DISTRIBUIDORA DE VEICULOS LTDA		R\$ 0,00	R\$ 0,00
EMPARC COMERCIO DE VEICULOS E PEÇAS LTDA		R\$ 0,00	R\$ 0,00
TRUCKXPRESS II PECAS E ACESSORIOS EIRELI		R\$ 0,00	R\$ 1.568,75
RADIANTE COM IMPORTACAO E EXPO DE MADEIRAS E FERRAGENS LTDA		R\$ 0,00	R\$ 0,00
PW12 COMERCIAL E DISTRIBUIDORA LTDA		R\$ 0,00	R\$ 0,00
OMZ INDUSTRIA DE MATERIAL PLASTICO LTDA EPP		R\$ 0,00	R\$ 0,00
PRESIMAD INDUSTRIA E COMERCIO DE MADEIRAS LTDA		R\$ 0,00	R\$ 40.080,00
CALVI IND. E COM. DE CARROCERIAS LTDA		R\$ 0,00	R\$ 415.000,00
TOKIO MOTORS COM VEICS SERVS OFC LTDA		R\$ 0,00	R\$ 1.313,63
VIA VAREJO S/A		R\$ 2.412,00	R\$ 3.911,00
ADRIANO ROCHA TRANSPORTES EIRELI		R\$ 0,00	R\$ 0,00
RAOTES SERVICOS EM INFORMATICA LTDA		R\$ 8.430,73	R\$ 10.192,38
SHOCK METAIS NAO FERROSOS LTDA		R\$ 0,00	R\$ 0,00
TARCILENE MARIA ALMEIDA DOS ANJOS		R\$ 0,00	R\$ 0,00
DAUTIN BLOCKCHAIN DOCUMENTOS DIGITAIS E SERVICOS LTDA		R\$ 0,00	R\$ 0,00
VENI, VIDI, VICI EDICAO ELETRONICA EIRELI		R\$ 1.754,24	R\$ 1.754,24
RODRIGO MOTTA MOURAO 01064293964		R\$ 0,00	R\$ 50.000,00
FONCASTER SERVICOS COMBINADOS LTDA		R\$ 0,00	R\$ 0,00
ACREDIESEL COMERCIAL DE VEICULOS LTDA		R\$ 0,00	R\$ 0,00

BALANÇO PATRIMONIAL

Entidade:	MANUPA COMERCIO, EXPORTACAO, IMPORTACAO DE EQUIPAMENTOS E VEICULOS ADAPTADOS EIRELI		
Período da Escrituração:	01/01/2022 a 31/12/2022	CNPJ:	03.093.776/0001-91
Número de Ordem do Livro:	24		
Período Selecionado:	01 de Janeiro de 2022 a 31 de Dezembro de 2022		

Descrição	Nota	Saldo Inicial	Saldo Final
VISUAL PLACAS EIRELI		R\$ 180,00	R\$ 360,00
R B VIDROS LTDA EPP		R\$ 0,00	R\$ 0,00
A J S COMERCIO DE AUTO PECAS LTDA - ME		R\$ 0,00	R\$ 0,00
ABC ATACADO BRASILEIRO DA CONSTRUCAO S.A		R\$ 0,00	R\$ 0,00
REFRIGERACAO DUFRIO COMERCIO E IMPORTACAO LTDA		R\$ 0,00	R\$ 0,00
BRAZIL TRADING LTDA		R\$ 0,00	R\$ 281.042,00
MESV COMERCIO E DISTRIBUICAO EIRELI		R\$ 0,00	R\$ 190,00
CIUFFO S CAR COM. ACESS.LTDA ME		R\$ 0,00	R\$ 1.230,00
STILLUS IND E COM DE JANELAS AUTO LTDA		R\$ 0,00	R\$ 0,00
ECOLOGICO SP EVENTOS PROM. GASES LTD.EPP		R\$ 0,00	R\$ 0,00
GLOBALI COMERCIAL		R\$ 0,00	R\$ 0,00
MEDSYSTEM EQUIPAMENTOS MEDICOS LTDA - EPP		R\$ 0,00	R\$ 0,00
VILLE RIO PRETO COMERCIO DE VEICULOS E PECAS LTDA		R\$ 0,00	R\$ 720,14
FUJI JAPAN VEICULOS E PECAS LTDA		R\$ 0,00	R\$ 286,00
ADVANCED POLYMERS COM. IMP. E EXP. EIRELI		R\$ 0,00	R\$ 0,00
DIGI MANIA COMERCIO ELETRONICO EIRELI		R\$ 0,00	R\$ 0,00
GREEN VILLE COMERCIO DE VEICULOS LTDA		R\$ 0,00	R\$ 0,00
MELHOR ANUNCIO		R\$ 0,00	R\$ 117,18
GR TELECOM LTDA		R\$ 0,00	R\$ 14.100,00
FRESENIUS HEMOCARE BRASIL LTDA		R\$ 0,00	R\$ 0,00
MARKA VEICULOS LTDA		R\$ 0,00	R\$ 0,00
ELIVEL AUTOMOTORES LTDA		R\$ 0,00	R\$ 210.000,00
METALURGICA EDARP LTDA		R\$ 0,00	R\$ 0,00
MAXELEVE EQUIPAMENTOS INDUSTRIAIS EIRELI		R\$ 0,00	R\$ 22.500,00
INDREL INDUSTRIA DE REFRIGERACAO LONDRINENSE LTDA		R\$ 0,00	R\$ 0,00
KSS COMERCIO E INDUSTRIA DE EQUIPAMENTOS MEDICO LTDA		R\$ 0,00	R\$ 0,00
AUDIOFRAHM IND COM ELETROELETRONICOS LTD		R\$ 0,00	R\$ 0,00
LYCOS EQUIPAMENTOS LTDA		R\$ 0,00	R\$ 58.798,01
AM MOREIRA GONCALVES E CIA LTDA		R\$ 0,00	R\$ 0,00
SERVICARGA TRANSPORTES E SERVICOS LTDA (SP)		R\$ 0,00	R\$ 0,00

BALANÇO PATRIMONIAL

Entidade:	MANUPA COMERCIO, EXPORTACAO, IMPORTACAO DE EQUIPAMENTOS E VEICULOS ADAPTADOS EIRELI		
Período da Escrituração:	01/01/2022 a 31/12/2022	CNPJ:	03.093.776/0001-91
Número de Ordem do Livro:	24		
Período Selecionado:	01 de Janeiro de 2022 a 31 de Dezembro de 2022		

Descrição	Nota	Saldo Inicial	Saldo Final
TRANSPORTES WARTHA LTDA		R\$ 0,00	R\$ 210,00
Transportadora J.D.F. Ltda - ME		R\$ 0,00	R\$ 294,60
MARCELO RODRIGUES CHAVES		R\$ 19.238,85	R\$ 19.238,85
CENTRAL TRUCK RBS COMERCIO DE PECAS PARA VEICULOS LTDA		R\$ 0,00	R\$ 0,00
TR DESPACHANTE E SERVICOS EIRELI		R\$ 570,00	R\$ 570,00
ZAGO REMOCOES E GUINCHOS LTDA		R\$ 0,00	R\$ 0,00
DATASTOCK TECNOLOGIA E SERVICOS LTDA		R\$ 0,00	R\$ 0,00
J M B MIRANDA TRANSPORTE E SERVICOS ME		R\$ 0,00	R\$ 20.496,00
ED CAR SOM E ACESSORIOS LTDA		R\$ 0,00	R\$ 0,00
AUTOPLAN PECAS E SERVICOS AUTOMOTIVOS LTDA		R\$ 0,00	R\$ 0,00
NOVA BAHIA COMERCIO DE VEICULOS LTDA		R\$ 0,00	R\$ 1.428,90
LOJA ELETRICA AVENIDA LTDA		R\$ 0,00	R\$ 405,00
LVF EXTINTORES ME		R\$ 0,00	R\$ 300,00
AUTOVEX COMERCIO DE PECAS AUTOMOTIVAS LTDA		R\$ 0,00	R\$ 933,98
MERCADO DO AÇO PINHAL LTDA ME		R\$ 0,00	R\$ 0,00
JOPI COMERCIAL E DISTRIBUIDORA LTDA		R\$ 0,00	R\$ 0,00
JJMN CONFECÇOES LTDA		R\$ 0,00	R\$ 580,00
L. F. DE O. ZANIEVICZ COMERCIO DE TOLDOS		R\$ 0,00	R\$ 2.400,00
AGIS EQUIPAMENTOS E SERVICOS DE INFORMATICA LTDA.		R\$ 0,00	R\$ 0,00
PIANNA VEICULOS LTDA		R\$ 1.324,42	R\$ 1.324,42
JML VENDAS E SERVICOS GOVERNAMENTAIS LTDA		R\$ 0,00	R\$ 0,00
RIVONALDO RODRIGUES BATISTA		R\$ 0,00	R\$ 0,00
INFORMA MARKETS LTDA		R\$ 0,00	R\$ 112.620,01
LENOVO TECNOLOGIA BRASIL LTDA		R\$ 0,00	R\$ 0,00
MG VIDROS AUTOMOTIVOS LTDA		R\$ 0,00	R\$ 280,00
INOVA BOMBAS LTDA		R\$ 0,00	R\$ 157.000,00
OPCAO CERTA COMERCIO E SERVICOS LTDA		R\$ 0,00	R\$ 0,00
RIOXI IND COM IMPORT E EXPORT DE EQUIP HOSP EIRELI		R\$ 0,00	R\$ 13.453,00
RESTAURANTE FAZENDA DEMARCHI LTDA		R\$ 0,00	R\$ 1.512,94
ATLAS COPCO BRASIL LTDA		R\$ 0,00	R\$ 0,00

BALANÇO PATRIMONIAL

Entidade:	MANUPA COMERCIO, EXPORTACAO, IMPORTACAO DE EQUIPAMENTOS E VEICULOS ADAPTADOS EIRELI		
Período da Escrituração:	01/01/2022 a 31/12/2022	CNPJ:	03.093.776/0001-91
Número de Ordem do Livro:	24		
Período Selecionado:	01 de Janeiro de 2022 a 31 de Dezembro de 2022		

Descrição	Nota	Saldo Inicial	Saldo Final
DOMINIO EQUIPAMENTOS RODOVIARIOS LTDA		R\$ 0,00	R\$ 489.000,00
BONSAI MOTORS VEICULOS LTDA - MARINGA		R\$ 0,00	R\$ 0,00
IPLACAS INDUSTRIA E COMERCIO DE PLACAS ASTORGA LTDA		R\$ 0,00	R\$ 0,00
IESA VEICULOS LTDA		R\$ 0,00	R\$ 0,00
SALVADOR MOTOS LTDA.		R\$ 0,00	R\$ 58.570,00
CASCAVEL - EXPRESSO SAO MIGUEL S/A		R\$ 990,50	R\$ 1.538,50
SAINT EMILION AUTOMOVEIS PECAS E SERVIC		R\$ 12.550,68	R\$ 12.550,68
RODOTECH INDUSTRIA COM.E PREST.DE SERV.RODOVIARIOS LTDA		R\$ 16.000,00	R\$ 16.000,00
VCS COMERCIO SERVICOS E TRANSPORTES EIRELI		R\$ 493.500,00	R\$ 493.500,00
NISSAUTO COM VEIC E PECAS LTDA		R\$ 1.500,00	R\$ 1.500,00
DESPACHANTE SILVA CESTARI LTDA		R\$ 0,00	R\$ 0,00
GUSTAVO FABIO SERVICOS ADMINISTRATIVOS LTDA		R\$ 0,00	R\$ 0,00
ROSA QUEIROZ BARROSO 12719918881		R\$ 0,00	R\$ 0,00
ROBERTO CARLOS MOTA DO NASCIMENTO		R\$ 0,00	R\$ 0,00
ROBERTO SILVA CARVALHO		R\$ 0,00	R\$ 260,00
JOAO FERREIRA GUERRA JUNIOR - CPF 01279987642		R\$ 0,00	R\$ 0,00
RC LEITE MANUTENCAO LTDA		R\$ 0,00	R\$ 0,00
TECFORM CARROCERIAS IMPLEMENTOS RODOVIARIOS		R\$ 0,00	R\$ 11.250,00
JCI IMPORTADORA EXPORTADORA LTDA		R\$ 0,00	R\$ 0,00
DHOLLANDIA BRASIL PLATAFORMAS ELEVATORIAS LTDA		R\$ 0,00	R\$ 0,00
BEM ESTAR HOSPITALAR COMERCIO DE EQUIPAMENTOS MEDICOS E MATE		R\$ 0,00	R\$ 0,00
KIN VEICULOS LTDA		R\$ 0,00	R\$ 0,00
MOBISSOM COMERCIO DE EQUIPAMENTOS LTDA		R\$ 0,00	R\$ 0,00
C M DE BARROS SERVIÇOS VEICULAR EIRELI		R\$ 0,00	R\$ 250,00
MACIL COMERCIAL LTDA		R\$ 0,00	R\$ 0,00
MERCANTIL DISTRIBUIDORA DE VEICULOS LTDA - MIX SCS (MATRIZ)		R\$ 0,00	R\$ 260.000,00
PEDROSA FILHO E PEDROSA LTDA - ME		R\$ 0,00	R\$ 55,00
LLC PEÇAS, ACESS. E SERVIÇOS PARA CAMINHÕES EIRELI		R\$ 0,00	R\$ 0,00
LINCE ALVARAS E LICENCAS LTDA		R\$ 0,00	R\$ 799,00

BALANÇO PATRIMONIAL

Entidade:	MANUPA COMERCIO, EXPORTACAO, IMPORTACAO DE EQUIPAMENTOS E VEICULOS ADAPTADOS EIRELI		
Período da Escrituração:	01/01/2022 a 31/12/2022	CNPJ:	03.093.776/0001-91
Número de Ordem do Livro:	24		
Período Selecionado:	01 de Janeiro de 2022 a 31 de Dezembro de 2022		

Descrição	Nota	Saldo Inicial	Saldo Final
SODAUTO-SOCIEDADE DISTRIBUIDORA DE AUTOS LTDA		R\$ 0,00	R\$ 700,00
IRMAOS THOMASI & CIA LTDA		R\$ 0,00	R\$ 224,00
ED CAR AUTO CENTER LTDA		R\$ 0,00	R\$ 0,00
PMZ DISTRIBUIDORA S.A		R\$ 0,00	R\$ 800,00
TRIBUNAL DE JUSTICA DO ESTADO DO CEARA		R\$ 0,00	R\$ 333.700,00
VOUGA VEICULOS E PECAS LTDA		R\$ 0,00	R\$ 0,00
F M FALCAO RODRIGUES ME		R\$ 0,00	R\$ 0,00
BOLSA NACIONAL DE COMPRAS		R\$ 0,00	R\$ 135,00
DEM & DEM COMERCIO DE COMBUSTIVEIS LTDA		R\$ 0,00	R\$ 1.508,00
ALCIONE RUFINO DE ARAUJO JUNIOR 04091198147		R\$ 0,00	R\$ 0,00
IUGU INSTITUICAO DE PAGAMENTO S. A.		R\$ 0,00	R\$ 0,00
TECH HOUSE SOLUCOES EM EVENTOS LTDA.		R\$ 350,00	R\$ 350,00
YONIXX LOCACAO DE ESTANDES LTDA		R\$ 0,00	R\$ 0,00
PARCERIA PRIME CORRETORA E ASSESSORIA DE SEGUROS LTDA		R\$ 0,00	R\$ 0,00
INSTITUTO BRASILEIRO DO MEIO AMBIENTE E DOS RECURSOS NATURAIS RENOVAVEIS-IBAMA		R\$ 0,00	R\$ 0,00
AZ TECNOLOGIA EM GESTAO LTDA		R\$ 0,00	R\$ 0,00
PIRAJA VISTORIAS EIRELI		R\$ 0,00	R\$ 0,00
SAMUEL HENRIQUE CORTONEZI 47022084890		R\$ 0,00	R\$ 0,00
W C C NETO		R\$ 0,00	R\$ 1.400,00
CLEITON OLIVEIRA DONATO 01374635537		R\$ 0,00	R\$ 400,00
L. R. CELICO - SERVICOS - ME		R\$ 0,00	R\$ 0,00
ERPSERV CONSULTORIA DE SISTEMAS LTDA		R\$ 0,00	R\$ 0,00
JDL VEICULOS ESPECIAIS LTDA		R\$ 0,00	R\$ 3.200,00
J V COMERCIO E SERVICOS LTDA		R\$ 0,00	R\$ 207.900,00
JD EMPLACAMENTOS LTDA		R\$ 0,00	R\$ 0,00
GATAO ACESSORIOS LTDA ME		R\$ 0,00	R\$ 0,00
GRECCO COMERCIO DE PECAS PARA AUTOMOVEIS LTDA - ME		R\$ 0,00	R\$ 0,00
VGf LASER IND COM E SERVICOS LTDA		R\$ 0,00	R\$ 4.930,60
CROMO SIGN COMUNICAÇÃO VISUAL LTDA EPP		R\$ 0,00	R\$ 9.500,00
ADRIANA CRISTIANE MENESES		R\$ 0,00	R\$ 1.215,09

BALANÇO PATRIMONIAL

Entidade:	MANUPA COMERCIO, EXPORTACAO, IMPORTACAO DE EQUIPAMENTOS E VEICULOS ADAPTADOS EIRELI		
Período da Escrituração:	01/01/2022 a 31/12/2022	CNPJ:	03.093.776/0001-91
Número de Ordem do Livro:	24		
Período Selecionado:	01 de Janeiro de 2022 a 31 de Dezembro de 2022		

Descrição	Nota	Saldo Inicial	Saldo Final
SAO JOAO PLACAS VEICULARES LTDA.		R\$ 0,00	R\$ 0,00
MERCATUDO COMERCIO DE PECAS E ACESSORIOS LTDA		R\$ 0,00	R\$ 2.726,46
EUTOX GASES E SOLDA EIRELI ME		R\$ 0,00	R\$ 122,32
SERGIO ANTONIO ALVES MIRANDA EIRELI		R\$ 0,00	R\$ 12.901,00
POLLYANNA TAMARA MORAIS E SILVA MOURA 72749032172		R\$ 0,00	R\$ 26.007,00
RODONAVES TRANSPORTES E ENCOMENDAS LTDA		R\$ 0,00	R\$ 496,27
OLIVEIRA E OLIVEIRA DESPACHANTE LTDA		R\$ 0,00	R\$ 0,00
ESCRITORIO VIRTUAL BRASIL LTDA		R\$ 0,00	R\$ 2.148,00
VIDEOMAR REDE NORDESTE S/A		R\$ 0,00	R\$ 0,00
TECFORM VEICULOS ESPECIAIS EIRELI		R\$ 0,00	R\$ 0,00
VICTOR ALVES MAIA 13024160655		R\$ 0,00	R\$ 0,00
MARDISNEY ANTONIO SILVA		R\$ 0,00	R\$ 0,00
NS GERADORES LTDA		R\$ 0,00	R\$ 0,00
R T COMERCIO DE VEICULOS E SERVICOS LTDA		R\$ 0,00	R\$ 270.000,00
KARIN FERNANDA MONTILHA ROSA 22254913808		R\$ 0,00	R\$ 0,00
ANDRE LEOPOLDINO 17189959890		R\$ 0,00	R\$ 0,00
A. V. VISTORIAS LTDA		R\$ 0,00	R\$ 0,00
JC MOLAS 2 AMIGOS LTDA		R\$ 0,00	R\$ 0,00
RPC IMPORTAÇÃO E COMERCIO DE MAQUINAS E EQUIPAMENTOS LTDA		R\$ 0,00	R\$ 331.400,00
REAL CONTABILIDADE & SERVICOS EMPRESARIAIS LTDA		R\$ 0,00	R\$ 0,00
ANDREA GUERTAS MASSON DOS SANTOS		R\$ 0,00	R\$ 0,00
CAROLINA GERMANO N. SANTOS - ME		R\$ 0,00	R\$ 169,50
NEW ALLPICK UP COMERCIO DE CAPOTAS LTDA EPP		R\$ 0,00	R\$ 30.600,00
CARVALHO E BARBOSA COMERCIO DE BATERIAS LTDA		R\$ 0,00	R\$ 627,00
CGK - DISTRIBUIDORA DE ENGATES E ACESSORIOS AUTOMOTIVOS LTDA		R\$ 0,00	R\$ 0,00
DALLAS SERVICOS ADMINISTRATIVOS LTDA		R\$ 0,00	R\$ 0,40
MERCADOCAR MERCANTIL DE PECAS LTDA		R\$ 0,00	R\$ 625,84
V H L COMERCIO DE PECAS E ACESSORIOS LTDA ME		R\$ 0,00	R\$ 9.400,00
EQUIPE FERAS DA ESTRADA IND. E COM. DE ACES. E TAP		R\$ 0,00	R\$ 0,00

BALANÇO PATRIMONIAL

Entidade:	MANUPA COMERCIO, EXPORTACAO, IMPORTACAO DE EQUIPAMENTOS E VEICULOS ADAPTADOS EIRELI		
Período da Escrituração:	01/01/2022 a 31/12/2022	CNPJ:	03.093.776/0001-91
Número de Ordem do Livro:	24		
Período Selecionado:	01 de Janeiro de 2022 a 31 de Dezembro de 2022		

Descrição	Nota	Saldo Inicial	Saldo Final
TRUTH ACESSORIOS LTDA		R\$ 0,00	R\$ 0,00
CRK CARRETINHAS E REBOQUES KLEIN LTDA		R\$ 0,00	R\$ 2.000,00
TORINO COMERCIAL DE VEICULOS LTDA (SINOP)		R\$ 0,00	R\$ 3.000,00
SAGA PANTANAL COMERCIO DE VEICULOS LTDA		R\$ 0,00	R\$ 0,00
VIRTUAL ESCRITORIO SERVICO DE COMPARTILHAMENTO LTDA		R\$ 0,00	R\$ 297,00
COMPANHIA DE ELETRICIDADE DO ESTADO DA BAHIA COELBA		R\$ 0,00	R\$ 55,90
CLARO NXT TELECOMUNICACOES S/A		R\$ 0,00	R\$ 0,00
INFOJOBS BRASIL ATIVIDADES DE INTERNET LTDA.		R\$ 0,00	R\$ 189,99
JOSE OTAVIO DOS SANTOS PINTO- 10CP-CNPJ:59.950.535/0001-76		R\$ 442,76	R\$ 483,56
LICITAR DIGITAL SERVICOS EM TECNOLOGIA DA INFORMACAO LTDA		R\$ 0,00	R\$ 500,00
CENTRAL HIDRAULICA COMERCIO DE PECAS LTDA		R\$ 0,00	R\$ 0,00
KONIG HOTEIS E TURISMO LTDA		R\$ 0,00	R\$ 226,35
COSTA DISTRIBUIDORA DE PECAS E ACESSORIOS LTDA		R\$ 0,00	R\$ 0,00
AUTO TREVO CENTRO AUTOMOTIVO LTDA		R\$ 0,00	R\$ 0,00
GABRIELA BASTOS ASCHIDAMINI		R\$ 0,00	R\$ 0,00
LUCAS LIMA OFICINA MECANICA LTDA		R\$ 0,00	R\$ 0,00
J M FONSECA MARTINS LTDA		R\$ 0,00	R\$ 0,00
FB2M ESCRITORIO LTDA		R\$ 0,00	R\$ 0,00
MACRO CIRURGICA PRODUTOS MEDICOS E HOSPITALARES EIRELI		R\$ 0,00	R\$ 0,00
ZARO CLIMATIZACAO E TECNOLOGIA LTDA		R\$ 0,00	R\$ 0,00
KATYA SCHASTAI SCHREINER		R\$ 0,00	R\$ 0,00
EMAC INTERMEDIACAO DE SERVICOS LTDA		R\$ 0,00	R\$ 0,00
RTS COMERCIO DE VEICULOS LTDA		R\$ 0,00	R\$ 41.349,98
HAWAI PORTO REAL TRANSPORTES LTDA		R\$ 0,00	R\$ 1.970,00
BRASPRESS TRANSPORTES URGENTES LTDA		R\$ 0,00	R\$ 0,00
FG SERVICOS LTDA		R\$ 0,00	R\$ 12.500,00
INOVACAO DISTRIBUIDORA DE ACESS LTDA		R\$ 0,00	R\$ 0,00
G RACE COMERCIO DE MAQUINAS E EQUIPAMENTOS LTDA		R\$ 0,00	R\$ 0,00
STONE DISTRIBUIDORA DE INFORMATICA EIRELI		R\$ 0,00	R\$ 0,00

BALANÇO PATRIMONIAL

Entidade:	MANUPA COMERCIO, EXPORTACAO, IMPORTACAO DE EQUIPAMENTOS E VEICULOS ADAPTADOS EIRELI		
Período da Escrituração:	01/01/2022 a 31/12/2022	CNPJ:	03.093.776/0001-91
Número de Ordem do Livro:	24		
Período Selecionado:	01 de Janeiro de 2022 a 31 de Dezembro de 2022		

Descrição	Nota	Saldo Inicial	Saldo Final
FORTE REAL GUINDASTES E EQUIPAMENTOS PARA VEICULOS LTDA		R\$ 0,00	R\$ 0,00
AMERICAN AIR BUS TAPECARIA E PECAS PARA CARROCERIA EM GERAL		R\$ 0,00	R\$ 11.466,66
AMAZONAS FRANCE COMERCIO DE VEICULOS E PECAS LTDA.		R\$ 0,00	R\$ 0,00
DUTRA MAQUINAS COMERCIAL E TECNICA LTDA		R\$ 0,00	R\$ 1.968,15
MEDCLEAN PRODUTOS HOSPITALARES LTDA ME		R\$ 0,00	R\$ 0,00
D.R.A INDUSTRIA METALURGICA EIRELI		R\$ 0,00	R\$ 5.000,00
TER BRASIL EQUIP. HIDRAULICOS LTDA		R\$ 0,00	R\$ 0,00
RUBEM GARCIA-05CP-CNPJ:60.048.261 /0001-03		R\$ 0,00	R\$ 1.755,43
JOSE CARLOS ALVES-01CP-CNPJ: 59.579.284/0001-65		R\$ 0,00	R\$ 2.843,18
SUPREVIDA AGENCIAMENTO E INTERMEDIACAO LTDA		R\$ 0,00	R\$ 1.714,29
MARIA PALMYRA R. S. KRYSTALAS - CNPJ 59.954.578/0001-20		R\$ 0,00	R\$ 1.772,11
J CASTRO COMERCIO DE ALIMENTOS E BEBIDAS EM GERAIS LTDA		R\$ 0,00	R\$ 9.000,00
J&B COMERCIO, SERVICOS E SOLUCOES LTDA		R\$ 0,00	R\$ 20.000,00
F DE LIMA M DA ROCHA		R\$ 0,00	R\$ 0,00
GRAFICA GUANAMBI LTDA		R\$ 0,00	R\$ 0,00
GREGORY VENANCIO FERREIRA MACEDO 13000963650		R\$ 0,00	R\$ (22.096,72)
AUTO SUECO SAO PAULO CONCESSIONARIA DE VEICULOS LTDA		R\$ 0,00	R\$ 0,00
SOS PASSA QUATRO SERVICOS DE REBOQUES LTDA		R\$ 0,00	R\$ 3.120,00
FLASH INDUSTRIA E COMERCIO DE PRODUTOS E SISTEMAS ELETROELETRONICOS LTDA		R\$ 0,00	R\$ 143.247,76
ONE EMPREENDIMENTOS - SERVICOS COMBINADOS DE ESCRITORIO EIRELI		R\$ 0,00	R\$ 0,00
R M MOURA PLACAS AUTOMOTIVAS LTDA		R\$ 0,00	R\$ 220,00
CHICAGO PNEUMATIC BRASIL LTDA		R\$ 0,00	R\$ 0,00
JOAO DONIZETE RODRIGUES TATUI - ME		R\$ 0,00	R\$ 0,00
DEUSDETE DE CASTRO MEIRA 12636591877		R\$ 0,00	R\$ 16.180,00
SONNERVIG AUTOMOVEIS LTDA		R\$ 0,00	R\$ 0,00
QUANTITY SERVICOS E COMERCIO DE PRODUTOS PARA SAUDE S.A.		R\$ 0,00	R\$ 0,00
PCS CONSULTORIAS, PROJETOS E SERVICOS DE TELECOMUNICACOES LT		R\$ 0,00	R\$ 659,90
MADSON ELETROMETALURGICA LTDA		R\$ 0,00	R\$ 2.956,08

BALANÇO PATRIMONIAL

Entidade:	MANUPA COMERCIO, EXPORTACAO, IMPORTACAO DE EQUIPAMENTOS E VEICULOS ADAPTADOS EIRELI		
Período da Escrituração:	01/01/2022 a 31/12/2022	CNPJ:	03.093.776/0001-91
Número de Ordem do Livro:	24		
Período Selecionado:	01 de Janeiro de 2022 a 31 de Dezembro de 2022		

Descrição	Nota	Saldo Inicial	Saldo Final
GLD SAUDE E ESPORTES LTDA		R\$ 0,00	R\$ 1.655,82
EUGENIO CARLO SANTIN 03306643955		R\$ 0,00	R\$ 2.300,00
AUTO PECAS E AUTO CENTER VITOR J J LTDA		R\$ 0,00	R\$ 0,00
G13 MADEIRAS LTDA		R\$ 0,00	R\$ 9.821,83
RONCEN IMPLEMENTOS RODOVIARIOS EIRELI - ME		R\$ 0,00	R\$ 0,00
LOJAS UNILAR LTDA		R\$ 0,00	R\$ 0,00
TRAMELA REFORMADORA DE ONIBUS LTDA		R\$ 0,00	R\$ 0,00
A A D DE MIRANDA		R\$ 0,00	R\$ 0,00
VALE PLACAS AUTOMOTIVAS EIRELI		R\$ 0,00	R\$ 250,00
J C RUIZ		R\$ 0,00	R\$ 0,00
Jamef Transportes EIRELI - CXJ		R\$ 0,00	R\$ 0,00
REFRIGERACAO PAICANDU LTDA - ME		R\$ 0,00	R\$ 0,00
2ELETRO COMERCIO E DISTRIBUICAO DE PRODUTOS DE INFORMATICA L		R\$ 0,00	R\$ 458,00
GIBSON SOLUÇÕES EM TECNOLOGIA LTDA		R\$ 0,00	R\$ 237,92
CJP DISTRIBUICOES SEG ELETRONICA LTDA		R\$ 0,00	R\$ 1.720,00
MSX COMERCIO LTDA		R\$ 0,00	R\$ 263,42
EHS ELETRICA E HIDRAULICA EIRELI		R\$ 0,00	R\$ 494,00
LMS COMERCIO VAREJISTA DE VARIEDADES LTDA		R\$ 0,00	R\$ 710,04
HTC MOVEIS E EQUIPAMENTOS HOSPITALARES LTDA		R\$ 0,00	R\$ 0,00
JAIRO MARTINS		R\$ 0,00	R\$ 171,40
PRICE DISTRIBUIDORA DE VEICULOS LTDA - MOOCA		R\$ 0,00	R\$ 195,00
J RUFINU S DIESEL LTDA		R\$ 0,00	R\$ 900,00
JOSE CARLOS ANTUNES DO PRADO		R\$ 0,00	R\$ 9.600,00
ALUMIAR PECAS E ACESSORIOS LTDA		R\$ 0,00	R\$ 0,00
ANA PAULA MORAES RIBEIRO DA SILVA RODRIGUES		R\$ 0,00	R\$ 1.198,00
GERAL DIESEL OFICINA MECANICA LTDA		R\$ 0,00	R\$ 0,00
A PRIME COMERCIO ELETRONICO LTDA		R\$ 0,00	R\$ 746,23
SICTELL IND. E COM. DE PROD. ELETR. E METALICOS LTDA-EPP		R\$ 0,00	R\$ 6.811,87
HOTEL ZAGONEL LTDA		R\$ 0,00	R\$ 210,00
LAGOLD COMERCIO HOSPITALAR LTDA		R\$ 0,00	R\$ 210,90
ROYAL LEDS DISTRIBUIDORA EIRELI		R\$ 0,00	R\$ 0,00

BALANÇO PATRIMONIAL

Entidade:	MANUPA COMERCIO, EXPORTACAO, IMPORTACAO DE EQUIPAMENTOS E VEICULOS ADAPTADOS EIRELI		
Período da Escrituração:	01/01/2022 a 31/12/2022	CNPJ:	03.093.776/0001-91
Número de Ordem do Livro:	24		
Período Selecionado:	01 de Janeiro de 2022 a 31 de Dezembro de 2022		

Descrição	Nota	Saldo Inicial	Saldo Final
MEDI-SAUDE PROD MEDICOS HOSP EIRELI		R\$ 0,00	R\$ 0,00
POSTO SANTA HELENA LEM EIRELI		R\$ 0,00	R\$ 1.658,00
JUMAS EQUIPAMENTOS MEDICOS LTDA - EPP		R\$ 0,00	R\$ 790,52
FRIOVEL AR CONDICIONADO DE VEICULOS LTDA		R\$ 0,00	R\$ 0,00
TW LOGISTICA E TRANSPORTES EIRELI ME		R\$ 0,00	R\$ 0,00
STUDIO VEICULOS E PECAS LTDA		R\$ 0,00	R\$ 0,00
DANTON VEICULOS LTDA		R\$ 0,00	R\$ 197,89
AQUARIUS COMERCIO DE DERIVADOS DE PETROLEO LTDA		R\$ 0,00	R\$ 1.682,01
GRANVIA VEICULOS S A MATRIZ		R\$ 0,00	R\$ 0,00
ANDRE ANDRADE DA SILVA MECANICA		R\$ 0,00	R\$ 8.000,00
NUNES FABRICIO HOTEL LTDA		R\$ 0,00	R\$ 775,00
PETROMOR ALUGUEL DE SALAS E EQUIPAMENTOS LIMITADA		R\$ 0,00	R\$ 0,00
AUTO ELETRICA RAVANI LTDA		R\$ 0,00	R\$ 20,00
DOMANI HOTEL LTDA		R\$ 0,00	R\$ 511,10
VOL IMPORTS COMERCIO IMPORTACAO E EXPORTACAO LTDA		R\$ 0,00	R\$ 630,00
VANDERLEI ALVES DOS SANTOS HOTEL		R\$ 0,00	R\$ 200,00
FIRMO ARAUJO BARRADAS		R\$ 2.600,00	R\$ 7.000,00
JORGE PAULO PEREIRA NUNES		R\$ 1.900,00	R\$ 1.900,00
CONSORCIO INTERMUNICIPAL DE SAUDE E DE POLITICAS DE DESENVOLVIMENTO DA REGIAO DO CALCARIO - CISREC		R\$ 0,00	R\$ 4.050,00
CATOIO COMERCIO DE VEICULOS, PECAS E SERVICOS LTDA		R\$ 3.022,17	R\$ 3.022,17
EUROVIA AUTOMOVEIS E UTILITARIOS S/A		R\$ 140,00	R\$ 140,00
MUNICIPIO DE AREIAS		R\$ 73.242,00	R\$ 73.242,00
MUNICIPIO DE FOZ DO IGUACU		R\$ 80.000,00	R\$ 80.000,00
MUNICIPIO DE POMPEU		R\$ 73.242,00	R\$ 73.242,00
TERCEIRO BATALHAO DE SUPRIMENTO		R\$ 173.000,00	R\$ 173.000,00
MUNICIPIO DE FELIXLANDIA		R\$ 146.484,00	R\$ 146.484,00
ATHOS BRASIL SOLUCOES EM UNIDADES MOVEIS LTDA		R\$ 210.000,00	R\$ 210.000,00
FRUTOSDIAS COMERCIO E SERVICOS S.A		R\$ 240,00	R\$ 240,00
NABATERIAS COMERCIO DE ACUMULADORES LTDA - EPP		R\$ 2.595,00	R\$ 2.595,00

BALANÇO PATRIMONIAL

Entidade:	MANUPA COMERCIO, EXPORTACAO, IMPORTACAO DE EQUIPAMENTOS E VEICULOS ADAPTADOS EIRELI		
Período da Escrituração:	01/01/2022 a 31/12/2022	CNPJ:	03.093.776/0001-91
Número de Ordem do Livro:	24		
Período Selecionado:	01 de Janeiro de 2022 a 31 de Dezembro de 2022		

Descrição	Nota	Saldo Inicial	Saldo Final
NOVA DISTRIBUIDORA DE VEICULOS LTDA		R\$ 204,00	R\$ 204,00
SYSTEM PRODEC SIGNAL SERVIÇOS DE SINALIZADORES LTDA		R\$ 9.300,00	R\$ 12.271,60
GLATH TRANSPORTES EIRELI		R\$ 820.800,00	R\$ 820.800,00
CLAUDIO MARCAL FREIRE-03CP-CNPJ: 54.198.908/0001-80		R\$ 1.022,74	R\$ 1.022,74
BUONNY PROJETOS E SERVICOS DE RISCOS SECURITARIOS LTDA.		R\$ 100,00	R\$ 100,00
RODRIGO DE CARVALHO GUEDES 30480148000131 RC 19º SUBD PERDIZE		R\$ 798,10	R\$ 798,10
NIDAI PRESTACAO DE SERVICOS LTDA		R\$ 2.160,00	R\$ 2.160,00
KATIA REGINA DE FREITAS PEREIRA 22528749880		R\$ 6.000,00	R\$ 6.000,00
SIDNEI VICENTE KNEBEL LTDA		R\$ 61.078,00	R\$ 61.078,00
AUTO PECAS BOMFIM LTDA EPP		R\$ 30,00	R\$ 30,00
ROBTEC TELECOMUNICACOES EIRELI - EPP		R\$ 8.679,00	R\$ 8.679,00
MUNICIPIO DE SAO FRANCISCO DO CONDE		R\$ 298.999,90	R\$ 298.999,90
MUNICIPIO DE JUSSARA		R\$ 168.200,00	R\$ 168.200,00
FUNDO MUNICIPAL DE SAUDE DE NOVA PRATA DO IGUACU		R\$ 73.242,00	R\$ 73.242,00
SUPERINTENDENCIA DO SISTEMA PENITENCIARIO DO ESTADO DO PARA		R\$ 956.200,02	R\$ 956.200,02
SERVICO AUTONOMO DE AGUA E ESGOTO DE IPUA		R\$ 42.100,00	R\$ 42.100,00
MUNICIPIO DE MANTENOPOLIS		R\$ 189.000,00	R\$ 189.000,00
AVAN PIZZARIA LTDA		R\$ 46,00	R\$ 46,00
TAINA DA SILVA KOCH SERVICOS E TRANSPORTES DE ONIBUS - EPP		R\$ 5.278,26	R\$ 5.278,26
FUNDO MUNICIPAL DE SAUDE DE PALMEIRAS		R\$ 399.500,00	R\$ 399.500,00
GEMARCA COM. PLASTICOS E ESPUMAS LTDA		R\$ 4.115,00	R\$ 4.115,00
BCO BORRACHAS INDUSTRIA E COMERCIO EIRELI-EPP		R\$ 87.500,00	R\$ 87.500,00
RICOM PNEUS LTDA.		R\$ 2.920,00	R\$ 2.920,00
CALTEX VEICULOS LTDA		R\$ 163.402,55	R\$ 163.402,55
VIGGO MOTORS COMERCIO DE VEICUILOS LTDA - EPP		R\$ 600,00	R\$ 600,00
CENTRO AUTOMOTIVO AUTO SALES LTDA		R\$ 10,00	R\$ 10,00
BIOTECMED DISTRIBUIDORA, IMPORTADORA E EXPORTADORA DE EQUIPA		R\$ 66.321,60	R\$ 66.321,60
TRAILERBRAS ESTRUTURAS METALICAS E CONSTRUÇÕES LTDA EPP		R\$ 42.500,00	R\$ 42.500,00

BALANÇO PATRIMONIAL

Entidade:	MANUPA COMERCIO, EXPORTACAO, IMPORTACAO DE EQUIPAMENTOS E VEICULOS ADAPTADOS EIRELI		
Período da Escrituração:	01/01/2022 a 31/12/2022	CNPJ:	03.093.776/0001-91
Número de Ordem do Livro:	24		
Período Selecionado:	01 de Janeiro de 2022 a 31 de Dezembro de 2022		

Descrição	Nota	Saldo Inicial	Saldo Final
F7 ACESSÓRIOS AUTOMOTIVOS EIRELI-ME.		R\$ 323.300,00	R\$ 323.300,00
MUNICIPIO DE COLATINA		R\$ 109.900,00	R\$ 109.900,00
FUNDO MUNICIPAL DE SAUDE DE VIANA		R\$ 219.726,00	R\$ 219.726,00
ABSOLUTA DISTRIBUIDORA DE AUTOMOVEIS LTDA		R\$ 246,76	R\$ 246,76
ALLPARK EMPREENDIMENTOS PARTICIPAÇÕES E SERVIÇOS S.A.		R\$ 157,00	R\$ 157,00
HAVANA PALACE HOTEL LTDA		R\$ 98,00	R\$ 98,00
GUILHERME TOMAZ DE FREITAS JUNIOR		R\$ 84,00	R\$ 84,00
MARIA REGINA RIBEIRO SIQUEIRA		R\$ 99,00	R\$ 99,00
BOTELHO HOTEL LTDA		R\$ 180,00	R\$ 180,00
SAVISA SALVADOR VISTORIAS AUTOMOTIVA LTDA		R\$ 300,00	R\$ 300,00
HOTEL VALLE SUL LTDA		R\$ 75,00	R\$ 75,00
L. LUNARDI DISTRIBUIDORA DE PECAS - ME		R\$ 2.438,00	R\$ 2.438,00
AUTO HOUSE COM. DE AUTO VIDROS LTDA		R\$ 460,00	R\$ 460,00
RJR EMP. HOT. E TURISTICOS LTDA-ME		R\$ 174,07	R\$ 174,07
MOISES E DOS SANTOS CIA LTDA		R\$ 14,00	R\$ 14,00
JACUIPE VEICULOS LTDA EM RECUPERACAO JUDICIAL EM RECUPERACAO JUDICIAL		R\$ 72,74	R\$ 72,74
PECAUTO AUTO PECAS LTDA		R\$ 68,00	R\$ 68,00
LUCIANO FERNANDES BUARQUE MARQUES		R\$ 10.000,00	R\$ 10.000,00
E.V.CORTEZ AUTOCENTER LTDA		R\$ 3.299,00	R\$ 3.299,00
MECANICA UNIWESKLEY LTDA		R\$ 14,16	R\$ 14,16
GOL LINHAS AEREAS SA		R\$ 46,91	R\$ 46,91
TAM LINHAS AEREAS SA		R\$ 539,78	R\$ 539,78
TAM LINHAS AEREAS SA SAO1508		R\$ 504,29	R\$ 504,29
BAHIATECH MATERIAIS ELETRICOS LTDA		R\$ 138,50	R\$ 138,50
RODONAVES TRANSP E ENCOMENDAS LTDA		R\$ 188,93	R\$ 188,93
H.P. LOGISTICA E NAVEGACAO LTDA		R\$ 0,01	R\$ 0,01
GP TRANSPORTES DE VEICULOS EIRELI		R\$ 2.100,00	R\$ 2.100,00
AUTO POSTO 2001 LTDA		R\$ 856,74	R\$ 856,74
MARKETPLACE COMERCIO E REPRESENTACAO COMERCIAL		R\$ 2.079,91	R\$ 2.079,91
VILLENEUVE COMERCIO DE VEICULOS,		R\$ 526,09	R\$ 526,09

BALANÇO PATRIMONIAL

Entidade:	MANUPA COMERCIO, EXPORTACAO, IMPORTACAO DE EQUIPAMENTOS E VEICULOS ADAPTADOS EIRELI		
Período da Escrituração:	01/01/2022 a 31/12/2022	CNPJ:	03.093.776/0001-91
Número de Ordem do Livro:	24		
Período Selecionado:	01 de Janeiro de 2022 a 31 de Dezembro de 2022		

Descrição	Nota	Saldo Inicial	Saldo Final
PECAS E SERVICOS LTDA			
SAKA PRESENTES E UTILIDADES LTDA		R\$ 159,70	R\$ 159,70
EUROPARK ESTACIONAMENTOS LTDA		R\$ 10,00	R\$ 10,00
REED EXHIBITIONS ALCANTARA MACHADO LTDA		R\$ 15.057,37	R\$ 15.057,37
CINELANDIA HOTEL LTDA		R\$ 3.935,00	R\$ 3.935,00
SAGA AMAZONIA COMERCIO DE VEICULOS LTDA		R\$ 132.400,00	R\$ 132.400,00
L.W.A RESTAURANTE E LANCHONETE LTDA		R\$ 77,00	R\$ 77,00
ODERLED ESTACIONAMENTOS LTDA - ME		R\$ 18,00	R\$ 18,00
FUTURA CAMINHOS E MAQUINAS LTDA		R\$ 205.000,00	R\$ 205.000,00
OURO HOTEL OURINHOS LTDA.		R\$ 90,00	R\$ 90,00
SEVILHA PARK HOTEL LTDA		R\$ 126,00	R\$ 126,00
ANTONIO BRAZ DE ALMEIDA TEODORO SAMPAIO		R\$ 69,00	R\$ 69,00
NORD VEICULOS LTDA		R\$ 1.468,90	R\$ 1.468,90
PAULISTA PALACE HOTEL LTDA		R\$ 60,00	R\$ 60,00
EQUIPECAS EQUIPAMENTOS PECAS E ACESSORIOS LTDA		R\$ 900,00	R\$ 900,00
C LOCH COMERCIO E SERVICOS		R\$ 500,00	R\$ 500,00
DERNECY ROSA JUNIOR		R\$ 7.000,00	R\$ 7.000,00
INOVA COMERCIO DE MATERIAIS MEDICOS ORTOPEDICOS EIRELI EPP		R\$ 5.310,00	R\$ 5.310,00
DECORADORA VICENTINI LTDA ME		R\$ 1.000,00	R\$ 1.000,00
JELTA VEICULOS E MAQUINAS LTDA DOM AVELAR		R\$ 376,09	R\$ 376,09
OTHON PALMEIRA & CIA LTDA - EPP		R\$ 310,86	R\$ 310,86
VIA PARIS AUTOMOVEIS LTDA - MATRIZ		R\$ 105,91	R\$ 105,91
VALDECY ROSA FIGUEIREIDO ME		R\$ 324,00	R\$ 324,00
COPA LUB COMERCIO VAREJISTA DE LUBRIFICANTES LTDA - ME		R\$ 210,00	R\$ 210,00
ADEZIO LIMA DO NASCIMENTO ME		R\$ 1.080,00	R\$ 1.080,00
AILTON DESIGNER EM ARTE LTDA ME		R\$ 894,94	R\$ 894,94
PORTO SEGURO VEICULOS LTDA		R\$ 8.796,98	R\$ 8.796,98
G-NIKS VANS ESPECIAIS LTDA-ME		R\$ 63.700,00	R\$ 63.700,00
MARILU GUEDES DE MELLO BEK VILARINHOS		R\$ 18.500,00	R\$ 18.500,00
EIFFEL COMERCIO AUTOMOTTIVO LTDA		R\$ 750,00	R\$ 750,00
DINISA SUL DIST. NITEROI DE		R\$ 926,30	R\$ 926,30

BALANÇO PATRIMONIAL

Entidade:	MANUPA COMERCIO, EXPORTACAO, IMPORTACAO DE EQUIPAMENTOS E VEICULOS ADAPTADOS EIRELI		
Período da Escrituração:	01/01/2022 a 31/12/2022	CNPJ:	03.093.776/0001-91
Número de Ordem do Livro:	24		
Período Selecionado:	01 de Janeiro de 2022 a 31 de Dezembro de 2022		

Descrição	Nota	Saldo Inicial	Saldo Final
VEICULOS LTDA			
BARIONTEC FILTRAGEM INDUSTRIAL LTDA - EPP		R\$ 18.870,00	R\$ 18.870,00
ALEDY ELETRONICOS LTDA - EPP		R\$ 2.350,00	R\$ 2.350,00
CASALECCHI CENTER MOVEIS LTDA		R\$ 4.860,00	R\$ 4.860,00
SAMP AUTOVEICULOS LTDA		R\$ 1.101,94	R\$ 1.101,94
QUITUNGO AUTO VIDROS DE ITABORAÍ LTDA		R\$ 130,00	R\$ 130,00
SERGIO MARQUES ODORIZI - ME		R\$ 60,00	R\$ 60,00
ENFEIT-CAR PECAS E ACESSORIOS LTDA		R\$ 1.000,00	R\$ 1.000,00
HOTEL RUBBO LTDA		R\$ 90,00	R\$ 90,00
LINDA PNEUS LTDA ME		R\$ 5.900,00	R\$ 5.900,00
AUTO POSTO GASAUTO LTDA		R\$ 121,49	R\$ 121,49
LEANDRO JOSE RIBEIRO DA SILVA EIRELI		R\$ 280,00	R\$ 280,00
J P LOPES FIQUEREDO ME		R\$ 220,00	R\$ 220,00
RENATO COMERCIO DE PNEUS E RODAS LTDA		R\$ 2.500,00	R\$ 2.500,00
LOVATTI E VIEIRA SERVICOS MECANICOS LTDA		R\$ 2.500,00	R\$ 2.500,00
MARIA SANTOS DE OLIVEIRA LTDA		R\$ 199,00	R\$ 199,00
ANDERSON DANTAS SOUZA DA SILVA 18671570800		R\$ 3.000,00	R\$ 3.000,00
GOLD RENTAL CAR EIRELI - ME		R\$ 510.324,30	R\$ 510.324,30
MUNICIPIO DE TAMBORIL		R\$ 230.100,00	R\$ 230.100,00
THIAGO DA SILVA CAVALCANTE		R\$ 750,00	R\$ 750,00
IMPERIAL MOTORES LTDA		R\$ 95.490,00	R\$ 95.490,00
E.SANTOS OLIVEIRA BARROS E SEABRA		R\$ 820,00	R\$ 820,00
THIERRI BIANCARDI RANGEL		R\$ 1.650,00	R\$ 1.650,00
WEDEL LEITE TOTA		R\$ 750,00	R\$ 750,00
RETIRAUTO VEICULOS PECAS LTDA.		R\$ 449.155,10	R\$ 449.155,10
UB NATTS ELETROACUSTICA LTDA		R\$ 9.654,12	R\$ 9.654,12
SECCON INDUSTRIA COMERCIO LTDA.		R\$ 465,09	R\$ 465,09
SOLDERSIDE ELETRONICA EIRELI - EPP		R\$ 1.171,20	R\$ 1.171,20
CABOLIDER INDUSTRIA DE CABOS ELETRICOS LTDA		R\$ 2.759,00	R\$ 2.759,00
SQUIB TECNOLOGIA ELETR IMP E EXP LTDA		R\$ 3.150,00	R\$ 3.150,00
AUTOMECCOMERCIAL DE VEICULOS LTDA		R\$ 81.700,00	R\$ 81.700,00

BALANÇO PATRIMONIAL

Entidade:	MANUPA COMERCIO, EXPORTACAO, IMPORTACAO DE EQUIPAMENTOS E VEICULOS ADAPTADOS EIRELI		
Período da Escrituração:	01/01/2022 a 31/12/2022	CNPJ:	03.093.776/0001-91
Número de Ordem do Livro:	24		
Período Selecionado:	01 de Janeiro de 2022 a 31 de Dezembro de 2022		

Descrição	Nota	Saldo Inicial	Saldo Final
PARAFUSOS RUDGE RAMOS LTDA		R\$ 1.803,99	R\$ 1.803,99
HYDRO EXTRUSION BRASIL S/A		R\$ 16.324,99	R\$ 16.324,99
ASA ALUMINIO S/A		R\$ 29.969,40	R\$ 29.969,40
REY COMERCIO DE CHAVES LTDA		R\$ 150,00	R\$ 150,00
IDEARE ADESIVOS - COMUNICACAO VISUAL LTDA		R\$ 35,00	R\$ 35,00
CHARLENE FABRI VITORINO 03654172970		R\$ 649,60	R\$ 649,60
JOSE CARLOS PEREIRA DE LIMA CAJAMAR		R\$ 1.000,00	R\$ 1.000,00
MVC VEICULOS LTDA - LINHARES		R\$ 10,76	R\$ 10,76
R.I.V EMBALAGENS LTDA		R\$ 4.104,36	R\$ 4.104,36
PEDRAS VENEZA COM. MARMORES E GRANITOS		R\$ 18.200,10	R\$ 18.200,10
PROTEGE IND. E COM. MAT. C/ INC. EIRELI		R\$ 17.592,00	R\$ 17.592,00
BR PARAFUSOS IMPORTADORA COMERCIAL LTDA		R\$ 600,00	R\$ 600,00
NORDESTE AUTO PECAS LTDA EPP		R\$ 306,00	R\$ 306,00
SAN MARINO ONIBUS LTDA		R\$ 252.000,00	R\$ 252.000,00
AUTO PECAS CRAVINHOS LTDA - ME		R\$ 1.000,00	R\$ 1.000,00
DIVIMED COMERCIO DE PRODUTOS HOSPITALARES LTDA		R\$ 374,90	R\$ 374,90
MUNICIPIO DE MORPARA		R\$ 66.500,00	R\$ 66.500,00
PARAGUASSU VEICULOS S.A.		R\$ 85.980,00	R\$ 85.980,00
EPI SUL DO BRASIL COMERCIO DE EQUIPAMENTOS DE PROTECAO INDIV		R\$ 671,00	R\$ 671,00
ELITE BATERIAS PECAS E SERVICOS LTDA ME		R\$ 4.447,00	R\$ 4.447,00
HYPERION COMERCIAL LTDA		R\$ 2.848,89	R\$ 2.848,89
INSTALLA COM. INSTAL. AR E REFRI.V. LTDA		R\$ 272,00	R\$ 272,00
IVECO LATIM AMERICA LTDA		R\$ 145.964,00	R\$ 145.964,00
MAT SA		R\$ 29.883,93	R\$ 29.883,93
VDM COM. E REPRES. DE AUTO PECAS LTDA		R\$ 497,19	R\$ 497,19
M. MIRANDA GODE ME		R\$ 48.937,01	R\$ 48.937,01
RUBBER PLASTIC COM. BORR PLAST LTDA		R\$ 1.392,00	R\$ 1.392,00
FOCA IMOBILIDADE INTELIGENTE		R\$ 147.900,00	R\$ 147.900,00
BF ACESSORIOS P/AUTOS LTDA		R\$ 3.323,00	R\$ 3.323,00
GERICO TRANSP TURISM SERV LTDA ME		R\$ 123.000,00	R\$ 123.000,00

BALANÇO PATRIMONIAL

Entidade:	MANUPA COMERCIO, EXPORTACAO, IMPORTACAO DE EQUIPAMENTOS E VEICULOS ADAPTADOS EIRELI		
Período da Escrituração:	01/01/2022 a 31/12/2022	CNPJ:	03.093.776/0001-91
Número de Ordem do Livro:	24		
Período Selecionado:	01 de Janeiro de 2022 a 31 de Dezembro de 2022		

Descrição	Nota	Saldo Inicial	Saldo Final
CELSIL DECORACOES LTDA		R\$ 22.749,50	R\$ 22.749,50
FKR ALBUQUERQUE ME		R\$ 9.000,00	R\$ 9.000,00
MARCOS F. KOSHINO COM. MAD. MAT. CONSTR		R\$ 1.438,20	R\$ 1.438,20
CIRURGICA E OXI BANDEIRANTES LTDA ME		R\$ 353,95	R\$ 353,95
ATLASMAQ DO BRASIL IND E COM MAQU LTDA		R\$ 13.604,70	R\$ 13.604,70
FLAVIO TAVARES BUENO DE SOUZA		R\$ 1.600,00	R\$ 1.600,00
LM2P REPRESENTACOES LTDA		R\$ 43.583,00	R\$ 43.583,00
MOVESC COMERCIO DE MOVEIS PARA ESCRITORIO LTDA		R\$ 1.385,00	R\$ 1.385,00
AUTO CENTER SANTA RITA LTDA		R\$ 0,00	R\$ 140.000,00
ZUVIOLO ASSESSORIA LTDA		R\$ 0,00	R\$ 110,00
OBRIGAÇÕES TRIBUTÁRIAS		R\$ 5.858.337,78	R\$ 6.462.302,88
TRIBUTOS A RECOLHER		R\$ 3.231.977,64	R\$ 4.524.274,65
ICMS A RECOLHER		R\$ 0,00	R\$ 155.813,79
ISS A RECOLHER		R\$ 340,00	R\$ 0,00
PROVISÃO PARA IMPOSTO DE RENDA		R\$ 620.441,67	R\$ 620.441,67
PROVISÃO P/ CONTRIBUIÇÃO SOCIAL S/ LUCRO		R\$ 251.607,02	R\$ 251.607,02
IMPOSTO DE RENDA A RECOLHER		R\$ 245.560,31	R\$ 245.560,31
CONTRIBUIÇÃO SOCIAL A RECOLHER		R\$ 1.336,15	R\$ 1.336,15
IRRF A RECOLHER		R\$ 31.529,04	R\$ 35.514,66
PIS A RECOLHER		R\$ 17.913,65	R\$ 17.913,65
COFINS A RECOLHER		R\$ 75.541,60	R\$ 75.541,60
CRF A RECOLHER		R\$ 7.805,69	R\$ 24.924,43
SUBSTITUIÇÃO TRIBUTÁRIA A RECOLHER		R\$ 96.458,48	R\$ 96.458,48
ICMS ANTECIPAÇÃO TOTAL ST A RECOLHER		R\$ 1.300,00	R\$ 1.300,00
ICMS A RECOLHER FILIAL AM - 0004-34		R\$ 0,00	R\$ 0,00
ICMS A RECOLHER FILIAL MT - 0006-04		R\$ 73.598,75	R\$ 283.417,18
ICMS A RECOLHER FILIAL CE - 0003-53		R\$ 210.058,57	R\$ 324.988,50
SUBSTITUIÇÃO TRIBUTÁRIA A RECOLHER FILIAL MT 0006-04		R\$ 197,77	R\$ 197,77
SUBSTITUIÇÃO TRIBUTÁRIA A RECOLHER FILIAL CE 0003-53		R\$ 6.305,25	R\$ 6.305,25
ICMS A RECOLHER FILIAL ES - 0005-15		R\$ 189.914,72	R\$ 239.612,19
SUBSTITUIÇÃO TRIBUTÁRIA A RECOLHER FILIAL ES 0005-15		R\$ 27.228,37	R\$ 27.228,37

BALANÇO PATRIMONIAL

Entidade:	MANUPA COMERCIO, EXPORTACAO, IMPORTACAO DE EQUIPAMENTOS E VEICULOS ADAPTADOS EIRELI		
Período da Escrituração:	01/01/2022 a 31/12/2022	CNPJ:	03.093.776/0001-91
Número de Ordem do Livro:	24		
Período Selecionado:	01 de Janeiro de 2022 a 31 de Dezembro de 2022		

Descrição	Nota	Saldo Inicial	Saldo Final
ICMS A RECOLHER FILIAL BA - 0007-87		R\$ 1.275.279,99	R\$ 1.993.646,24
SUBSTITUIÇÃO TRIBUTÁRIA A RECOLHER FILIAL BA 0007-87		R\$ 87.437,63	R\$ 87.437,63
ICMS A RECOLHER FILIAL CAJAMAR - 0009-49		R\$ 0,00	R\$ 8.296,40
ICMS A RECOLHER FILIAL MG - 0011-63		R\$ 0,00	R\$ 0,00
ICMS A RECOLHER FILIAL PI - 0012-44		R\$ 0,00	R\$ 0,00
ICMS A RECOLHER FILIAL GO - 0013-25		R\$ 0,00	R\$ 0,00
PIS SOBRE RECEITAS FINANCEIRAS		R\$ 752,13	R\$ 2.794,43
PIS SOBRE OUTRAS RECEITAS		R\$ 71,00	R\$ 71,00
PIS SOBRE SERVIÇOS		R\$ 1.131,70	R\$ 1.131,70
COFINS SOBRE RECEITAS FINANCEIRAS		R\$ 4.628,45	R\$ 17.196,53
COFINS SOBRE OUTRAS RECEITAS		R\$ 327,03	R\$ 327,03
COFINS SOBRE SERVIÇOS		R\$ 5.212,67	R\$ 5.212,67
PARCELAMENTO TRIBUTARIO		R\$ 2.626.360,14	R\$ 1.938.028,23
IRPJ PARCELAMENTO CURTO PRAZO		R\$ 1.450.848,40	R\$ 968.980,11
CSLL PARCELAMENTO CURTO PRAZO		R\$ 943.511,74	R\$ 627.792,69
ICMS PARCELAMENTO CURTO PRAZO		R\$ 0,00	R\$ 109.255,43
COFINS PARCELAMENTO CURTO PRAZO		R\$ 232.000,00	R\$ 232.000,00
OBRIGAÇÕES TRABALHISTA E PREVIDENCIÁRIA		R\$ 286.762,70	R\$ 385.939,62
OBRIGAÇÕES COM O PESSOAL		R\$ 196.258,36	R\$ 298.106,99
SALÁRIOS E ORDENADOS A PAGAR		R\$ 47.819,36	R\$ 38.517,71
PRÓ-LABORE A PAGAR		R\$ 110.407,60	R\$ 128.667,96
RESCISÕES A PAGAR		R\$ 0,00	R\$ 2.240,00
AUTONOMOS A PAGAR		R\$ 38.031,40	R\$ 128.681,32
OBRIGAÇÕES SOCIAIS		R\$ 77.731,07	R\$ 77.241,17
INSS A RECOLHER		R\$ 70.654,48	R\$ 67.899,11
FGTS A RECOLHER		R\$ 7.076,59	R\$ 9.342,06
PROVISÕES SOBRE FOLHA		R\$ 12.773,27	R\$ 10.591,46
PROVISÕES PARA FÉRIAS		R\$ 9.643,12	R\$ 8.038,67
PROVISÕES PARA 13º SALÁRIO		R\$ 0,00	R\$ 0,00
INSS SOBRE PROVISÕES PARA FÉRIAS		R\$ 2.344,74	R\$ 1.875,84
INSS SOBRE PROVISÕES PARA 13º SALÁRIO		R\$ 0,00	R\$ 0,00
FGTS SOBRE PROVISÕES PARA FÉRIAS		R\$ 785,41	R\$ 676,95

BALANÇO PATRIMONIAL

Entidade:	MANUPA COMERCIO, EXPORTACAO, IMPORTACAO DE EQUIPAMENTOS E VEICULOS ADAPTADOS EIRELI		
Período da Escrituração:	01/01/2022 a 31/12/2022	CNPJ:	03.093.776/0001-91
Número de Ordem do Livro:	24		
Período Selecionado:	01 de Janeiro de 2022 a 31 de Dezembro de 2022		

Descrição	Nota	Saldo Inicial	Saldo Final
FGTS SOBRE PROVISÕES PARA 13º SALÁRIO		R\$ 0,00	R\$ 0,00
OUTRAS OBRIGAÇÕES		R\$ 85.884.556,89	R\$ 123.001.862,18
ADIANTAMENTOS DE CLIENTES		R\$ 85.884.556,89	R\$ 123.001.862,18
ADIANTAMENTO DE CLIENTES		R\$ 85.604.540,22	R\$ 122.721.845,51
FMS DE URUOCA		R\$ 75.000,00	R\$ 75.000,00
FMS DE CAMPOS SALES		R\$ 70.900,00	R\$ 70.900,00
55º BATALHAO DE INFANTARIA MONTE CARLO		R\$ 134.116,67	R\$ 134.116,67
PATRIMÔNIO LÍQUIDO		R\$ 86.858.793,37	R\$ 87.856.052,43
CAPITAL SOCIAL		R\$ 1.300.000,00	R\$ 1.300.000,00
CAPITAL SUBSCRITO		R\$ 1.300.000,00	R\$ 1.300.000,00
CAPITAL SOCIAL		R\$ 1.300.000,00	R\$ 1.300.000,00
LUCROS OU PREJUÍZOS ACUMULADOS		R\$ 85.558.793,37	R\$ 86.556.052,43
LUCROS OU PREJUÍZOS ACUMULADOS		R\$ 85.558.793,37	R\$ 86.556.052,43
LUCROS ACUMULADOS		R\$ 170.861.261,88	R\$ 380.788.578,33
(-) (-) PREJUÍZOS ACUMULADOS		R\$ (85.302.468,51)	R\$ (294.232.525,90)
LUCRO DO EXERCÍCIO EM CURSO		R\$ 0,00	R\$ 0,00
(-) PREJUÍZO DO EXERCÍCIO EM CURSO		R\$ 0,00	R\$ 0,00

DEMONSTRAÇÃO DE RESULTADO DO EXERCÍCIO



Entidade:	MANUPA COMERCIO, EXPORTACAO, IMPORTACAO DE EQUIPAMENTOS E VEICULOS ADAPTADOS EIRELI		
Período da Escrituração:	01/01/2022 a 31/12/2022	CNPJ:	03.093.776/0001-91
Número de Ordem do Livro:	24		
Período Selecionado:	01 de Janeiro de 2022 a 31 de Dezembro de 2022		

Descrição	Nota	Saldo anterior	Saldo atual
RECEITA BRUTA		R\$ 191.739.054,94	R\$ 344.741.890,80
VENDA DE VEICULOS		R\$ 34.799.292,69	R\$ 58.628.195,16
VENDA DE OUTRAS MERCADORIAS		R\$ 156.871.174,53	R\$ 286.113.135,64
SERVIÇOS PRESTADOS		R\$ 60.000,00	R\$ 560,00
RECEITA DE LOCAÇÃO DE IMÓVEIS		R\$ 8.587,72	R\$ 0,00
(-) DEDUÇÕES DA RECEITA BRUTA		R\$ (30.452.154,75)	R\$ (51.633.285,43)
(-) DEVOLUÇÃO DE VENDA DE MERCADORIAS		R\$ (441.876,12)	R\$ 0,00
(-) (-) DEVOLUÇÃO DE REVENDA DE MERCADORIAS		R\$ (19.317.182,24)	R\$ (37.343.776,10)
(-) IPI		R\$ (43.409,81)	R\$ 0,00
(-) (-) ICMS		R\$ (10.508.374,96)	R\$ (12.088.969,48)
(-) (-) ISS		R\$ (2.999,99)	R\$ (3.878,44)
(-) (-) COFINS		R\$ (15.719,55)	R\$ (12.568,08)
(-) (-) PIS		R\$ (3.298,60)	R\$ (2.042,30)
(-) SUBSTITUIÇÃO TRIBUTÁRIA		R\$ (48.119,16)	R\$ 0,00
(-) (-) ICMS DIFAL		R\$ (71,28)	R\$ (2.182.051,03)
(-) SUBSTITUIÇÃO TRIBUTÁRIA FILIAL CE - 0003-53		R\$ (6.305,25)	R\$ 0,00
(-) SUBSTITUIÇÃO TRIBUTÁRIA FILIAL ES - 0005-15		R\$ (27.228,37)	R\$ 0,00
(-) SUBSTITUIÇÃO TRIBUTÁRIA FILIAL MT 0006-04		R\$ (6.644,51)	R\$ 0,00
(-) SUBSTITUIÇÃO TRIBUTÁRIA FILIAL BA 0007-87		R\$ (30.924,91)	R\$ 0,00
RECEITA LÍQUIDA		R\$ 161.286.900,19	R\$ 293.108.605,37
(-) CUSTOS PRODUCAO		R\$ (15.540.384,74)	R\$ (455.510,21)
(-) INDUSTRIALIZAÇÃO		R\$ (15.529.790,67)	R\$ (455.510,21)
(-) COMBUSTÍVEL		R\$ (10.390,29)	R\$ (0,00)
(-) ENERGIA ELETRICA		R\$ (203,78)	R\$ (0,00)
(-) CMV		R\$ (134.188.693,97)	R\$ (275.239.241,33)
(-) CUSTOS DAS MERCADORIAS VENDIDAS		R\$ (134.188.693,97)	R\$ (275.239.241,33)
CUSTOS TOTAIS		R\$ 11.557.821,48	R\$ 17.413.853,83
LUCRO BRUTO		R\$ 11.557.821,48	R\$ 17.413.853,83
(-) DESPESAS OPERACIONAIS		R\$ (11.175.269,52)	R\$ (16.516.293,30)
(-) DESPESAS COM VENDAS		R\$ (5.728.124,01)	R\$ (13.587.925,48)
(-) REPRESENTAÇÃO COMERCIAL		R\$ (2.014.728,21)	R\$ (5.315.507,65)
(-) DESPESAS COM PROCESSO DE VENDA		R\$ (2.046.558,98)	R\$ (4.910.097,11)
(-) FRETES E CARRETOS		R\$ (1.666.836,82)	R\$ (3.362.320,72)

DEMONSTRAÇÃO DE RESULTADO DO EXERCÍCIO

Entidade:	MANUPA COMERCIO, EXPORTACAO, IMPORTACAO DE EQUIPAMENTOS E VEICULOS ADAPTADOS EIRELI		
Período da Escrituração:	01/01/2022 a 31/12/2022	CNPJ:	03.093.776/0001-91
Número de Ordem do Livro:	24		
Período Selecionado:	01 de Janeiro de 2022 a 31 de Dezembro de 2022		

Descrição	Nota	Saldo anterior	Saldo atual
(-) DESPESAS ADMINISTRATIVAS		R\$ (5.447.145,51)	R\$ (2.928.367,82)
(-) SALÁRIOS E ORDENADOS		R\$ (25.851,60)	R\$ (38.470,81)
(-) PRÓ-LABORE		R\$ (72.000,00)	R\$ (96.000,00)
(-) 13º SALÁRIO		R\$ (2.284,30)	R\$ (3.586,93)
(-) FÉRIAS		R\$ (3.045,73)	R\$ (4.284,80)
(-) INSS		R\$ (33.401,11)	R\$ (54.725,29)
(-) FGTS		R\$ (2.538,47)	R\$ (5.572,23)
(-) INDENIZAÇÕES E AVISO PRÉVIO		R\$ (0,00)	R\$ (843,00)
(-) HOSPEDAGEM		R\$ (600,00)	R\$ (0,00)
(-) ALUGUÉIS		R\$ (16.798,83)	R\$ (65.876,05)
(-) MANUTENÇÃO E REPARO		R\$ (700,00)	R\$ (0,00)
(-) TELEFONE		R\$ (2.551,41)	R\$ (326,51)
(-) DESPESAS POSTAIS E TELEGRÁFICAS		R\$ (821,41)	R\$ (0,00)
(-) DEPRECIAÇÕES E AMORTIZAÇÕES		R\$ (434,76)	R\$ (0,00)
(-) SERVIÇOS PRESTADOS POR TERCEIROS		R\$ (1.553.872,50)	R\$ (303.681,25)
(-) IPVA E TAXAS DE LICENCIAMENTO		R\$ (467,86)	R\$ (44.342,62)
(-) SALÁRIOS E ORDENADOS		R\$ (1.716,00)	R\$ (5.484,00)
(-) INSS		R\$ (305,80)	R\$ (1.010,79)
(-) FGTS		R\$ (88,00)	R\$ (2.381,32)
(-) ALUGUÉIS DE IMÓVEIS		R\$ (11.000,00)	R\$ (2.590,00)
(-) ALUGUÉIS DE MÁQUINAS E EQUIPAMENTOS		R\$ (2.588,99)	R\$ (10.078,55)
(-) IPTU		R\$ (0,00)	R\$ (24.302,84)
(-) IPVA		R\$ (15.899,53)	R\$ (42.875,76)
(-) ENERGIA ELÉTRICA		R\$ (123,33)	R\$ (2.272,56)
(-) ÁGUA E ESGOTO		R\$ (252,54)	R\$ (0,00)
(-) TELEFONE		R\$ (0,00)	R\$ (1.249,25)
(-) DESPESAS POSTAIS E TELEGRÁFICAS		R\$ (232,16)	R\$ (0,00)
(-) SEGUROS		R\$ (45.127,20)	R\$ (5.358,16)
(-) MATERIAL DE ESCRITÓRIO		R\$ (136.891,06)	R\$ (3.401,14)
(-) ASSISTÊNCIA CONTÁBIL		R\$ (204.287,95)	R\$ (395.862,03)
(-) SERVIÇOS PRESTADOS POR TERCEIROS PJ		R\$ (1.010.852,32)	R\$ (524.098,74)
(-) DEPRECIAÇÕES E AMORTIZAÇÕES		R\$ (115.268,16)	R\$ (115.268,16)
(-) INTERNET		R\$ (4.853,27)	R\$ (269,05)
(-) DESPESAS COM DESPACHANTE		R\$ (188.551,39)	R\$ (155.139,01)

DEMONSTRAÇÃO DE RESULTADO DO EXERCÍCIO

Entidade:	MANUPA COMERCIO, EXPORTACAO, IMPORTACAO DE EQUIPAMENTOS E VEICULOS ADAPTADOS EIRELI		
Período da Escrituração:	01/01/2022 a 31/12/2022	CNPJ:	03.093.776/0001-91
Número de Ordem do Livro:	24		
Período Selecionado:	01 de Janeiro de 2022 a 31 de Dezembro de 2022		

Descrição	Nota	Saldo anterior	Saldo atual
(-) MULTA DE TRÂNSITO		R\$ (3.106,72)	R\$ (260,31)
(-) COMBUSTÍVEIS E LUBRIFICANTES		R\$ (0,00)	R\$ (3.427,51)
(-) CARTORIOS, FOTOCOPIAS E CORREIOS		R\$ (25.175,24)	R\$ (4.565,51)
(-) DESPESAS DE VIAGENS E ESTADIA		R\$ (15.672,90)	R\$ (7.652,09)
(-) IMPOSTOS E TAXAS DIVERSAS		R\$ (283.888,20)	R\$ (213.179,31)
(-) CONDOMINIO		R\$ (0,00)	R\$ (3.501,93)
(-) ASSOCIAÇÃO DE CLASSE		R\$ (208,78)	R\$ (0,00)
(-) SINDICATOS DE CLASSE		R\$ (2.390,00)	R\$ (3.483,15)
(-) ESTACIONAMENTO DE VEICULOS		R\$ (4.414,74)	R\$ (2.866,04)
(-) GRAFICAS E IMPRESSOS		R\$ (245,00)	R\$ (0,00)
(-) SERVIÇOS DE ADVOCACIA		R\$ (241.928,80)	R\$ (241.905,59)
(-) SERVIÇOS DE ENGENHARIA		R\$ (2.729,20)	R\$ (0,00)
(-) SERVIÇOS DE CONSULTORIA		R\$ (2.062,00)	R\$ (700,00)
(-) ANUIDADE ÓRGÃOS DE CLASSE		R\$ (89,67)	R\$ (0,00)
(-) DESPESAS BANCARIAS		R\$ (690.449,79)	R\$ (4.400,72)
(-) JUROS PASSIVOS		R\$ (45.374,25)	R\$ (83.705,67)
(-) DESCONTOS FINANCEIROS CONCEDIDOS		R\$ (568.254,74)	R\$ (198.225,72)
(-) JUROS DE MORA		R\$ (107.744,80)	R\$ (233.023,61)
(-) JUROS E COMISSÕES BANCÁRIAS		R\$ (5,00)	R\$ (15.102,77)
(-) MULTAS PASSIVAS		R\$ (0,00)	R\$ (3.017,04)
(-) DESPESAS FINANCEIRAS		R\$ (161.210,16)	R\$ (299.373,53)
(-) MULTAS POR INFRAÇÃO		R\$ (2.000,00)	R\$ (18.150,00)
(-) MULTAS DE MORA		R\$ (146.487,18)	R\$ (253.357,24)
(-) IOF		R\$ (600,00)	R\$ (0,00)
(-) TAXA JUDICIARIA		R\$ (0,00)	R\$ (27.866,29)
(-) PIS SOBRE RECEITAS FINANCEIRAS		R\$ (752,13)	R\$ (0,00)
(-) PIS SOBRE OUTRAS RECEITAS		R\$ (71,00)	R\$ (0,00)
(-) PIS SOBRE SERVICOS		R\$ (1.131,70)	R\$ (0,00)
(-) COFINS SOBRE RECEITAS FINANCEIRAS		R\$ (4.628,45)	R\$ (0,00)
(-) COFINS SOBRE OUTRAS RECEITAS		R\$ (327,03)	R\$ (0,00)
(-) COFINS SOBRE SERVIÇOS		R\$ (5.212,67)	R\$ (0,00)
RECEITAS FINANCEIRAS		R\$ 88.274,79	R\$ 393.331,28
RENDIMENTO DE APLICAÇÕES		R\$ 71.801,91	R\$ 240.070,92
DESCONTOS FINANCEIROS OBTIDOS		R\$ 16.472,88	R\$ 153.260,36
OUTRAS RECEITAS OPERACIONAIS		R\$ 4.303,09	R\$ 33.460,31

DEMONSTRAÇÃO DE RESULTADO DO EXERCÍCIO

Entidade:	MANUPA COMERCIO, EXPORTACAO, IMPORTACAO DE EQUIPAMENTOS E VEICULOS ADAPTADOS EIRELI		
Período da Escrituração:	01/01/2022 a 31/12/2022	CNPJ:	03.093.776/0001-91
Número de Ordem do Livro:	24		
Período Selecionado:	01 de Janeiro de 2022 a 31 de Dezembro de 2022		

Descrição	Nota	Saldo anterior	Saldo atual
RECEITAS DIVERSAS		R\$ 4.303,09	R\$ 33.460,31
RESULTADO OPERACIONAL		R\$ 313.919,68	R\$ 1.024.978,59
RESULTADO ANTES DO IR E CSL		R\$ 313.919,68	R\$ 1.024.978,59
(-) PROVISÕES PARA IR E CSL		R\$ (74.932,53)	R\$ (0,00)
(-) PROVISAO DE IRPJ E CSLL		R\$ (74.932,53)	R\$ (0,00)
LUCRO LÍQUIDO DO EXERCÍCIO		R\$ 238.987,15	R\$ 1.024.978,59

TERMOS DE ABERTURA E ENCERRAMENTO



Entidade:	MANUPA COMERCIO, EXPORTACAO, IMPORTACAO DE EQUIPAMENTOS E VEICULOS ADAPTADOS EIRELI		
Período da Escrituração:	01/01/2022 a 31/12/2022	CNPJ:	03.093.776/0001-91
Número de Ordem do Livro:	24		
Período Selecionado:	01 de Janeiro de 2022 a 31 de Dezembro de 2022		

TERMO DE ABERTURA

Nome Empresarial	MANUPA COMERCIO, EXPORTACAO, IMPORTACAO DE EQUIPAMENTOS E VEICULOS ADAPTADOS EIRELI
NIRE	35602095505
CNPJ	03.093.776/0001-91
Número de Ordem	24
Natureza do Livro	LIVRO DIÁRIO COMPLETO
Município	SAO PAULO
Data do arquivamento dos atos constitutivos	11/12/1998
Data de arquivamento do ato de conversão de sociedade simples em sociedade empresária	
Data de encerramento do exercício social	31/12/2022
Quantidade total de linhas do arquivo digital	85464

TERMO DE ENCERRAMENTO

Nome Empresarial	MANUPA COMERCIO, EXPORTACAO, IMPORTACAO DE EQUIPAMENTOS E VEICULOS ADAPTADOS EIRELI
Natureza do Livro	LIVRO DIÁRIO COMPLETO
Número de ordem	24
Quantidade total de linhas do arquivo digital	85464
Data de inicio	01/01/2022
Data de término	31/12/2022

Este documento é parte integrante de escrituração cuja autenticação se comprova pelo recibo de número 15.5B.AA.28.99.69.F5.DC.A4.E5.7E.31.57.70.CD.E4.CA.8F.FC.B5-5, nos termos do Decreto nº 8.683/2016.

Este relatório foi gerado pelo Sistema Público de Escrituração Digital – Sped

RECIBO DE ENTREGA DE ESCRITURAÇÃO CONTÁBIL DIGITAL

IDENTIFICAÇÃO DO TITULAR DA ESCRITURAÇÃO

NIRE 35602095505	CNPJ 03.093.776/0001-91	
NOME EMPRESARIAL MANUPA COMERCIO, EXPORTACAO, IMPORTACAO DE EQUIPAMENTOS E VEICULOS ADAPTADOS EIRELI		

IDENTIFICAÇÃO DA ESCRITURAÇÃO

FORMA DA ESCRITURAÇÃO CONTÁBIL Livro Diário (Completo - sem escrituração Auxiliar)	PERÍODO DA ESCRITURAÇÃO 01/01/2022 a 31/12/2022
NATUREZA DO LIVRO LIVRO DIÁRIO COMPLETO	NÚMERO DO LIVRO 24
IDENTIFICAÇÃO DO ARQUIVO (HASH) 15.5B.AA.28.99.69.F5.DC.A4.E5.7E.31.57.70.CD.E4.CA.8F.FC.B5	

ESTE LIVRO FOI ASSINADO COM OS SEGUINTE CERTIFICADOS DIGITAIS:

QUALIFICAÇÃO DO SIGNATARIO	CPF/CNPJ	NOME	Nº SÉRIE DO CERTIFICADO	VALIDADE	RESPONSÁVEL LEGAL
contador	17076756862	KARINA CORREA DOS SANTOS:17076756862	470111823833502737 0	31/03/2023 a 30/03/2024	Não
Pessoa Jurídica (e-CNPJ ou e-PJ)	03093776000191	MANUPA COMERCIO EXPORTACAO IMPORTACAO DE EQUIPAME:0309377600191	564156126829407186 6	01/02/2023 a 01/02/2024	Sim

NÚMERO DO RECIBO:

15.5B.AA.28.99.69.F5.DC.A4.E5.7E.31.
57.70.CD.E4.CA.8F.FC.B5-5

Escrituração recebida via Internet
pelo Agente Receptor SERPRO
em 30/06/2023 às 19:42:03

2F.1A.98.B7.C4.B1.CA.E6
48.33.8E.C1.AF.7B.45.F4

Considera-se autenticado o livro contábil a que se refere este recibo, dispensando-se a autenticação de que trata o art. 39 da Lei nº 8.934/1994. Este recibo comprova a autenticação.

BASE LEGAL: Decreto nº 1.800/1996, com a alteração do Decreto nº 8.683/2016, e arts. 39, 39-A, 39-B da Lei nº 8.934/1994 com a alteração da Lei Complementar nº 1247/2014.

Empresa: MANUPA COMERCIO, EXPOR TACAO, IMPORTACAO DE EQUIPAMENTOS E VEICULADOS EIRELI
Inscrição: 03.093.776/0001-91
Endereço: AVENIDA MARQUES DE SAO VICENTE, 1619, SALA 2705, VARZEA DA BARRA FUNDA, SAO PAULO/SP, CEP 01139-003
Período: 01/01/2022 - 31/12/2022
Insc. Junta Comercial: 35602095505 Data: 11/12/1998

Página: 0001
Número livro: 0001
Emissão: 03/07/2023
Hora: 11:49:44

COEFICIENTES DE ANÁLISES EM 31/12/2022

Coeficiente	Fórmula	Valor	Resultado
Índice de Liquidez Geral	Ativo Circulante + Realizável Longo Prazo	482.247.548,63 + 9.587.957,05	1,21
	Passivo Circulante + Passivo Não-Circulante	406.037.164,22 + 0,00	
Índice de Liquidez Corrente	Ativo Circulante	482.247.548,63	1,19
	Passivo Circulante	406.037.164,22	
Índice de Liquidez Seca	Ativo Circulante - Estoque	482.247.548,63 - 14.288.614,62	1,15
	Passivo Circulante	406.037.164,22	
Índice de Liquidez Imediata	Disponível	7.776.609,21	0,02
	Passivo Circulante	406.037.164,22	
Índice de Liquidez de Recursos Próprios	Ativo Circulante - Passivo Circulante	482.247.548,63 - 406.037.164,22	0,87
	Patrimônio Líquido	87.856.052,43	
Índice de Solvência Geral	Ativo	493.893.216,65	1,22
	Passivo Circulante + Passivo Não-Circulante	406.037.164,22 + 0,00	
Capital Circulante Líquido	Ativo Circulante - Passivo Circulante	482.247.548,63 - 406.037.164,22	76.210.384,41
Índice de Capital de Terceiros	Passivo Circulante + Passivo Não-Circulante	406.037.164,22 + 0,00	4,62
	Patrimônio Líquido	87.856.052,43	
Índice de Endividamento Geral	Passivo Circulante + Passivo Não-Circulante	406.037.164,22 + 0,00	0,82
	Passivo Total	493.893.216,65	
Índice de Endividamento Corrente	Passivo Circulante	406.037.164,22	4,62
	Patrimônio Líquido + Resultado de Exer. Futuros	87.856.052,43 + 0,00	
Índice de Dívida a Curto Prazo	Passivo Circulante	406.037.164,22	0,00
	Passivo Não-Circulante	0,00	
Grau de Endividamento	Passivo Circulante + Passivo Não-Circulante	406.037.164,22 + 0,00	0,82
	Ativo	493.893.216,65	
Índice de Giro do Ativo	Receita de Vendas	772.055.818,38	1,56
	Ativo	493.893.216,65	
Margem Operacional	Lucro/Prejuízo Operacional	380.788.578,33	0,49
	Receitas de Vendas	772.055.818,38	
Margem Líquida	Lucro/Prejuízo Líquido	380.788.578,33	0,58
	Receita Líquida de Vendas	655.948.941,79	
Rentabilidade do Ativo	Lucro/Prejuízo do Exercício	380.788.578,33	0,77
	Ativo	493.893.216,65	
Rentabilidade do Patrimônio Líquido	Lucro Líquido	380.788.578,33	4,33
	Patrimônio Líquido	87.856.052,43	
Índice de Capital Próprio s/ Passivo Total	Patrimônio Líquido	87.856.052,43	0,18
	Passivo Total	493.893.216,65	
Índice de Imobilização do Patrimônio Líquido	Ativo Não-Circulante	11.645.668,02	0,13
	Patrimônio Líquido	87.856.052,43	
Índice de Imobilização de Recursos Não Correntes	Ativo Não-Circulante	11.645.668,02	0,13
	Patrimônio Líquido + Passivo Não-Circulante	87.856.052,43 + 0,00	

Empresa: MANUPA COMERCIO, EXPORTACAO, IMPORTACAO DE EQUIPAMENTOS E VEICULOS ADAPTADOS EIRELI
Inscrição: 03.093.776/0001-91
Endereço: AVENIDA MARQUES DE SAO VICENTE, 1619, SALA 2705, VARZEA DA BARRA FUNDA, SAO PAULO/SP, CEP 01139-003
Período: 01/01/2022 - 31/12/2022
Insc. Junta Comercial: 35602095505 Data: 11/12/1998

Página: 0002
Número livro: 0001
Emissão: 03/07/2023
Hora: 11:49:45

COEFICIENTES DE ANÁLISES EM 31/12/2022

Coeficiente	Fórmula	Valor	Resultado
Prazo Médio de Recebimento	Duplicatas a Receber x 365 Venda Líquida	272.050.381,70 x 365 772.055.818,38	128,62

MANUELLA
JACOB:37253282
850

Assinado de forma digital por
MANUELLA
JACOB:37253282850
Dados: 2023.07.03 11:55:35
-03'00'

MANUELLA JACOB
SOCIO
CPF: 372.532.828-50

KARINA CORREA DOS SANTOS:1707675686
2

Assinado de forma digital por
KARINA CORREA DOS
SANTOS:17076756862
Dados: 2023.07.03 11:56:05
-03'00'

KARINA CORREA DOS SANTOS
Reg. no CRC - SP sob o No. 1SP/225269/O-4
CPF: 170.767.568-62

A MANUPA COMERCIO, IMPORTAÇÃO E EXPORTAÇÃO DE EQUIPAMENTOS E VEICULOS ADAPTADOS EIRELI, sediada na Cidade de SAO PAULO, Estado de SP, na AVENIDA MARQUES DE SÃO VICENTE, 1619, SALA 2705, 01139-003, VARZEA DA BARRA FUNDA, inscrita no CNPJ sob o nº 03.093.776/0001-91, declara através de seu contador abaixo identificado as Notas Explicativas às Demonstrações Contábeis do ano calendário de 2.022:

Nota 1 - Contexto Operacional

A MANUPA COMERCIO, IMPORTAÇÃO E EXPORTAÇÃO DE EQUIPAMENTOS E VEICULOS ADAPTADOS EIRELI, tem como objeto social: COMERCIO POR ATACADO DE AUTOMÓVEIS, CAMIONETAS, E UTILITARIOS NOVOS E USADOS.

As demonstrações contábeis foram elaboradas e estão sendo apresentadas de acordo com as práticas contábeis adotadas no Brasil as quais abrangem a legislação societária, os pronunciamentos, orientações e

as interpretações emitidas pelo Comitê de Pronunciamentos Contábeis (CPC) aprovados pelo Conselho Federal de Contabilidade (CFC), exigidos para os exercícios encerrados em 31 de dezembro de 2020. Na elaboração das demonstrações contábeis a Companhia obedeceu às Leis 11.638/07 e 11.941/09, que revogaram e introduziram novos dispositivos à legislação societária.

Nota 2 - Apresentação das Demonstrações Financeiras

Houve a adoção do regime de competência para o registro das mutações patrimoniais. A aplicação desse

regime implicou no reconhecimento das receitas, custos e despesas quando ganhas ou incorridas, independentemente de seu efetivo recebimento ou pagamento.

Nota 3 - Sumário das Práticas Contábeis

a-) Imobilizado - Os itens do imobilizado estão demonstrados pelo custo de aquisição ou construção, deduzidos da correspondente depreciação acumulada e os encargos de depreciação e amortização, foram calculados pelo método linear, mediante a aplicação de taxas que levam em conta o tempo de vida útil econômica dos bens. Não será necessária a redução dos bens ao seu valor recuperável neste ano-calendário, visto que o valor contábil apresenta-se de forma adequada e refletem os benefícios econômicos esperados para os ativos (não há indícios de desgastes, danos, obsolescência ou desvalorização).

Nota 4 - Forma de Tributação - A opção pela forma de tributação neste exercício é pelo LUCRO REAL ANUAL manifestada pelo recolhimento da primeira quota do imposto devido correspondente ao mês de janeiro deste ano-calendário.

Nota 5 - Capital Social - O capital social subscrito da sociedade é de R\$ 1.300.000,00 (HUM MILHAO E TREZENDOS MIL REAIS).

Nota 6 - Eventos Subsequentes - Em 31 de dezembro de 2022 até a data de elaboração da presente Nota Explicativa, não ocorreram quaisquer eventos que pudessem alterar de forma significativa a situação patrimonial, econômica e financeira nas demonstrações contábeis apresentadas.



CONSELHO REGIONAL DE CONTABILIDADE DO ESTADO DE SÃO PAULO

**CERTIDÃO DE HABILITAÇÃO PROFISSIONAL
Nº 2024/034942**

O CONSELHO REGIONAL DE CONTABILIDADE DO ESTADO DE SÃO PAULO certifica que o(a) profissional identificado(a) no presente documento encontra-se habilitado para o exercício da profissão contábil.

IDENTIFICAÇÃO DO REGISTRO

NOME	KARINA CORREA DOS SANTOS
NOME SOCIAL :	
REGISTRO	1SP225269/O-4
CATEGORIA	CONTADORA
CPF	170.767.568-62

A falsificação deste documento constitui-se em crime previsto no Código Penal Brasileiro, sujeitando o autor à respectiva ação penal.

Emissão: São Paulo, 21/03/2024 às 15:55:23

Válido até: 19/06/2024

Código de Controle: 5231.8521.6929.9385

Para verificar a autenticidade deste documento, consulte o site do CRCSP.

CHECK LIST DE HABILITAÇÃO DO EDITAL DE LICITAÇÃO N° 026/2024/MTPAR**LICITANTE: MANUPA COMERCIO, EXPORTACAO, IMPORTACAO DE EQUIPAMENTOS E VEÍCULOS ADAPTADOS EIRELI****CNPJ: 03.093.776/0001-91**

	SIM	NÃO
<u>Documentação relativa à Qualificação Técnica-Operacional</u>		
A licitante vencedora deverá apresentar Estudo de Integração Veicular e catálogos, prospectos ou documentação em português comprovando que as especificações atendem ao exigido	X	
A licitante deverá apresentar um ou mais atestado (s) de capacidade técnica operacional expedida(s) por pessoa(s) jurídica(s) de direito público ou privado, ou ainda por pessoa(s) física(s) em nome da licitante, que comprove(m) o fornecimento anterior(es) similar ou igual ao objeto desta contratação.	X	

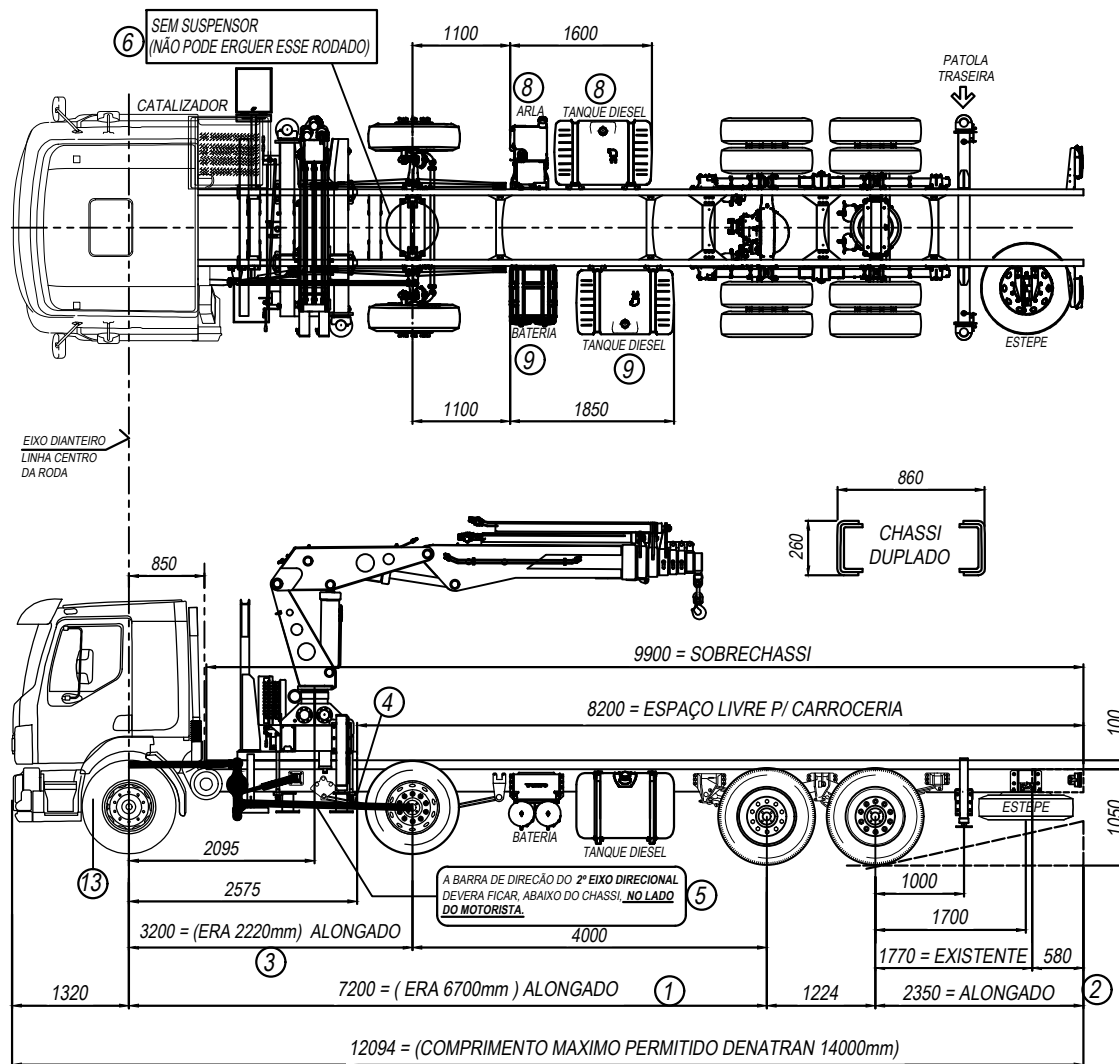

2 - TODOS SERVIÇOS ABAXO SÃO POR CONTA E RESPONSABILIDADE DO CLIENTE:

- ① DEVE-SE ALCONGAR ENTRE EIXO DIANTEIRO PARA 7900mm CONFORME DESENHO.
- ② DEVE-SE ALCONGAR BALANÇO TRASEIRO PARA 3400mm CONFORME DESENHO.
- ③ REPOSICIONAR 2º RODA DIRECIONAL CONFORME DESENHO.
- ④ AO REPOSICIONAR 2º RODA DIRECIONAL PARA TRÁS SERA NECESSARIO COLOCAR JUMELO PARA PRENDER FECHO DE MOLAS DA 2º RODA DIRECIONAL **OLHAR FOLHA 4/6.**
- ⑤ A BARRA DE DIREÇÃO DA 2º RODA DIRECIONAL DEVERA FICAR, ABAIXO DO CHASSI, **NO LADO DO MOTORISTA.**
- ⑥ A 2º RODA DIRECIONAL NÃO PODE ERGUER (SEM SUSPENSOR DA RODA).
- ⑦ DEVE DEIXAR O ESPAÇO DOS GRAMPOS LIVRES PARA A INSTALAÇÃO DO MESMO (ESPAÇO DO CHASSI EM 100mm LIVRE PARA OS GRAMPOS), **OLHAR FOLHA 5/6 E 6/6.**
- ⑧ DEVE-SE AFASTAR TANQUE ARLA E TANQUE DIESEL PARA TRÁS DO LADO DO PASSAGEIRO CONFORME DESENHO.
- ⑨ DEVE-SE AFASTAR CONJUNTO DE BATERIA E TANQUE DIESEL PARA TRÁS DO LADO DO MOTORISTA CONFORME DESENHO.
- ⑩ DEVE-SE AFASTAR TANQUES DE ÁR PARA TRÁS.
- ⑪ DEVE-SE AFASTAR FILTROS PARA TRÁS CONFORME DESENHO.
- ⑫ É POR CONTA E RESPONSABILIDADE DO CLIENTE A INSTALAÇÃO E PARAMETRIZAÇÃO DE ACELERADOR ELETRONICO, O CLIENTE TEM QUE FAZER COM A CONCESSIONARIA.
- ⑬ É NECESSARIO REFORÇAR MOLEJO DIANTEIRO, APÓS A MONTAGEM DO GUINDASTE.
- ⑭ É RESPONSABILIDADE DO CLIENTE VERIFICAR TODAS AS ALTERAÇÕES FEITA NO CAMINHÃO PARA INSTALAÇÃO DO GUINDASTE, CASO ALGUMA INFORMAÇÃO NÃO ESTEJA DE ACORDO COM O QUE FOI PASSADO O CLIENTE DEVE INFORMAR A RODOMUNK, SE ESTIVER DE ACORDO DEVE ASSINAR O PROJETO.

2 - TODOS SERVIÇOS ABAXO SÃO POR CONTA E RESPONSABILIDADE DA RODOMUNK:

- ⑩ MONTAR GUINDASTE.

DE ACORDO:

MANUPA

RODOMUNK IND. E COM. DE MAQUINAS LTDA
 MARINGÁ - PARANA (FONE/FAX 044 3031-6390 CP:765)
 DESENHO PROTEGIDO PELA LEI DE PROPRIEDADE INDUSTRIAL

CLIENTE: MANUPA

VENDEDOR: VALTER

NOME:	MANUPA	DES.	ENG. UESLEI	05/06/2024	SUBSTITUI A:
MOD. GRM:	30.000 3H3M	VERIF.	PAULO	05/06/2024	SUBSTITUIDO:
MOD. CAMINHÃO:	VM 290 8X2 EURO 6 OKM	APROV.	PAULO	05/06/2024	ORIGEM:
LOCAL DA MONT.:	RODOMUNK	ESCALA	FORMATO	FOLHA	DES. N°
		S/E	A4	1/6	OS: ----
					VER. A

A BARRA DE DIREÇÃO DO 2º EIXO DIRECIONAL DEVERA FICAR, ABAIXO DO CHASSI, NO LADO DO MOTORISTA.

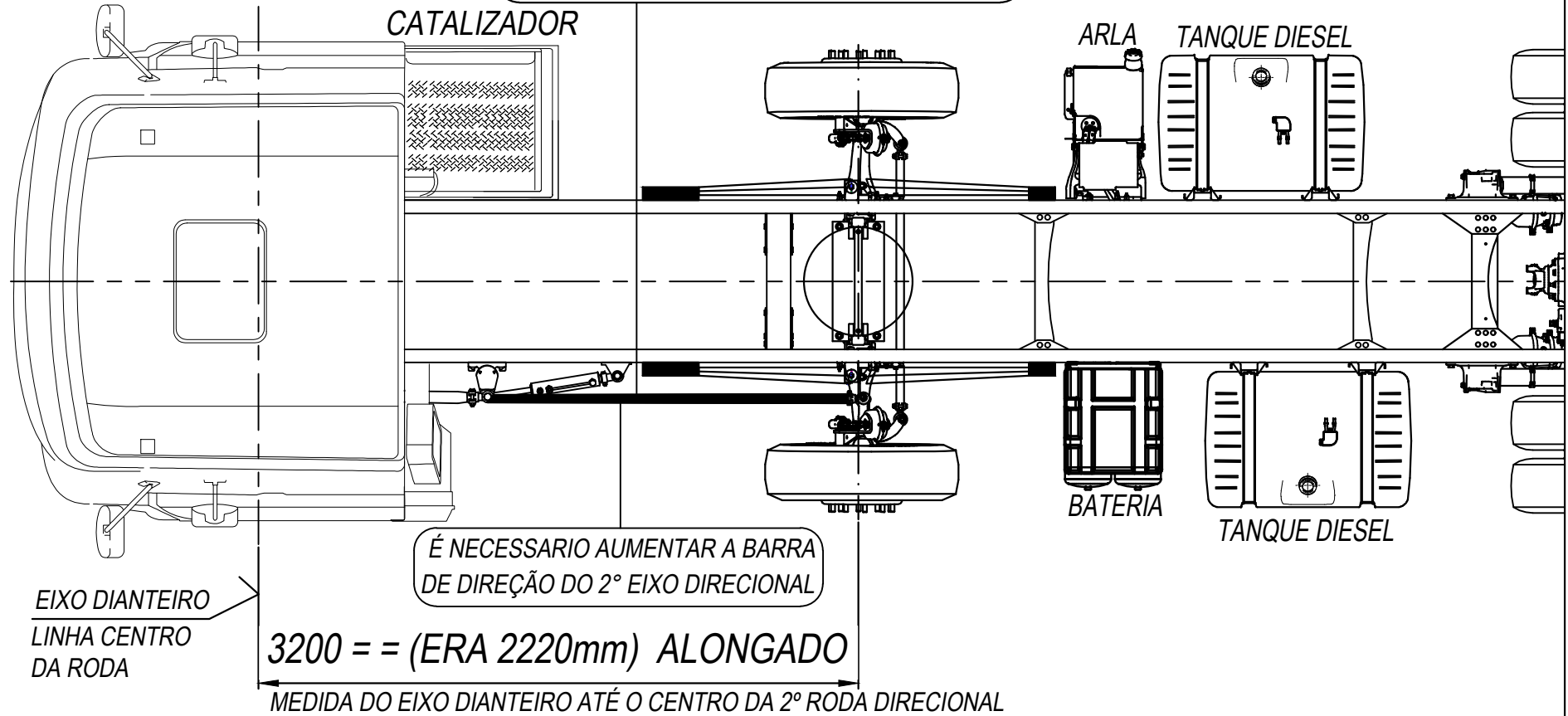

DE ACORDO:

MANUPA

RODOMUNK IND. E COM. DE MAQUINAS LTDA
MARINGÁ - PARANA (FONE/FAX 044 3031-6390 CP:765)
DESENHO PROTEGIDO PELA LEI DE PROPRIEDADE INDUSTRIAL

CLIENTE: MANUPA

VENDEDOR: VALTER

NOME:	MANUPA	DES.	ENG. UESLEI	05/06/2024	SUBSTITUI A:
MOD. GRM:	30.000 3H3M	VERIF.	PAULO	05/06/2024	SUBSTITUIDO:
MOD. CAMINHÃO:	VM 290 8X2 EURO 6 0KM	APROV.	PAULO	05/06/2024	ORIGEM:
LOCAL DA MONT.:	RODOMUNK	ESCALA	FORMATO	FOLHA	DES. N°
		S/E	A4	2/6	OS: ----
					VER. A

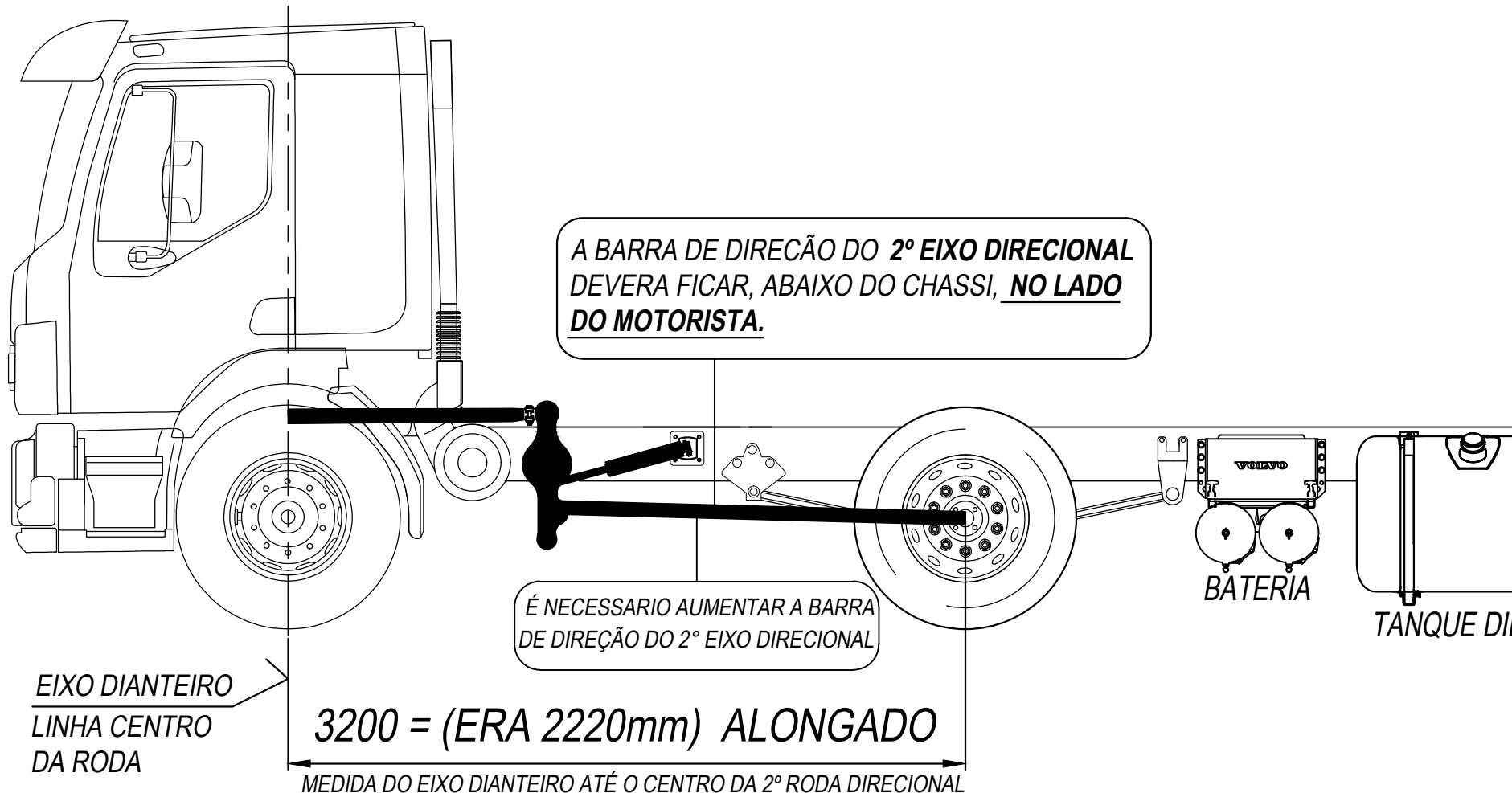

DE ACORDO:

MANUPA

RODOMUNK IND. E COM. DE MAQUINAS LTDA
 MARINGÁ - PARANA (FONE/FAX 044 3031-6390 CP:765)
 DESENHO PROTEGIDO PELA LEI DE PROPRIEDADE INDUSTRIAL

CLIENTE: MANUPA

VENDEDOR: VALTER

NOME:	MANUPA	DES.	ENG. UESLEI	05/06/2024	SUBSTITUI A:
MOD. GRM:	30.000 3H3M	VERIF.	PAULO	05/06/2024	SUBSTITUIDO:
MOD. CAMINHÃO:	VM 290 8X2 EURO 6 OKM	APROV.	PAULO	05/06/2024	ORIGEM:
LOCAL DA MONT.:	RODOMUNK	ESCALA	FORMATO	FOLHA	DES. N°
		S/E	A4	3/6	OS: ----
					VER. A

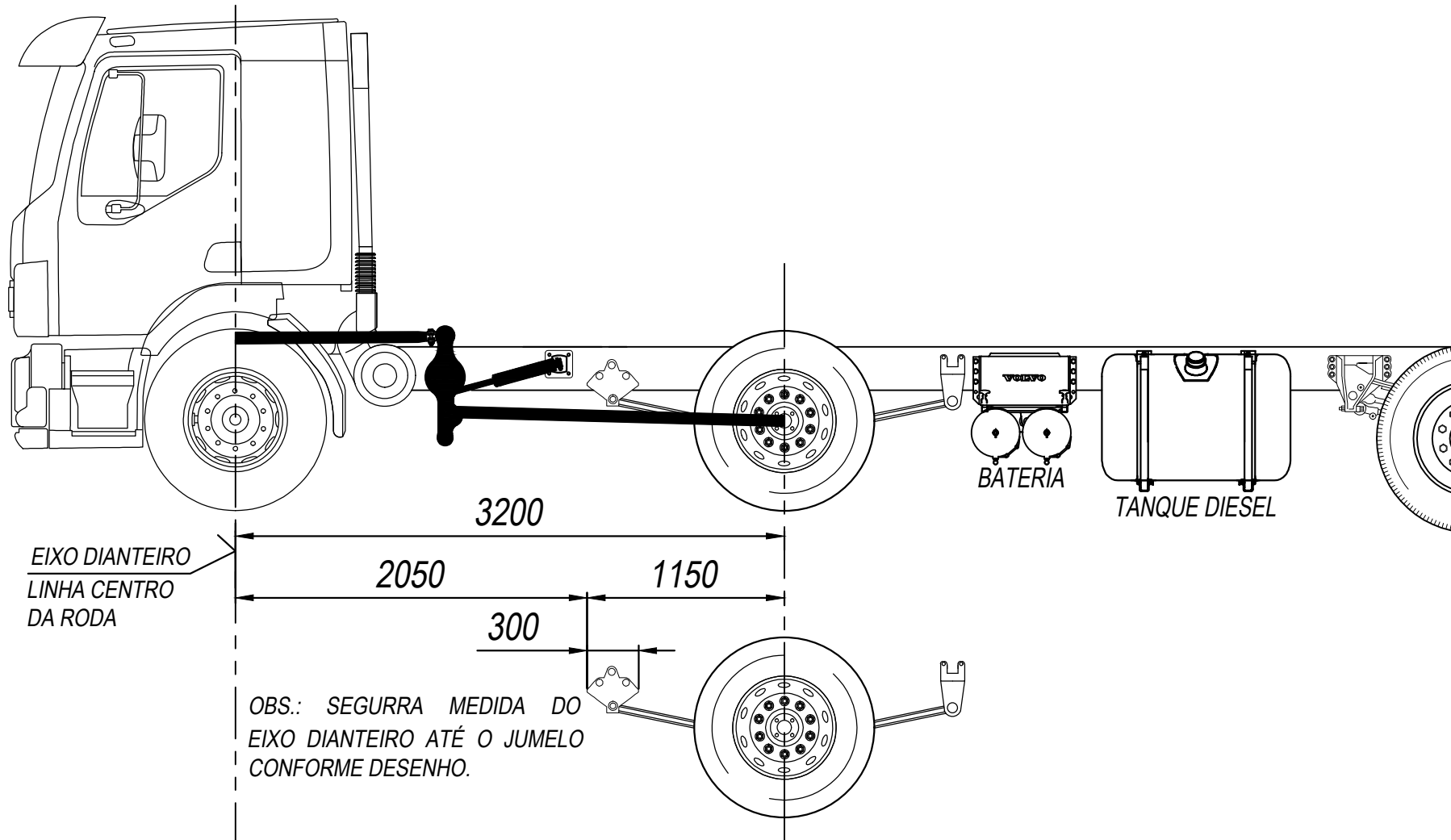

EIXO DIANTEIRO
LINHA CENTRO
DA RODA

OBS.: SEGURRA MEDIDA DO
EIXO DIANTEIRO ATÉ O JUMELO
CONFORME DESENHO.

DE ACORDO:

MANUPA

RODOMUNK IND. E COM. DE MAQUINAS LTDA
MARINGÁ - PARANA (FONE/FAX 044 3031-6390 CP:765)
DESENHO PROTEGIDO PELA LEI DE PROPRIEDADE INDUSTRIAL

CLIENTE: MANUPA
VENDEDOR: VALTER

NOME:	MANUPA	DES.	ENG. UESLEI	05/06/2024	SUBSTITUI A:
MOD. GRM:	30.000 3H3M	VERIF.	PAULO	05/06/2024	SUBSTITUIDO:
MOD. CAMINHÃO:	VM 290 8X2 EURO 6 0KM	APROV.	PAULO	05/06/2024	ORIGEM:
LOCAL DA MONT.:	RODOMUNK	ESCALA	FORMATO	FOLHA	DES. N°
		S/E	A4	4/6	OS: ----
					VER. A

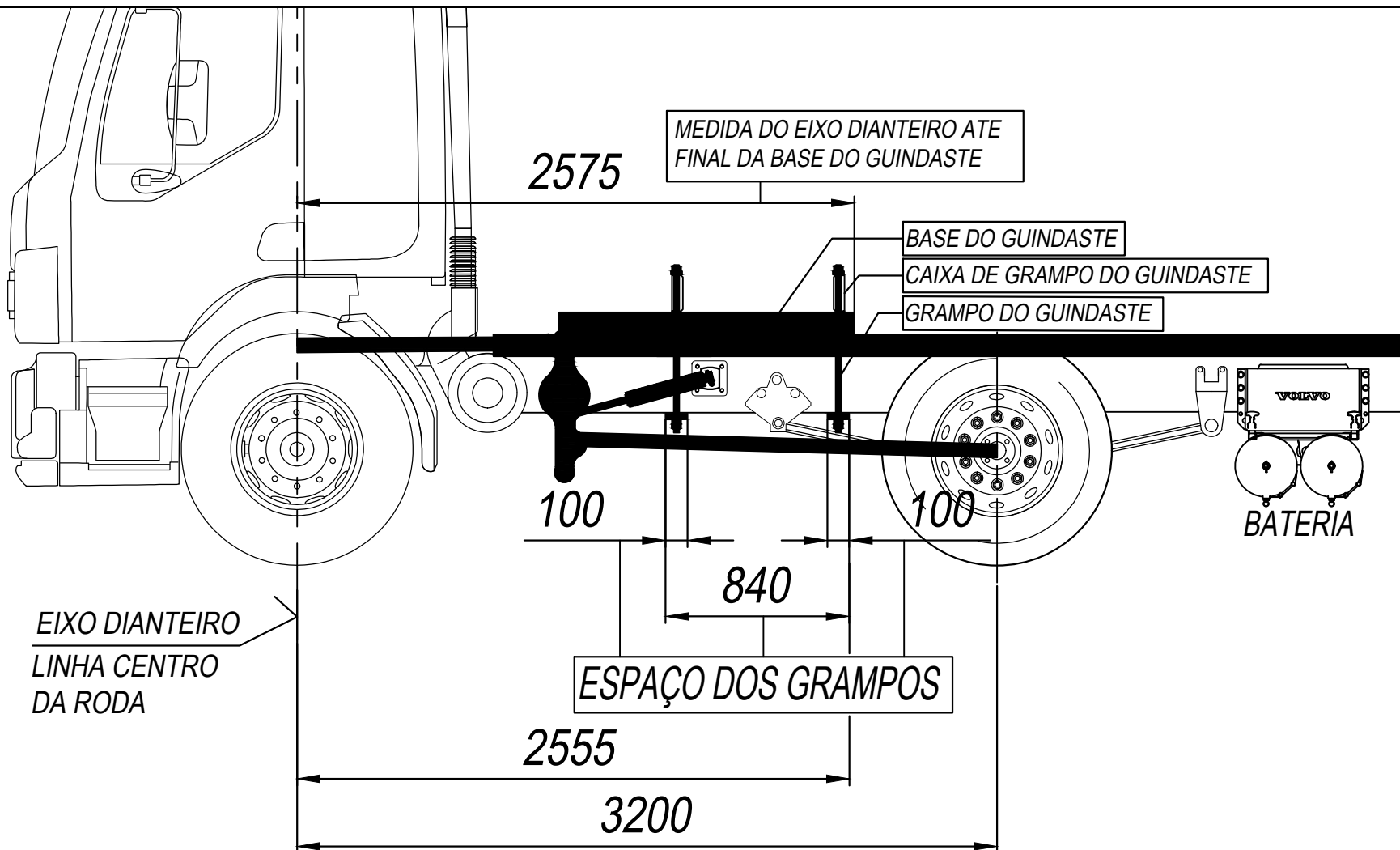

DE ACORDO :

MANUPA

RODOMUNK IND. E COM. DE MAQUINAS LTDA
 MARINGÁ - PARANA (FONE/FAX 044 3031-6390 CP:765)
 DESENHO PROTEGIDO PELA LEI DE PROPRIEDADE INDUSTRIAL

CLIENTE: MANUPA

VENDEDOR: VALTER

NOME:	MANUPA	DES.	ENG. UESLEI	05/06/2024	SUBSTITUI A:
MOD. GRM:	30.000 3H3M	VERIF.	PAULO	05/06/2024	SUBSTITUIDO:
MOD. CAMINHÃO:	VM 290 8X2 EURO 6 0KM	APROV.	PAULO	05/06/2024	ORIGEM:
LOCAL DA MONT.:	RODOMUNK	ESCALA	FORMATO	FOLHA	DES. N°
		S/E	A4	5/6	OS: ----
					VER. A

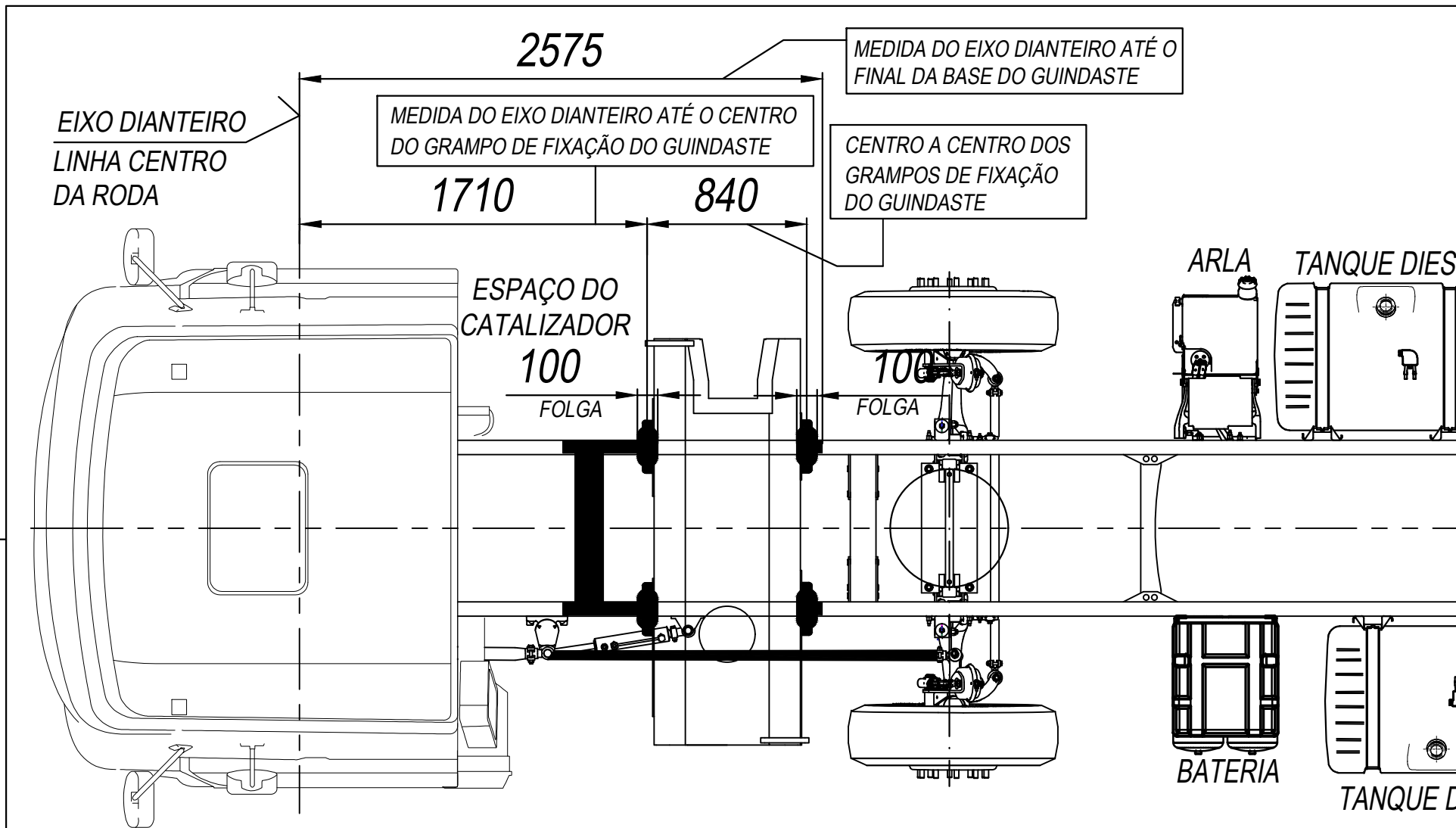

DE ACORDO :

OXICOMPANY TRANSPORTES
DE CARGA LTDA

RODOMUNK IND. E COM. DE MAQUINAS LTDA
MARINGÁ - PARANA (FONE/FAX 044 3031-6390 CP:765)
DESENHO PROTEGIDO PELA LEI DE PROPRIEDADE INDUSTRIAL

CLIENTE: MANUPA

VENDEDOR: VALTER

NOME:	MANUPA	DES.	ENG. UESLEI	05/06/2024	SUBSTITUI A:
MOD. GRM:	30.000 3H3M	VERIF.	PAULO	05/06/2024	SUBSTITUIDO:
MOD. CAMINHÃO:	VM 290 8X2 EURO 6 OKM	APROV.	PAULO	05/06/2024	ORIGEM:
LOCAL DA MONT.:	RODOMUNK	ESCALA	FORMATO	FOLHA	DES. N°
		S/E	A4	6/6	OS: ----
					VER. A

VOLVO VM 8x2R Especificações Técnicas

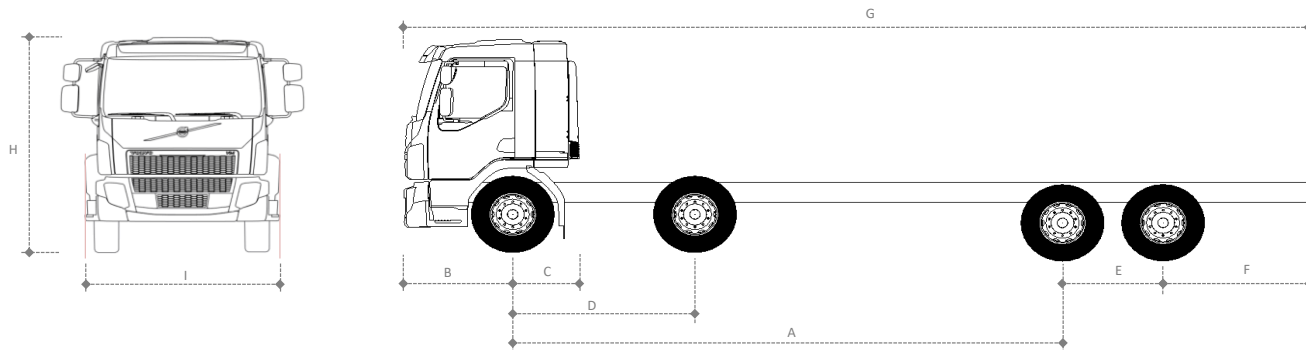

VERSÃO	5900	6700
DIMENSÕES (mm)		
A Entre eixos	5900	6700
B Balanço dianteiro	1320	1320
C Distância eixo dianteiro/implemento	696 (cabine diurna) 890 (cabine leito)	696 (cabine diurna) 890 (cabine leito)
D Distância entre os eixos direcionais	2220	2220
E Distância entre os eixos traseiros	1224	1224
F Balanço traseiro	1771	1771
G Comprimento total	10215	11015
H Altura da cabine diurna/leito	2784	2784
I Largura da cabine	2400	2400
Raio de giro	13210	14650

Altura externa máxima, sem carga, sem defletor, suspensão traseira parabólica, pneus 295/80 R22.5

Veículos com climatizador acrescentar 220 mm à altura.

Todas as medidas são referência e podem variar de acordo com opcionais.

PESOS (kg) - Caixa Manual		
Tara eixo dianteiro	5185	5368
Tara no eixo traseiro	3208	2892
Tara total do chassi	8393	8260
Tanque de combustível	200 l	200 l
PESOS (kg) - Caixa I-Shift		
Tara eixo dianteiro	5246	5429
Tara no eixo traseiro	3209	2893
Tara total do chassi	8455	8322
Tanque de combustível	200 l	200 l

Peso para veículos standard, em ordem de marcha, com estepe e sem motorista. Tolerância de 3%.

A inclusão de opcionais pode modificar os pesos acima. Para cabine diurna (L1H1) remover 60 Kg.

MOTOR	VOLVO D8K - 290	VOLVO D8K - 360
Potência	290 cv - 210 kW @ 1900 rpm	360 cv - 263 kW @ 2200 rpm
Torque	1050 Nm (1000 - 1700 rpm)	1400 Nm (1100 - 1600 rpm)
Número de cilindros	6	6
Número de válvulas / cilindro	4	4
Cilindrada (litros)	7,7	7,7
Freio motor	Borboleta de 210 cv ou VEB de 300 cv*	VEB de 300 cv
Emissões	Proconve P8	Proconve P8
Tipo de injeção	Injeção direta common rail com gerenciamento eletrônico	

* VEB de 300 cv opcional para motor 290 cv com caixa I-Shift.

TRANSMISSÃO	Caixa Manual ZT1309	I-Shift AT2612 G
Motor (cv)	290	290 / 360
Tipo	Sincronizada	Automatizada
Trocas de marcha	Manual	Manual ou Automático
Número de marchas a frente	9 (8 + 1 super-reduzida)	12
Número de marchas a ré	1	2
Relações de Transmissão	SR) 12,73	
	1ª) 8,83	1ª) 14,94
	2ª) 6,28	2ª) 11,73
	3ª) 4,64	3ª) 9,04
	4ª) 3,48	4ª) 7,09
	5ª) 2,54	5ª) 5,54
	6ª) 1,81	6ª) 4,35
	7ª) 1,34	7ª) 3,44
	8ª) 1,00	8ª) 2,70
		9ª) 2,08
		10ª) 1,63
		11ª) 1,27
		12ª) 1,00
	Ré) 12,04	Ré 1) 17,48
		Ré 2) 13,73
Capacidade de óleo (l)	8,9	16

FREIOS	BRAKE-M2
Tipo	Tambor com ABS e EBS*
Freio motor	Borboleta de 210 cv ou VEB de 300 cv
Estacionamento	Mola acumuladora com acionamento pneumático

* Sistema de freios eletrônico (EBS) com função antitravamento (ABS), com controle de tração e assistente de partida em rampa.

EIXO DIANTEIRO	FATYP267
Tipo	Perfil "I" em Aço Forjado
Cubos	Lubrificados a graxa e livres de manutenção
Capacidades de carga (t)	13,4

SUSPENSÃO DIANTEIRA	FST-PAR
Tipo	Parabólica
Amortecedores	2 de dupla ação
Barra estabilizadora	Sim

EIXOS TRASEIROS	RSS1043
Tipo	Simplex velocidade
Redução nos cubos	Não
Tipo de carcaça	Estampada
Capacidade máxima do eixo (t)	45*
	3,21:1
	3,42:1
Relações de redução	3,58:1
	3,73:1
	3,91:1
Capacidade de óleo (l)	21
Bloqueio de diferencial	Sim, entre rodas**

* Capacidade máxima do eixo. Verificar CMT conforme motorização em Capacidade de Carga.

** Opcional (DL-FULL)

SUSPENSÃO TRASEIRA		RADT-CR (Balancim)
Tipo		Semi-elíptica
Amortecedores		Não
Barra estabilizadora		Não
Freio		Tambor
Capacidade vertical (t)		18,0

CAPACIDADE DE CARGA (t)		
Tipo de suspensão traseira		RADT-CR
Tipo de suspensão dianteira		FST-PAR
Modelos de eixo traseiro		RSS1043
Dianteira		13,4
Traseira		18
PBT - Técnico		31,4
CMT		35 (290 cv) 45,1 (360 cv)

CHASSIS		
Tipo		Perfil "U"
Material		LNE60
Bitola (mm)		866
Altura da alma (mm)		260
Largura da aba (mm)		70
Espessura da longarina (mm)		8
Espessura do reforço (mm)		7

SISTEMA ELÉTRICO		
Tensão nominal		24V
Bateria (em série)		2x 100 Ah / 12V
Alternador		90 A / 28 V

EMBREAGEM		
Tipo		Monodisco de fricção a seco tipo push-type
Acionamento		Hidropneumático (Caixa Manual) e automático (I-Shift)
Diâmetro do disco (mm)		395 (Caixa Manual) 430 (I-Shift)

CABINES	L1H1	L2H1
Tipo	Diurna	Leito
Tipo de suspensão	mola/amortecedor	mola/amortecedor

GRM 30000

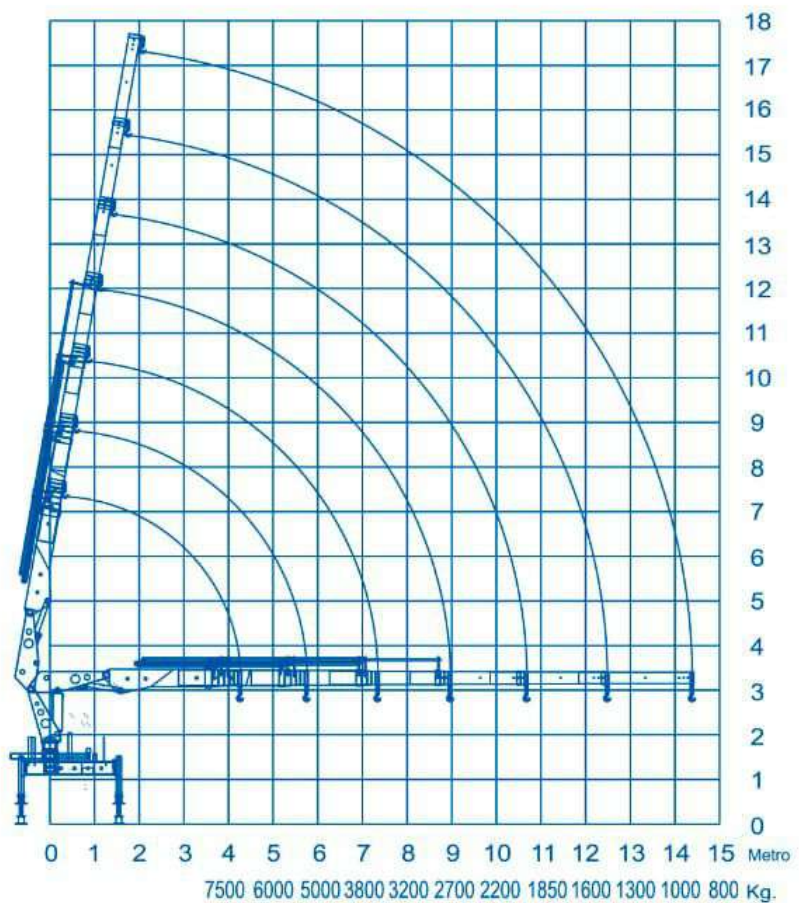

Momento de Carga Útil	30.000 kg.m
Alcance Máximo Vertical	17.500 mm
Alcance Máximo Horizontal	14.300 mm
Capacidade Máxima a 4 m	7.500 kg
Acionamento de Comando Hidráulico	Bilateral
Quantidade de Lanças	03 H + 03 M

Ângulo de Giro Duplo	360°
Peso Aproximado do Guindaste	3.400 kg
Peso Sobrechassi	650 kg
Espaço para Fixação no Chassi	1.200 mm
Abertura Hidráulica das Patolas Dianteiras	1.500 mm

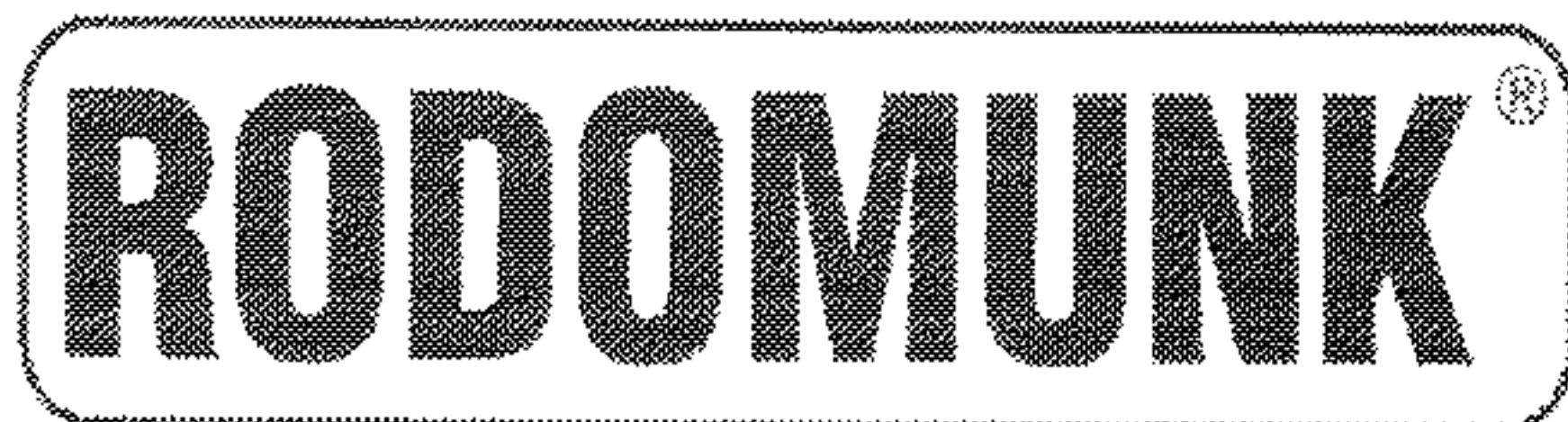

Rua Otávio Picoli Sobrinho, 127

Bairro: PARQUE INDUSTRIAL 200 Cidade: Maringá / PR
CEP: 87035-550 FONE: (44) 3031-6390

CNPJ: 04.335.764/0001-99 Insc. Estadual: 9023125959

Maringá, 05 de junho de 2024.

AO
GOVERNO DE MATO GROSSO
MT PARTICIPAÇÕES E PROJETOS S.A
REF. : PREGÃO ELETRÔNICO Nº 026/2024/MTPAR

DECLARAÇÃO DE INTEGRAÇÃO VEICULAR

A empresa RODOMUNK INDÚSTRIA COMERCIO E REFORMA DE MAQUINAS LTDA, CNPJ 04.335.764/0001-99, com sede na Rua Otávio Picoli Sobrinho, 127, Parque Industrial 200, Maringá - PR, vem por meio deste, declarar que o projeto apresentado por esta, que será fornecido através da empresa MANUPA COMERCIO, EXPORTACAO, IMPORTACAO DE EQUIPAMENTOS E VEICULOS ADAPTADOS LTDA, Sediada a AV General Melo, 125 - Bairro Campo Velho - CEP : 78.065-290 - Cuiabá/MT, inscrita no CNPJ: 03.093.776/0006-04, que o Guindaste Articulado MODELO : GRM 30.000 é adequado para o caminhão MODELO : VOLVO – VM 290 8X2 a ser fornecido, bem como para garantimos a correta montagem do conjunto a fim de preservar a integridade estrutural dos eixos do veículo.

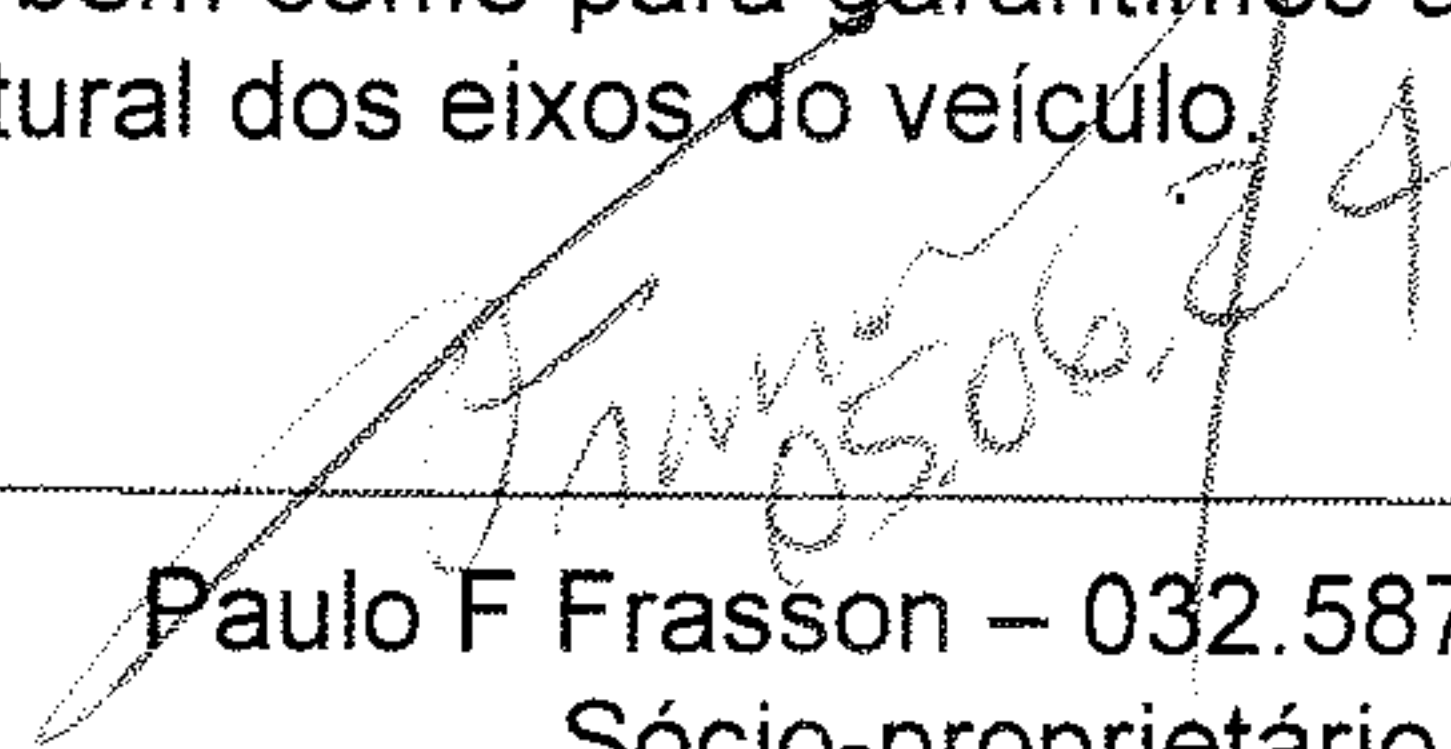
Paulo F Frasson – 032.587.708-40
Sócio-proprietário

44 3031 6390

Maringá/PR, 05 de Junho de 2024.

RODOMUNK INDÚSTRIA, COMÉRCIO E REFORMA DE MÁQUINAS LTDA

Rua Otávio Picoli Sobrinho, 127- PARQUE INDUSTRIAL 200 - Maringá / PR - CEP: 87035-550 Fone: (44) 3031-6390

CNPJ: 04.335.764/0001-99 - Insc. Estadual: 9023125959



ATESTADO DE CAPACIDADE TÉCNICA

A Prefeitura Municipal de Alta Floresta/MT, pessoa jurídica de direito público, com sede na Travessa Álvaro Teixeira Costa - nº 50 Canteiro Central e CNPJ : 15.023.906/0001-07 , atesta para os devidos fins, que a empresa MANUPA COMERCIO, EXPORTACAO, IMPORTACAO DE EQUIPAMENTOS E VEICULOS ADAPTADOS LTDA, Sediada a Av. historiador Rubens de Mendonça, Nº 157, Sala 304 Bloco A – Bairro Baú – CUIABÁ/MT, CEP: 78.008-900, inscrita no CNPJ: 03.093.776/0006-04 e Inscrição Estadual: 13734533-0, forneceu para este município, **01 CAMINHÃO EQUIPADO COM CESTO AÉREO COM LANÇA DE 20M E CHASSI VOLVO VM CITY 270 4X2**, objeto referente ao PREGÃO ELETRONICO Nº 043/2021 que tem como objeto REGISTRO DE PREÇOS PARA AQUISIÇÃO DE CAMINHÃO 4X2, COM EQUIPAMENTO HIDRÁULICO VEICULAR TIPO CESTO AÉREO COM LANÇA DE 20 METROS PARA ATENDER AS NECESSIDADES DA SECRETARIA MUNICIPAL DE INFRAESTRUTURA DE ALTA FLORESTA/MT, desta forma, cumprindo todos os termos propostos no edital, não existindo em nossos registros até a presente data, fatos que desabonem sua conduta e responsabilidade com as obrigações assumidas.

Alta Floresta/MT, 19 de Dezembro de 2022.

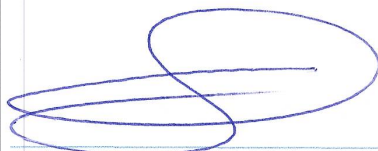

VALDEMAR GAMBA
Prefeito Municipal

CNPJ nº 15.023.906/0001-07

66 3512.3100

WWW.ALTAFLORESTA.MT.GOV.BR

TRAVESSA ÁLVARO TEIXEIRA COSTA - Nº50
CANTEIRO CENTRAL | ALTA FLORESTA | MT



Rua XV de Novembro, 64 - Sala 21
Edifício Pedro Francisco Vargas
Centro, Itajaí - Santa Catarina
(47) 3514-7599 | (47) 99748-2223
www.dautin.com | dautin@dautin.com



CERTIFICADO DE PROVA DE AUTENTICIDADE ELETRÔNICA

A DAUTIN BLOCKCHAIN DOCUMENTOS DIGITAIS E SERVIÇOS LTDA, especificada neste ato apenas como **Dautin Blockchain Co.** CERTIFICA para os devidos fins de direito que, o arquivo digital especificado com o tipo documental **Atestado** e representado pela função hash criptográfica conhecida como SHA-256, de código **a7297279682506001b83b33323e94e5202ed044cb435b50374fdced47970632** foi autenticado de acordo com as Legislações e normas vigentes¹ através da rede blockchain Ethereum Classic, sob o identificador único denominado NID **102398** dentro do sistema.

A autenticação eletrônica do documento intitulado "**Atestado - Pref. Alto Floresta - Caminhão 4X2 Cesto Aéreo**", cujo assunto é descrito como "**Atestado - Pref. Alto Floresta - Caminhão 4X2 Cesto Aéreo**", faz prova de que em **22/12/2022 17:36:29**, o responsável **Manupa Comércio, Exportação Importação de Equipamentos e Veículos Adaptados Eireli (03.093.776/0001-91)** tinha posse do arquivo com as mesmas características que foram reproduzidas na prova de autenticidade, sendo de Manupa Comércio, Exportação Importação de Equipamentos e Veículos Adaptados Eireli a responsabilidade, única e exclusiva, pela idoneidade do documento apresentado a DAUTIN Blockchain Co.

Este CERTIFICADO foi emitido em **22/12/2022 17:46:15** através do sistema de autenticação eletrônica da empresa DAUTIN Blockchain Co. de acordo com o Art. 10, § 2º da MP 2200-2/2001, Art. 107 do Código Civil e Art. 411, em seus §§ 2º e 3º do Código de Processo Civil, estando dessa maneira de acordo para o cumprimento do Decreto 10278/2020.

Para mais informações sobre a operação acesse o site <https://www.dautin.com> e informe o código da transação blockchain **0xfd7913f42043ed8550aa7da49db0b03f73586af5bc98053658553dc1c697969c**. Também é possível acessar a consulta através da rede blockchain em <https://blockscout.com/etc/mainnet/>

¹ Legislação Vigente: Medida Provisória nº 2200-2/2001, Código Civil e Código de Processo Civil.



Presidência da República Casa Civil
Subchefia para Assuntos Jurídicos
MEDIDA PROVISÓRIA 2.200-2
DE 24 DE AGOSTO DE 2001.



ATESTADO DE CAPACIDADE TÉCNICA Nº 026/2023

A PREFEITURA MUNICIPAL DE LUCAS DO RIO VERDE, pessoa jurídica de direito público, inscrita no CNPJ sob o Nº 24.772.246/0001-40, com sede na Avenida América do Sul, nº 2.500-S, na cidade de Lucas do Rio Verde, Estado de Mato Grosso, neste ato representado pelo Secretário Municipal de Administração Sr. ALAN TOGNI, portador do RG Nº 21074500 SSP-MT e do CPF Nº 033.538.401-33, doravante denominada **CONTRATANTE**, ATESTA para os devidos fins legais, nos termos do parágrafo 3º, Artigo 30 da Lei 8.666/93, que a empresa **MANUPA COMERCIO EXPORTAÇÃO IMPORTAÇÃO DE EQUIPAMENTOS E VEÍCULOS ADAPTADOS EIRELI**, pessoa jurídica de direito privado, inscrita no CNPJ sob o Nº **03.093.776/0006-04**, com sede na Av. Historiador Rubens de Mendonça, nº 157, Bairro Baú, na cidade de Cuiabá, Estado Mato Grosso, CEP: 78008-900, Telefone (65) 3027-2090, neste ato representada pela Administradora Sra. **MANUELLA JACOB**, solteira, brasileira, portador do RG. nº 40182722-7 SSP/SP e CPF nº 372.532.828-50, doravante denominada "**CONTRATADA**", é cumpridora dos prazos e dos termos e condições contratadas, não havendo em nossos registros, até a presente data, nenhum fato que desabone sua idoneidade.

SEGUE PLANILHA DO CONTRATO Nº 145/2021
PREGÃO ELETRÔNICO Nº 097/2021

ITEM	QUANTIDADE	UN.	DESCRIÇÃO	MARCA	VALOR UNITÁRIO
00002	1	UN.	CAMINHÃO CAVALO TRATOR TRAÇADO 6X4, NOVO, COM DATA DE FABRICAÇÃO NO ANO CORRENTE OU SUPERIOR A DATA DE EMISSÃO DA NOTA DE EMPENHO, TRAÇÃO 6 X 4, ORIGINAL DE FÁBRICA, COM AR CONDICIONADO NA CABINE, BANCO A AR, DIREÇÃO HIDRÁULICA, SISTEMA ELÉTRICO 24 V, FREIO ABS OU EBD, COM CABINE FRONTAL AVANÇADA (CARA CHATA) TOTALMENTE DE AÇO NA COR BRANCO, SEM LEITO, BASCULÁVEL A PROPORCIONANDO PLENO ACESSO AO MOTOR, POTÊNCIA MÍNIMA A 390 CV, MOTOR DIESEL DE 6 CILINDROS EQUIPADO COM O SISTEMA DE INJEÇÃO ELETRÔNICA, POTÊNCIA MÍNIMA DE 2100 RPM, TANQUE DE COMBUSTÍVEL MÍNIMO DE 280 LITROS; CAIXA DE	MERCEDES BENZ AXOR 2644 6x4	R\$ 812.400,00

www.lucasdoriorverde.mt.gov.br

(65) 3549-8300

Av. América do Sul, 2.500 S, Parque dos Buritis
CEP: 78455-000, Lucas do Rio Verde - MT
CNPJ 24.772.246/0001-40



		CÂMBIO COM NO MÍNIMO 12 VELOCIDADES A FRENTE E 02 VELOCIDADES A RÉ, PBT PESO BRUTO TOTAL TÉCNICO DE NO MÍNIMO 23.000KG; CMT - CAPACIDADE MÁXIMA DE TRAÇÃO DE NO MÍNIMO 63.000 KG, RODAS E PNEUS BORRACHUDO NA TRAÇÃO E LISO NA DIANTEIRA SEM CÂMARAS MISTOS (TERRA/ASFALTO); PERÍODO DE GARANTIA IGUAL OU SUPERIOR A 1 (UM) ANO, INDEPENDENTE DA QUILOMETRAGEM PERCORRIDA OU DAS HORAS TRABALHADAS; EQUIPADO COM TODOS OS EQUIPAMENTOS BÁSICOS DE FA	
--	--	------------------------------------------------------------------------------------------------------------------------------------------------------------------------------------------------------------------------------------------------------------------------------------------------------------------------------------------------------------------------------------------------------------------------------------------------------	--

OBJETO DO CONTRATO: Aquisição de veículo, zero-quilômetro, tipo caminhão comboio 4X2 cabine simples, equipado com itens para "Melosa" e demais itens padrão, e Caminhão cavalo mecânico traçado 6x4 conforme descrito neste instrumento e seus anexos a ser utilizado de acordo com as necessidades da Secretaria Municipal de Infraestrutura e Obras, no município de Lucas do Rio Verde – MT.

Dados do contrato

Vigência do contrato: 12 meses

Fiscal do contrato : Cristiano Willrich

Sem mais firmo o presente.

Lucas do Rio Verde-MT, 03 de Março de 2023.

Alan Togni

Secretário Municipal de Governo e Administração

www.lucasdoriorverde.mt.gov.br

(65) 3549-8300

Av. América do Sul, 2.500 S, Parque dos Buritis
CEP: 78455-000, Lucas do Rio Verde - MT
CNPJ 24.772.246/0001-40



Rua XV de Novembro, 64 - Sala 21
Edifício Pedro Francisco Vargas
Centro, Itajaí - Santa Catarina
(47) 3514-7599 | (47) 99748-2223
www.dautin.com | dautin@dautin.com



CERTIFICADO DE PROVA DE AUTENTICIDADE ELETRÔNICA

A DAUTIN BLOCKCHAIN DOCUMENTOS DIGITAIS E SERVIÇOS LTDA, especificada neste ato apenas como **Dautin Blockchain Co.** CERTIFICA para os devidos fins de direito que, o arquivo digital especificado com o tipo documental **Atestado de Capacidade Técnica** e representado pela função hash criptográfica conhecida como SHA-256, de código **9c3513238305722ef42b56f9c9c95977d60f99b1201428c34d54643f9e6f8c33** foi autenticado de acordo com as Legislações e normas vigentes¹ através da rede blockchain Ethereum Classic, sob o identificador único denominado NID **121508** dentro do sistema.

A autenticação eletrônica do documento intitulado "**Atestado - Prof. de Lucas do Rio Verde - Cavalo Mecânico**", cujo assunto é descrito como "**Atestado - Prof. de Lucas do Rio Verde - Cavalo Mecânico**", faz prova de que em **16/03/2023 10:41:51**, o responsável **Manupa Comércio, Exportação Importação de Equipamentos e Veículos Adaptados Eireli (03.093.776/0001-91)** tinha posse do arquivo com as mesmas características que foram reproduzidas na prova de autenticidade, sendo de Manupa Comércio, Exportação Importação de Equipamentos e Veículos Adaptados Eireli a responsabilidade, única e exclusiva, pela idoneidade do documento apresentado a DAUTIN Blockchain Co.

Este CERTIFICADO foi emitido em **16/03/2023 10:56:03** através do sistema de autenticação eletrônica da empresa DAUTIN Blockchain Co. de acordo com o Art. 10, § 2º da MP 2200-2/2001, Art. 107 do Código Civil e Art. 411, em seus §§ 2º e 3º do Código de Processo Civil, estando dessa maneira de acordo para o cumprimento do Decreto 10278/2020.

Para mais informações sobre a operação acesse o site <https://www.dautin.com> e informe o código da transação blockchain **0x8cdc66116f374b8350d2cf325a3e26401f85f584ba17fa02b29b82658221fadc**.

Também é possível acessar a consulta através da rede blockchain em <https://blockscout.com/etc/mainnet/>

¹ Legislação Vigente: Medida Provisória nº 2200-2/2001, Código Civil e Código de Processo Civil.



Presidência da República Casa Civil
Subchefia para Assuntos Jurídicos
MEDIDA PROVISÓRIA 2.200-2
DE 24 DE AGOSTO DE 2001.





Estado de Mato Grosso
PREFEITURA MUNICIPAL DE QUERÊNCIA
CNPJ: 37.465.002/0001-66

ATESTADO DE CAPACIDADE TÉCNICA

EMPRESA CONTRATANTE: PREFEITURA MUNICIPAL DE QUERÊNCIA MT.
EMPRESA CONTRATADA: MANUPA COMERCIO, EXPORTACAO, IMPORTACAO DE EQUIPAMENTOS E VEICULOS ADAPTADOS EIRELI.
CNPJ: 03.093.776/0006-04
ENDEREÇO: AV HISTORIADOR RUBENS DE MENDONCA, 157 - SALA 304 BLOCO A – BAÚ – CUIABÁ/MT.
OBJETO: AQUISIÇÃO DE CAMINHÃO MUNCK.

A Prefeitura Municipal de Querência MT, Pessoa Jurídica de Direito Público Interno com sede na Avenida Cuiabá nº 335 Setor C, CEP 78.643-000 na Cidade de Querência MT inscrita no CNPJ sob o nº37.465.002/0001-66, ATESTA que a empresa em referência apresenta capacidade técnica, física e operacional para o desenvolvimento do objeto descrito acima.

Declaramos por meio deste para os devidos fins legais de direito que a empresa contratada acima qualificada executou os serviços abaixo discriminados, de maneira satisfatória, cumprindo com todas as suas responsabilidades não restando nada que a desabone.

DESCRIÇÃO DO PRODUTO
01 UND DE CAMINHÃO EQUIPADO COM MUNCK - MERCEDES BENZ - ATEGO 1719

Querência MT, 20 de Outubro de 2021.

Fernando Gorgen
Prefeito Municipal.

**PREFEITURA MUNICIPAL
DE QUERÊNCIA - MT
CNPJ: 37.465.002/0001-66**



Rua XV de Novembro, 64 - Sala 21
Edifício Pedro Francisco Vargas
Centro, Itajaí - Santa Catarina
(47) 3514-7599 | (47) 99748-2223
www.dautin.com | dautin@dautin.com



CERTIFICADO DE PROVA DE AUTENTICIDADE ELETRÔNICA

A DAUTIN BLOCKCHAIN DOCUMENTOS DIGITAIS E SERVIÇOS LTDA, especificada neste ato apenas como **Dautin Blockchain Co.** CERTIFICA para os devidos fins de direito que, o arquivo digital especificado com o tipo documental **Atestado de Capacidade Técnica** e representado pela função hash criptográfica conhecida como SHA-256, de código **8c90fc98536a0c39ed4a4b57bc2e75d4559962a542a232cc6224ab8cea0239fa** foi autenticado de acordo com as Legislações e normas vigentes¹ através da rede blockchain Matic Network, sob o identificador único denominado NID **35080** dentro do sistema.

A autenticação eletrônica do documento intitulado "**Atestado de Capacidade Técnica - Pref. de Querência - Caminhão Munck**", cujo assunto é descrito como "**Atestado de Capacidade Técnica - Pref. de Querência - Caminhão Munck**", faz prova de que em **26/10/2021 10:50:07**, o responsável **Manupa Comércio, Exportação Importação de Equipamentos e Veículos Adaptados Eireli (03.093.776/0001-91)** tinha posse do arquivo com as mesmas características que foram reproduzidas na prova de autenticidade, sendo de Manupa Comércio, Exportação Importação de Equipamentos e Veículos Adaptados Eireli a responsabilidade, única e exclusiva, pela idoneidade do documento apresentado a DAUTIN Blockchain Co.

Este CERTIFICADO foi emitido em **26/10/2021 11:50:17** através do sistema de autenticação eletrônica da empresa DAUTIN Blockchain Co. de acordo com o Art. 10, § 2º da MP 2200-2/2001, Art. 107 do Código Civil e Art. 411, em seus §§ 2º e 3º do Código de Processo Civil, estando dessa maneira de acordo para o cumprimento do Decreto 10278/2020.

Para mais informações sobre a operação acesse o site <https://www.dautin.com> e informe o código da transação blockchain **0x994d443fd1711744c7a8c99f1cd67aadd635b3257e8ad73e34e6d43a84a1923**. Também é possível acessar a consulta através da rede blockchain em <https://polygonscan.com/>

¹ Legislação Vigente: Medida Provisória nº 2200-2/2001, Código Civil e Código de Processo Civil.



Presidência da República Casa Civil
Subchefia para Assuntos Jurídicos
MEDIDA PROVISÓRIA 2.200-2
DE 24 DE AGOSTO DE 2001.



ATESTADO DE CAPACIDADE TÉCNICA

A **Prefeitura Municipal de Tangará da Serra - MT**, pessoa jurídica de direito público, com sede na **Avenida Brasil nº 2351-N- Bairro jardim Europa- CEP: 78.300-174 – Tangará da Serra – MT** e **CNPJ : 03.788.239/0001-66**, atesta para os devidos fins, que a empresa **MANUPA COMÉRCIO, EXPORTAÇÃO, IMPORTAÇÃO DE EQUIPAMENTOS E VEÍCULOS ADAPTADOS LTDA**, Sediada a **AV. General Melo, 125 - Bairro Campo Velho - CEP : 78.065-290 - Cuiabá/MT**, inscrita no **CNPJ: 03.093.776/0006-04** **Inscrição Estadual: 13734533-0**, forneceu para este município, **01 CAMINHÃO BI-TRUCK VOLVO VM 270 8x2R EQUIPADO COM GUINDASTE TIPO MUNCK CAPACIDADE DE IÇAR CARGAS MÍNIMO DE 40 TON COM DISPOSITIVO PRÓPRIO PARA ACOPLAR CESTO AÉREO SIMPLES DE ACORDO COM A NR 35**, objeto referente ao **PREGÃO ELETRÔNICO Nº 073/2021, NOTAS DE EMPENHO 20364-20365-20366, CONTRATO Nº 00095/ADM/2021 (29/11/2021 ~ 29/11/2022)**, **NOTA FISCAL Nº 0.306** desta forma, cumprindo todos os termos propostos no edital, não existindo em nossos registros até a presente data, fatos que desabonem sua conduta e responsabilidade com as obrigações assumidas.

Ademar Pereira Sobrinho CPF 627.247.111-49

Ag. Administrativo

Fiscal do contrato

Secretaria de Infra Estrutura

Tangará da Serra/MT, 29 de Maio de 2024.



VERIFICAÇÃO DAS ASSINATURAS



Código para verificação: 0054-1788-B71C-A7AD

Este documento foi assinado digitalmente pelos seguintes signatários nas datas indicadas:

- ✓ MAGNO CÉSAR FERREIRA (CPF 572.XXX.XXX-20) em 29/05/2024 14:02:12 (GMT-04:00)
Papel: Parte
Emitido por: Sub-Autoridade Certificadora 1Doc (Assinatura 1Doc)
- ✓ ADEMAR PEREIRA SOBRINHO (CPF 627.XXX.XXX-49) em 29/05/2024 14:32:05 (GMT-04:00)
Papel: Parte
Emitido por: Sub-Autoridade Certificadora 1Doc (Assinatura 1Doc)

Para verificar a validade das assinaturas, acesse a Central de Verificação por meio do link:

<https://tangaradaserra.1doc.com.br/verificacao/0054-1788-B71C-A7AD>